



14è Consell de Ciutat de Manresa

Manresa, 31 de gener de 2019





IGUALTAT

Balanç del Pla d'igualtat
Presentació SAI-LGTBI

Cristina Cruz Mas
Regidora de Dona i Igualtat



Seguiment Pla Igualtat 2017-2020



Línia estratègica 1 : Compromís amb la igualtat

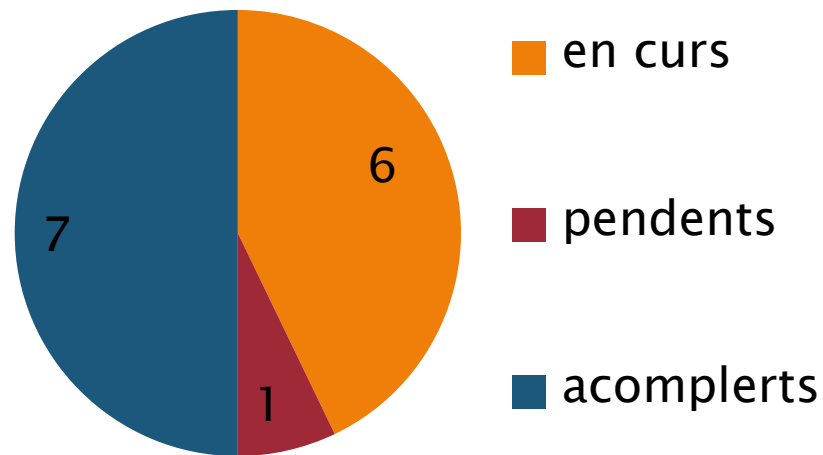

Dos objectius :

- ▶ Incorporar la igualtat en tots els plans, programes i projectes municipals
- ▶ Identificar les desigualtats de gènere encara existents i actuar sobre els factors que les provoquen

A destacar :

- ▶ S'ha introduït transversalitat en Plans aprovats (Gent Gran, Joventut, Salut, LGTBI)
- ▶ Cal ampliar la incorporació de criteris de gènere a la normativa municipal.
- ▶ S'ha millorat la web de dona però cal més presència a xarxes socials
- ▶ Pendent revisar la retolació igualitària en equipaments i despatxos per 2019

Línia estratègica 2 : Acció contra la violència masclista

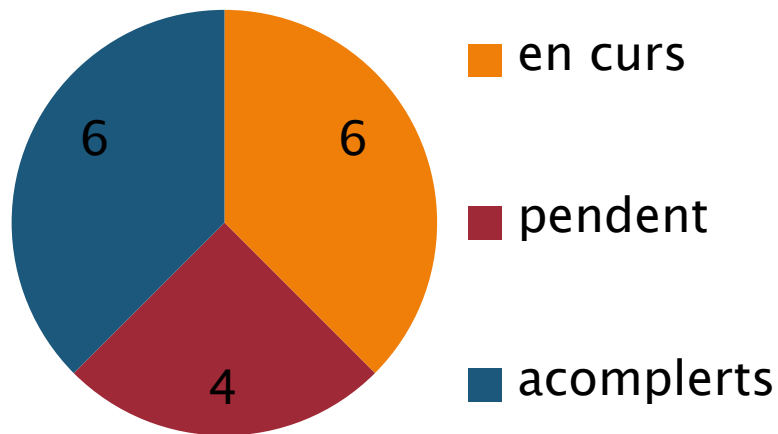

Tres objectius :

- ▶ Promoure la sensibilització i la conscienciació social i professional
- ▶ Garantir la intervenció integral i el treball en xarxa i cooperatiu
- ▶ Implicar el màxim de serveis presents en el territori i també la ciutadania

A destacar :

- ▶ 25 de novembre molt participat, augment important de tallers de prevenció VM a secundària i elaboració de documental " Aquestes històries nostres " com eina pedagògica
- ▶ S'ha iniciat la revisió del protocol de violència masclista en la parella
- ▶ Queden pendents la supervisió de casos, el servei de traducció, i l' aprovació i difusió del protocol de prevenció agressions i abusos sexuals en espais d'oci

Línia estratègica 3 : Drets i qualitat de vida

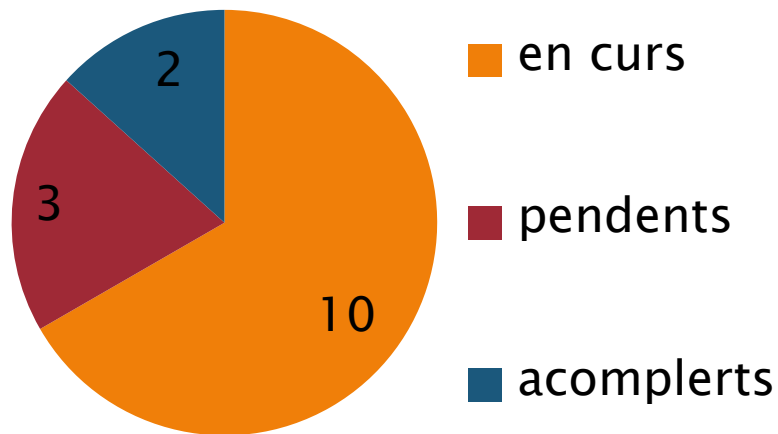

2 objectius :

- ▶ Tenir en compte la diversitat de situacions i el cicle de vida de les persones en tots els plans, programes i projectes
- ▶ Promoure un model de ciutat inclusiva, cohesionada i accessible

A destacar :

- ▶ Més de 3.000 persones van participar en els 46 actes del 8 de març (11 organitzats per el SIAD i 1 Consell de la Dona)
- ▶ 122 dones s'han acollit als tallers de Dona Activa
- ▶ Campanya exitosa en favor del salut de les Dones al voltant del 28 de març
- ▶ S'ha recolzat al col·lectiu de dones immigrades
- ▶ Pendent el tema de Coneixement de l'entorn i gènere per treballar al 2019

Línia estratègica 4: Reformulació dels treballs i dels temps

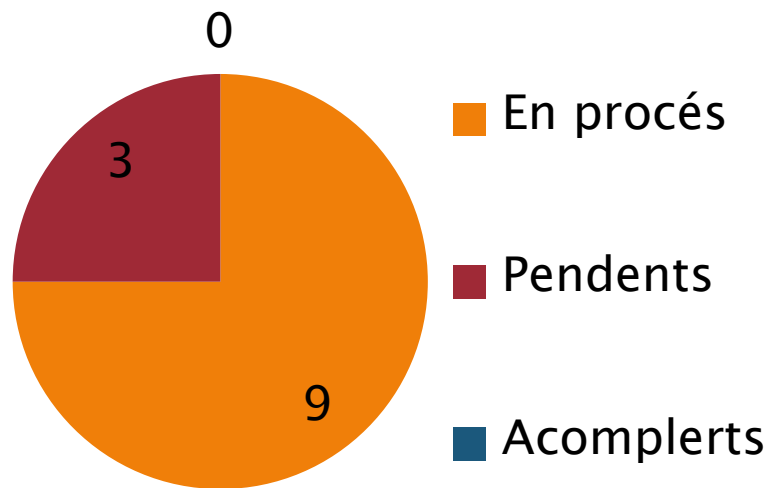

3 Objectius :

- ▶ Fomentar la coresponsabilitat laboral, familiar i social en la cura de les persones
- ▶ Afavorir l'accés i la permanència de les dones en el mercat laboral
- ▶ Fomentar l'emprenedoria de les dones i el treball cooperatiu.

A destacar :

- ▶ 9 actuacions en procés en referència a incidir en el món laboral i les empreses per la igualtat
- ▶ Resten pendants 3 actuacions, dues de les quals estan previstes pel 2020:
 - ❖ Empreses per la conciliació
 - ❖ Manca pel 2019 un estudi específic de gènere a l'Observatori del Mercat treball
 - ❖ i treballar millor el tema de la Fira de l'Estudiant amb Ensenyament

Línia estratègica 5 : Coeducació i transmissió de valors igualitaris

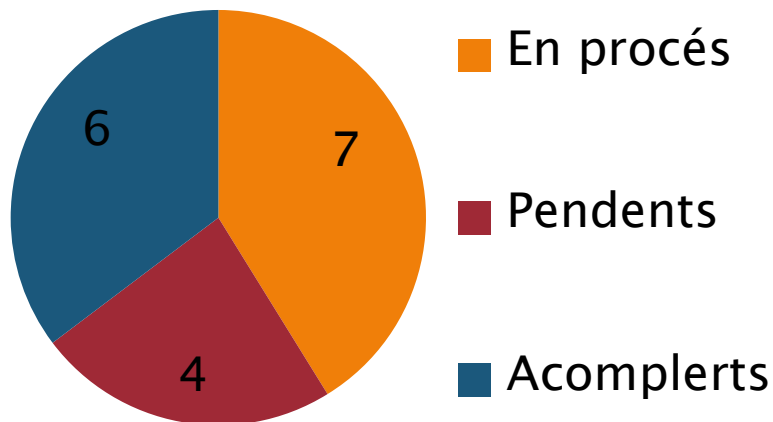

4 objectius :

- ▶ Sensibilitzar la població sobre les desigualtats i estereotips de gènere
- ▶ Promoure la coeducació en els centres educatius
- ▶ Promoure la coeducació en espais d'educació del lleure i en les activitats esportives
- ▶ Promoure la coeducació en els espais juvenils.

A destacar :

- ▶ Aprovat el Pla per garantir els drets de les persones LGTBI 2018-2021 i un SAI a Manresa
- ▶ Implicació de l'OJB en activitats a favor igualtat LGTBI : diferents actuacions
- ▶ Oferta de cursos a ESO d'igualtat LGTBI
- ▶ Gran nombre de tallers coeducatius a primària i oferta de maleta coeducativa, així com s'han realitzat tallers de noves masculinitats
- ▶ Queden pendants accions previstes pel 2020, tot i que algunes ja s'hi treballa (Coeducació orientada CME i CMI, Catàleg de recursos pedagògics)

Línia estratègica 6 :

Reconeixement, lideratge i participació de les dones

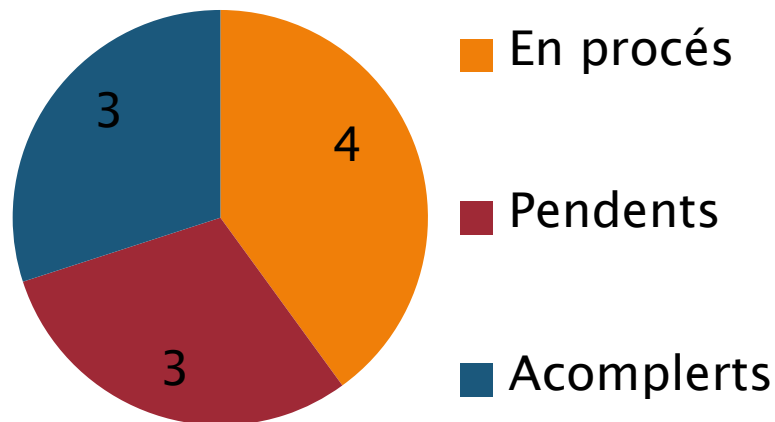

3 objectius :

- ▶ Assegurar que els mecanismes de participació
- ▶ Fomentar la participació de les dones en totes les esferes socioculturals de la ciutat.
- ▶ Reconèixer, valorar i difondre els treballs i els sabers de les dones

A destacar :

- ▶ Bona feina, presència i reconeixement del Consell de les Dones
- ▶ Totes les actuacions s'estan realitzant o s'han acomplert menys 3 previstes pel 2020 : SIAD als barris, Formació de gènere a entitats ciutadanes i Memòria històrica en femení

Seguiment de les actuacions del Pla Igualtat 2017-2020 (DES.2018)

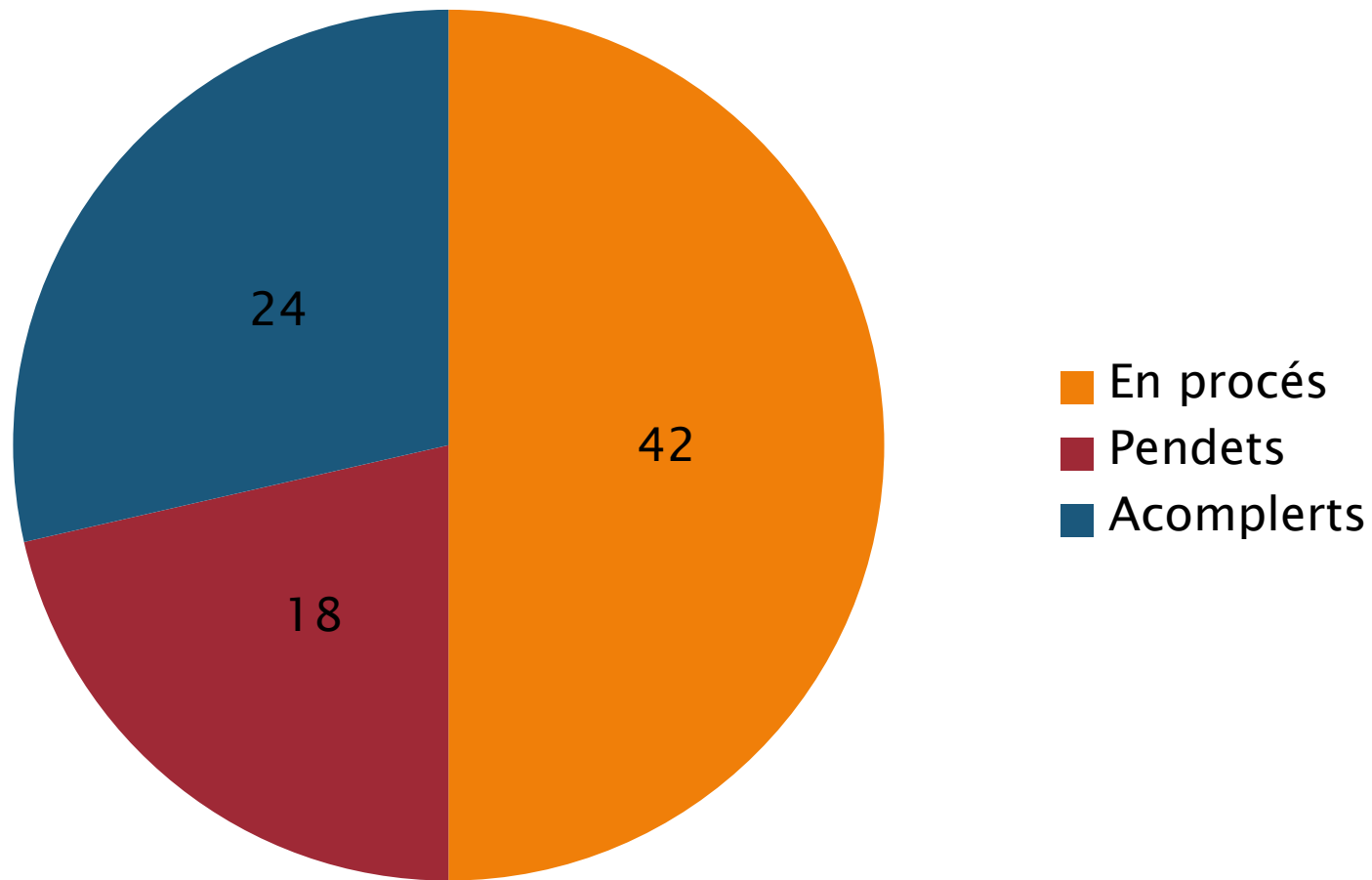



Més diversa, més Manresa
+ **LGTBI**

SERVEI D'ATENCIÓ INTEGRAL (SAI)

LGTBI DE MANRESA I BAGES

Per una societat lliure i diversa, PROU

LGTBIFÒBIA



DIGUEM PROU A LA LGTBIFÒBIA

SERVEI D'ATENCIÓ INTEGRAL (SAI)
LGTBI DE MANRESA I BAGES



1

Atenció, informació i assessorament, directament relacionat amb la diversitat afectiva, sexual i de gènere.

2

Assessorament i acompanyament a persones LGTBI i als seus familiars, pels **recursos especialitzats** del territori.

3

Suport i acompanyament per a presentar incidències i denúncies directament relacionades amb una situació de discriminació per motius d'orientació sexual, identitat i expressió de gènere.

4

Gestió i tramitació del canvi de nom, de majors i menors d'edat, en les targetes sanitàries.

5

Informació i divulgació de recursos LGTBI per entitats, col·lectius i persones interessades.



Més divers, més Bages
+ LGTBI

SAI LGTBI MANRESA

C/ de la Canal, 6, 1r. 08241 Manresa
Tel. 93 875 23 10 · sai@ajmanresa.cat
www.ajmanresa.cat
De dilluns a divendres de 9 a 14h
Dilluns i dijous de 15 a 19h

Servei de proximitat, gratuït i confidencial

SAI LGTBI BAGES

Muralla de Sant Domènec, 24. 08241 Manresa
Tel: 93 693 03 63 · sai@ccbages.cat
www.ccbages.cat
De dilluns a divendres de 9 a 14h
Dilluns tarda de 16 a 18h

Per l'atenció directa, concertar cita prèvia.





GRÀCIES



14è Consell de Ciutat de Manresa

Manresa, 31 de gener de 2019





Esport i inclusió social

Jordi Serracanta Espinalt
Regidor d'Esports



Esport i inclusió social

Afavorir l'accés a la pràctica esportiva per a persones en risc d'exclusió social (per manca de recursos econòmics o situació social desfavorida) a través de beques per la participació en activitats esportives (campus esportius, participació continuada en programes esportius, etc.).



Esport i inclusió social

- ▶ dotació any 2017: 9.480 (import aprox. per beca: 100 euros)
 - ▶ dotació any 2018: 18.000 (import aprox. per beca: 155 euros)

ENTITAT	beques atorgades	
	any 2017	any 2018
ASSOCIACIÓ ESPORTIVA LA SALLE	4	4
BEISBOL CLUB MANRESA	7	7
CENTRE D'ESPORTS MANRESA	8	20
CLUB ATLÈTIC MANRESA	1	3
CLUB BÀSQUET MANRESA 2015	4	5
CLUB DE FUTBOL PARE IGNASI PUIG		4
CLUB DE GIMNÀSTICA EGIBA	4	7
CLUB ESPORT 7 JUDO	3	8
CLUB GIMNÀSTIC MANRESA	9	5
CLUB NATACIÓ MINORISA	2	3
FUTBOL CLUB PIRINAICA	9	6
MANRESA RUGBY CLUB	3	4
ONG DIAPO DE SUPORT A LA INFANCIA I LA JOVENTUT	37	39
UNIÓ ESPORTIVA BALCONADA	5	
VOLEI 6 MANRESA		1
TOTAL:	96	116



Esport i inclusió social

classificació per modalitat esportiva

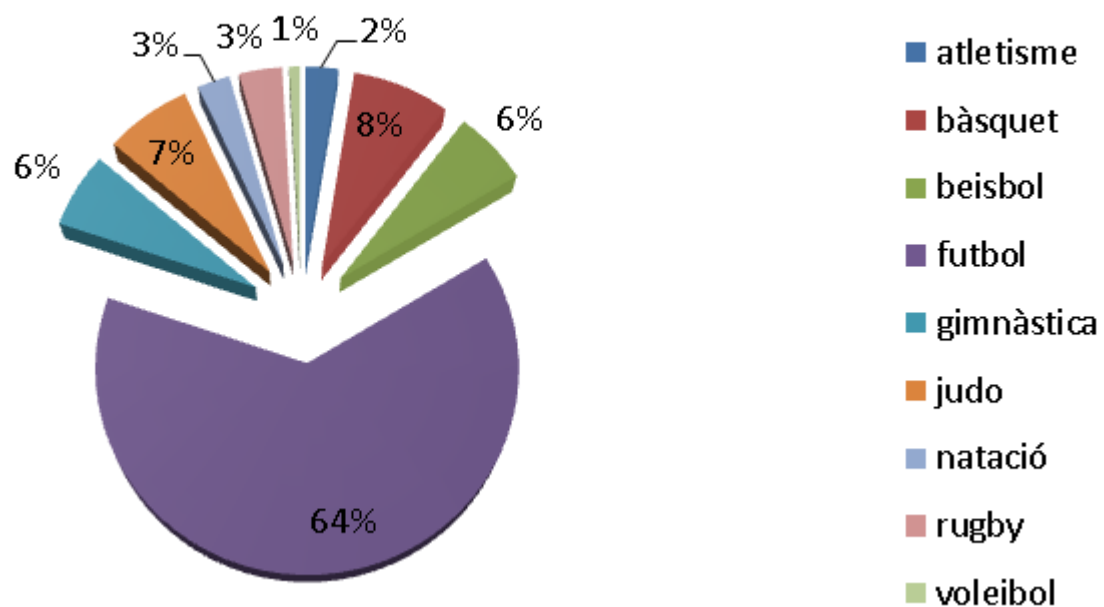

Esport i inclusió social

ESCOLA DE GIMNÀSTICA DEL BAGES (EGIBA):

“L’ experiència d’oferir una activitat esportiva continuada a esportistes amb discapacitat intel·lectual, ha estat un dels projectes més enriquidors que hem portat a terme a la nostra entitat”



GIMNÀSTICA

EGIBA





GRÀCIES



14è Consell de Ciutat de Manresa

Manresa, 31 de gener de 2019





Centre Històric Transformar / Revitalitzar

Accions rellevants 2018

Pere Gassó Ollé

Comissionat del Centre Històric



El Centre Històric, importa

- El Govern municipal fa una aposta important per al Centre Històric. Una part de les inversions han estat i són a aquest sector. Exemples:
 - Via de Sant Ignasi – Carrer Vidal i Barraquer.
 - Baixada dels Drets.
 - Ascensors que ajuden a superar barreres orogràfiques.
 - Projecte plaça del Remei.
- El projecte Manresa 2022, una oportunitat .
- Relleu al Comissionat.



Espai públic

- Transformem un aparcament en un espai esportiu i de lleure. Revitalitzem l'esport, la cohesió social, el civisme al CH. Properament ho complementarem amb un parc infantil.
- El sector Barreres ha canviat substancialment amb l'enderroc de nou edificis degradats. S'ha generat un a plaça provisional, amb una zona de lleure pendent d'acabar d'habilitar.

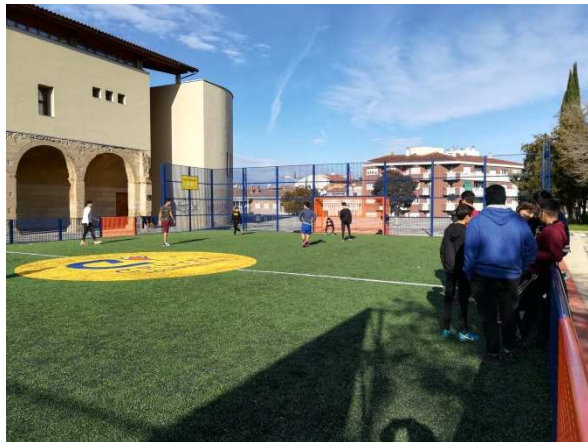

Espai públic

- Transformem trams de carrers degradats. Sumem complicitats amb veïns, comerciants i propietats. En total, nou actuacions artístiques en punts molts diversos del Centre Històric. Més llum, més color, carrers més amables.



Les percepcions

- Enquesta percepció. Participació de 1.350 persones. Els que en tenen una percepció més positiva són els joves d'entre 21 i 35 anys. Un 57% hi voldria viure.
- Exposició fotogràfica i postals. Artistes locals ens mostres el Centre Històric des de la seva òptica.
- S'ha fet campanya de promoció del comerç en un treball en xarxa de barris antics.
- Concurs de flors al balcons. S'ha fet la tercera edició



Les percepcions

- Film comission. El Centre Històric atrau i agrada a molta gent. Antena 3 ha gravat el seu anunci nadalenc i molts espais acullen la gravació d'un sèrie televisiva.



- Deixadesa i civisme. Mobles abandonats, deixalles escampades i excrements de mascotes també formen part dels nostres carrers i places. Molta feina per fer.



Dinàmiques positives

- Les activitats a l'Anònima han estat un revulsiu en la dinamització del Centre Històric (FABA, sardanes, promoció econòmica, espectacles).
- El sector de la restauració s'ha consolidat com un pol d'atracció. S'ha fet costat al sector amb una notable rebaixa del preu de l'aparcament del Puigmercadal al vespre/nit.
- Els Carlins, de propietat privada, encara nous reptes. L'Ajuntament ha remodelat el mur exterior dels carrers Sabateria i Pedregar.



Cursa de fons

- El Comissionat ha fet una aposta per mantenir un contacte fluid i permanent amb les propietats per afavorir la rehabilitació d'habitatges.
- Hem actualitzat les dades dels espais comercials buits per respondre amb agilitat a demandes i hem dissenyat accions per executar en els propers mesos.
- Enderrocar a Baixada Jueus/Na Bastardes per oxigenar, embellir el sector



Cursa de fons

- Enderrocar per construir habitatges cooperatius a la plaça Hospital.
- Inversió en el Mercat de Puigmercadal per revertir la tendència negativa dels darrers anys.
- Una cursa de fons per transformar que es fa amb la suma de moltes complicitats: associacions de veïns, entitats, col·lectius ciutadans, comerciants i molts particular. Estem de sort.



De tots i per a tots

- Els nens i les nenes treballen el Centre Històric . Dibuixen sol i el cel blau. I res més bonic que aquesta frase “El barri és de tots”.





GRÀCIES



14è Consell de Ciutat de Manresa

Manresa, 31 de gener de 2019



2015-2019
MILLORES DE L'ESPÀI PÚBLIC

Marc Aloy Guàrdia

Regidor d'Urbanisme i Llicències



MILLORES DE L'ACCESSIBILITAT



















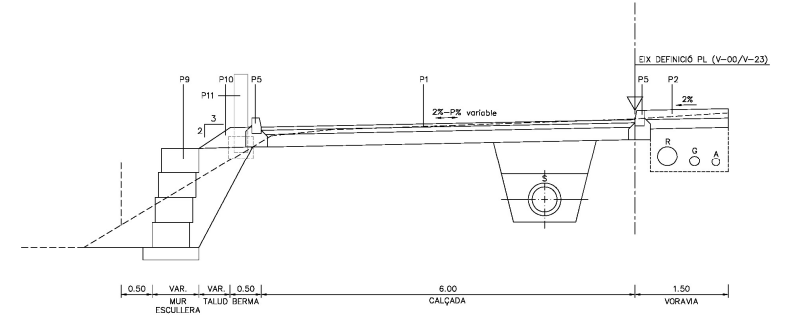
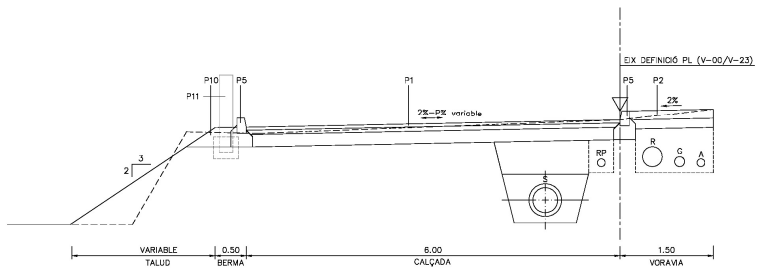
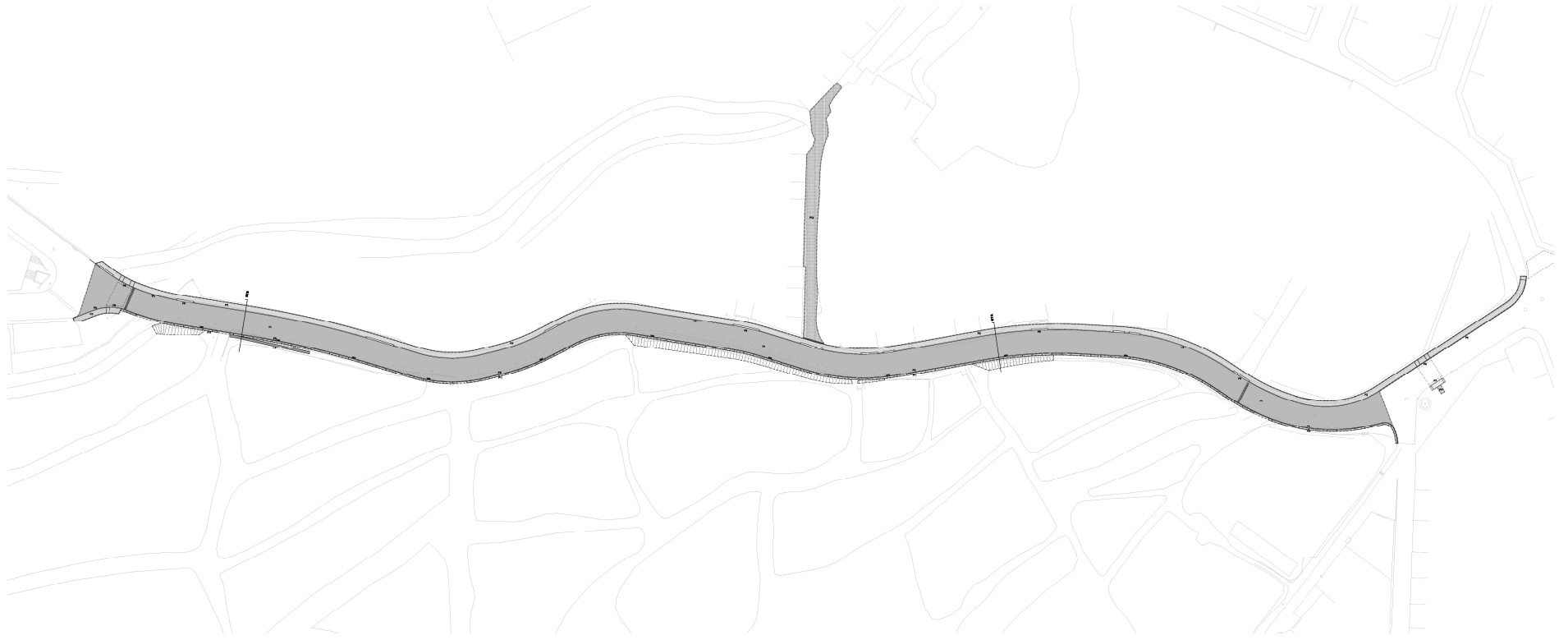

SECCIÓ TIPUS A











2015-2019
MILLORES DE L'ESPAI PÚBLIC























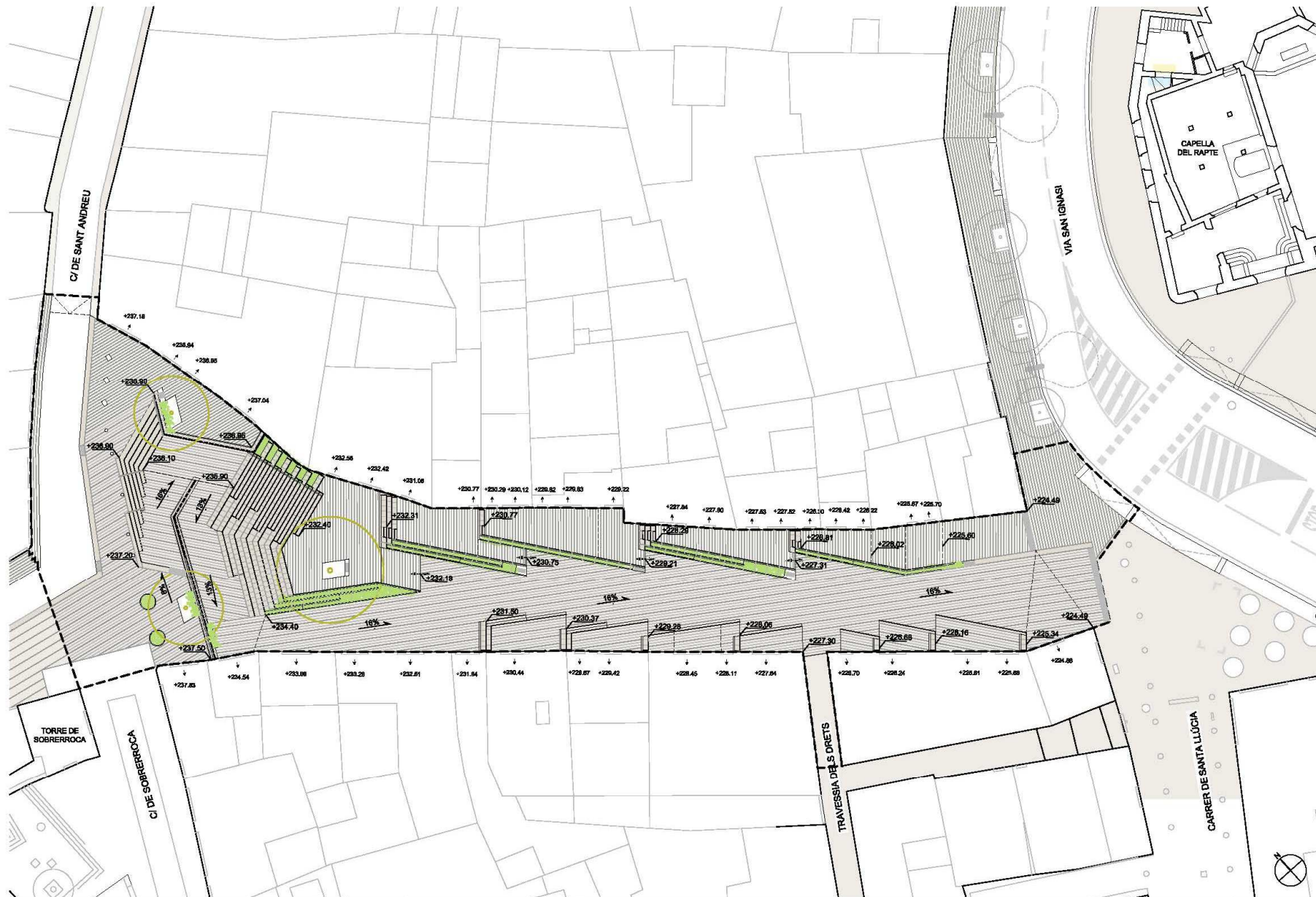

batlleiroig

AUTORS
5
 Enric Batlle
 Joan Rull
 Iñaki Sánchez

COL·LABORADORS
SBS

CLIENT
CriteriaCaixa

PROJECTE
 PROJECTE DE MILLORA DE LA URBANITZACIÓ
 DE LA BAKKADA DELS DRETS, MANRESA
 POM1701

DOCUMENT
 EXECUTIU

TÍTOL
 PROPOSTA
 PLANTA

JUNY 2017
 A3 E:1/250

6.1

TRAJA: 02/19/17 / VALURBANITZACIOPROJECTEDIT07a_manresa_bakkada_drets_proposta_planta/EDITABLE/DIA_1_1_bakkada_proposta_A3.dwg







2015-2019
OBRES A EXECUTAR 2019





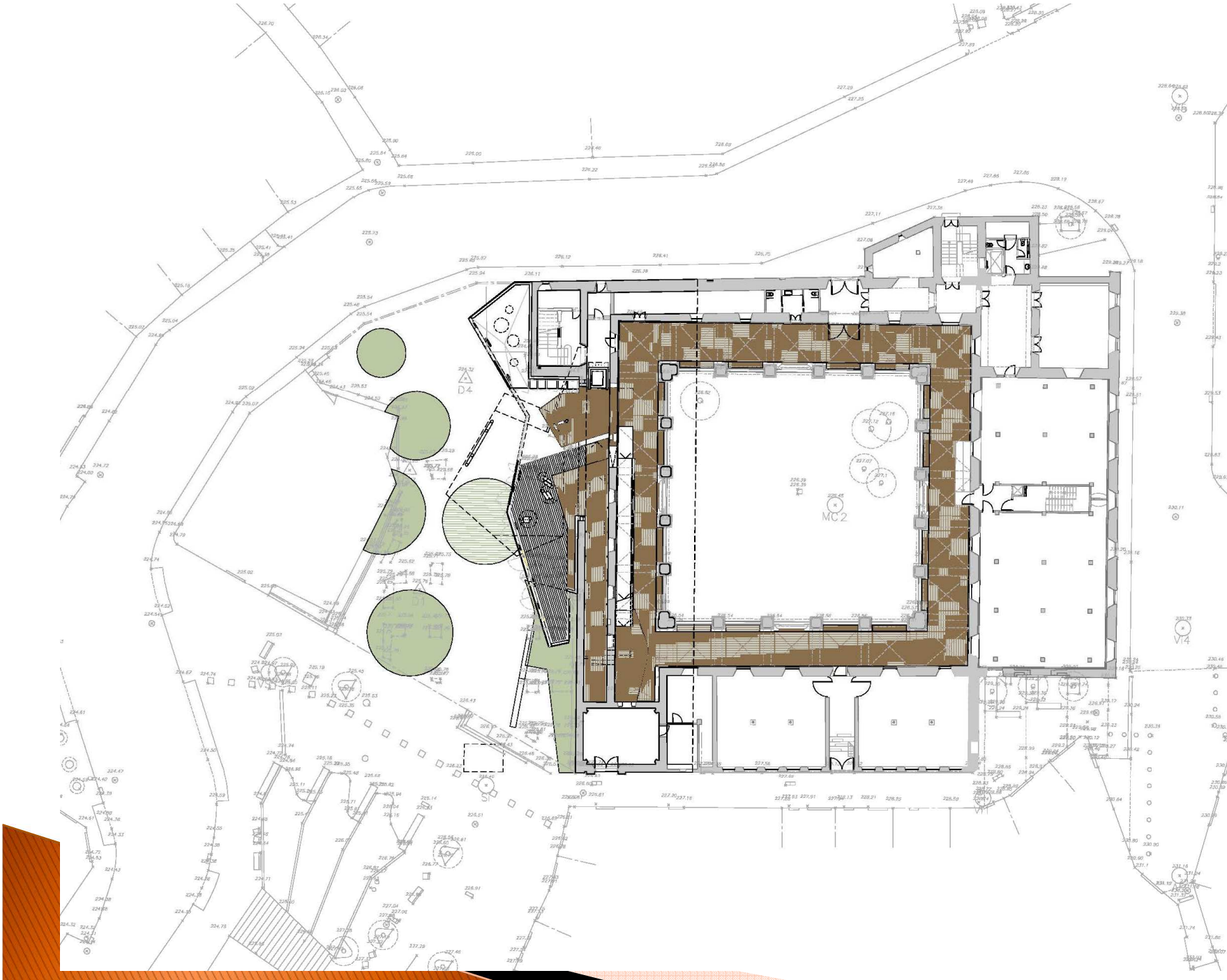



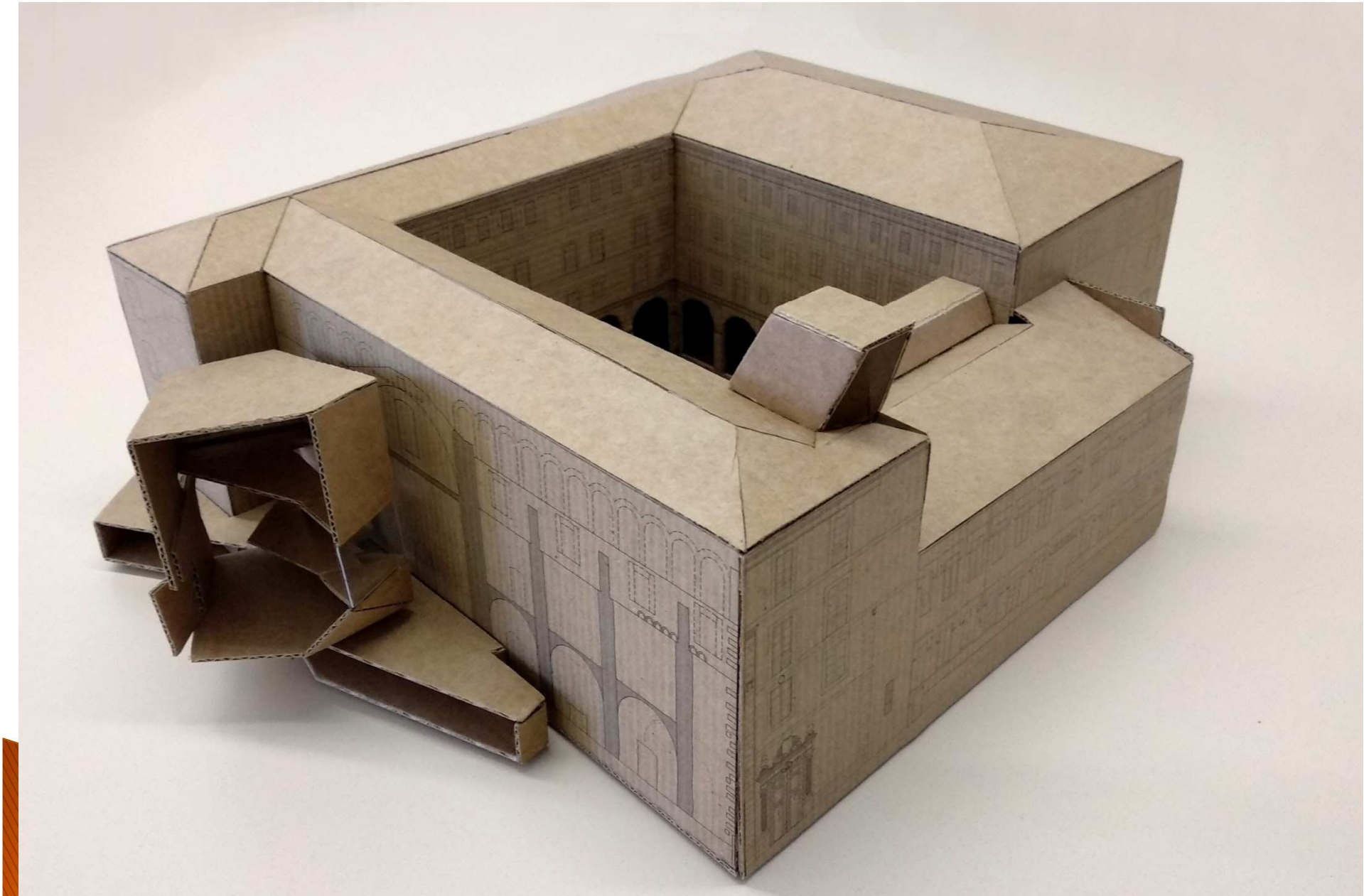

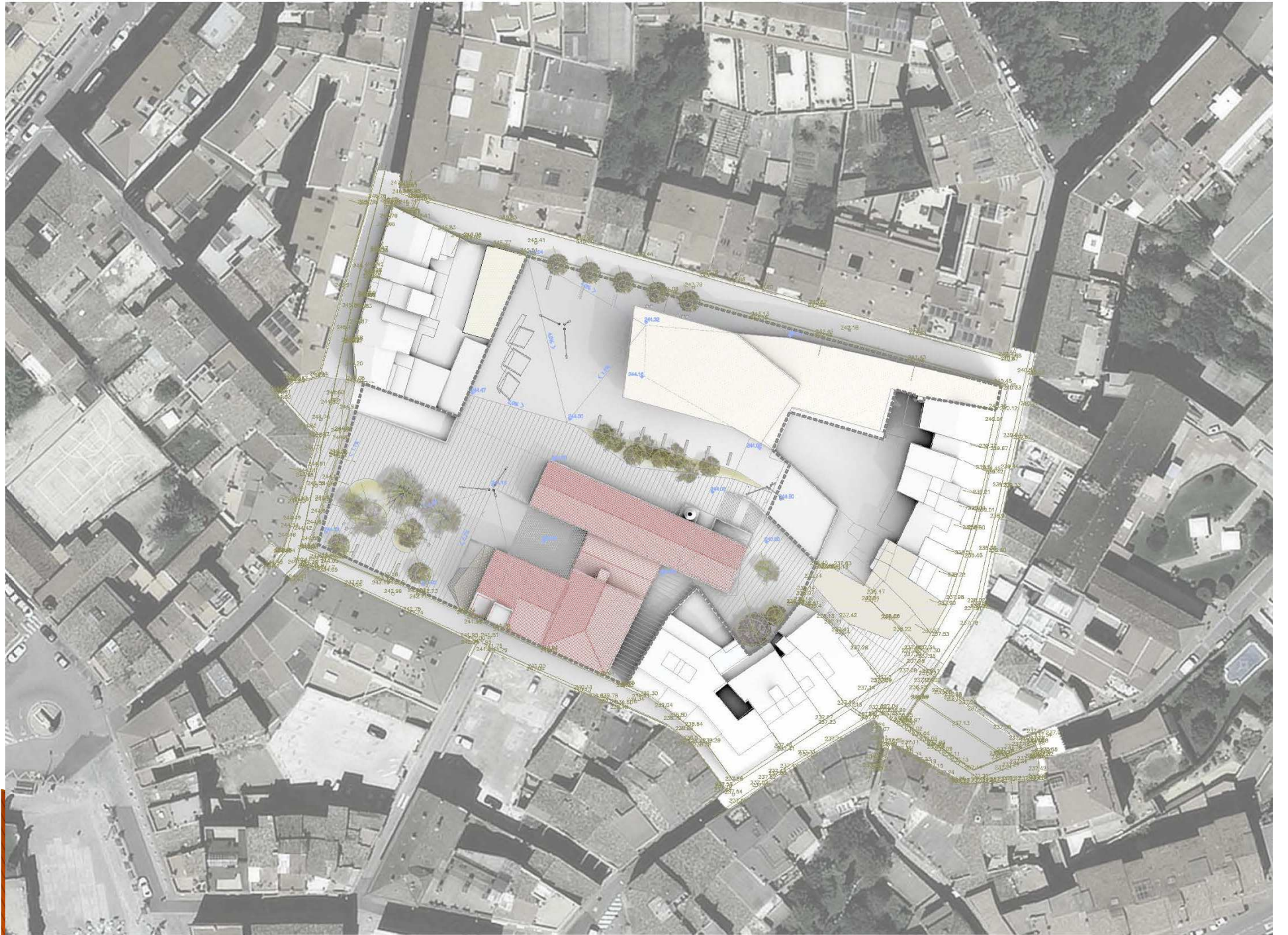



GRÀCIES



14è Consell de Ciutat de Manresa

Manresa, 31 de gener de 2019





Manresa ciutat turística (també)

Joan Calmet Piqué
Regidor de Turisme



Com es crea una destinació turística?

Etales

1-Exploració: Anàlisi i diagnosi.

Recurs (Patrimoni, Entorn natural, Ubicació, Sant Ignasi)
Producte
Oferta

2-Implantació: Posada en marca del pla de treball extret de la fase 1. Augment important de serveis i visites.

3-Desenvolupament

4-Consolidació

5-Maduresa

20 anys

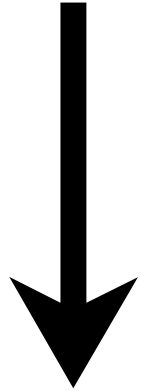

LÍNIES DE TREBALL IMPLANTACIÓ TURÍSTICA MANRESA 2016/2020

1- MARCA

Consolidació de les dues marques diferencials i potencials:

Manresa. Cor de Catalunya, destinada al mercat nacional

Manresa, la ciutat que va inspirar Sant Ignasi, destinada al mercat nacional i internacional

2- OFERTA

Creació i consolidació de productes atractius, amb propostes innovadores, dirigits a segments concrets del mercat

3- EXPERIÈNCIA INTEGRAL

Destinació amb valors, acompanyaments al turista abans, durant i després de la visita. Acollida i atenció personalitzada

4- COMUNICACIÓ

Estratègia polièdrica, suma d'accions tradicionals, online, comunicació emocional, participativa i prescriptiva

5- VENDA

Venda a través de sistemes fàcils, accessibles i en plataformes conegudes pels consumidors i viatgers

6-FIDELITZACIÓ

Gestió postvenda, bases de dades i polítiques de vincle permanent amb els clients per generar repetició i vinculació emocional

7- INTEL·LIGÈNCIA

Monitorització de l'activitat turística amb dades quantificables i comparables. Gestió de big data

8- LIDERATGE

Exercir la capitalitat estratègica i tècnica del territori i del segment de turisme espiritual

9- COMERCIALITZACIÓ

Presència en els mercats de negoci turístic. Esdevenir un punt de negoci per Operadors turístics i Agències de viatges

10- CONSTÀNCIA i MÈTODE

El desenvolupament turístic d'una destinació és una carrera de fons amb estratègies sostingudes i adaptació constant a les demandes del mercat

Algunes dades interessants

Evolució serveis turístics 2015-2018

	2015	2016	2017	2018	Variació 15-18
ESPAIS GESTIONATS PER FTFM	22.108	38.667	40.043	46.167	108,82%
ALTRES EQUIPAMENTS TURÍSTICS	84.569+	117.114	133.795	135.365	60,06 %
TOTAL	106.677	155.781	173.838	181.532	70,17%

Evolució visites guiades

Gestió Fundació Turisme i Fires de Manresa

2015	2016	2017	2018	Variació 2015-2018
1.903	2.076	2.702	4.381	130,2%



On despertem interès?

Top 5 Mundial	
1	França
2	Amèrica llatina
3	Alemanya
4	Regne Unit
5	Estats Units

Top 5 Espanya	
1	País Valencià
2	País Basc
3	Comunitat de Madrid
4	Andalusia
5	Illes Balears

Top 5 Catalunya	
1	Barcelona
2	Terrassa
3	Sabadell
4	Lleida
5	Girona

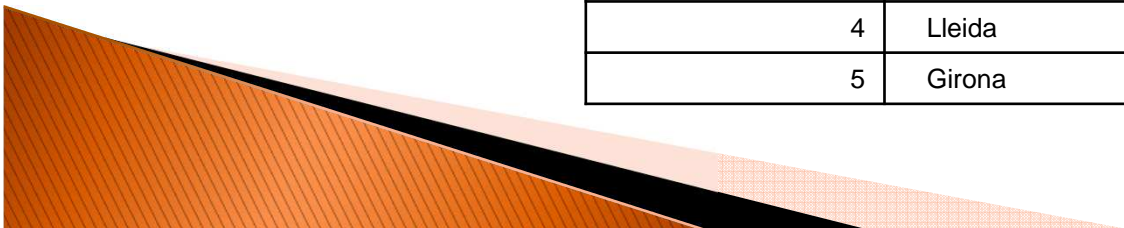



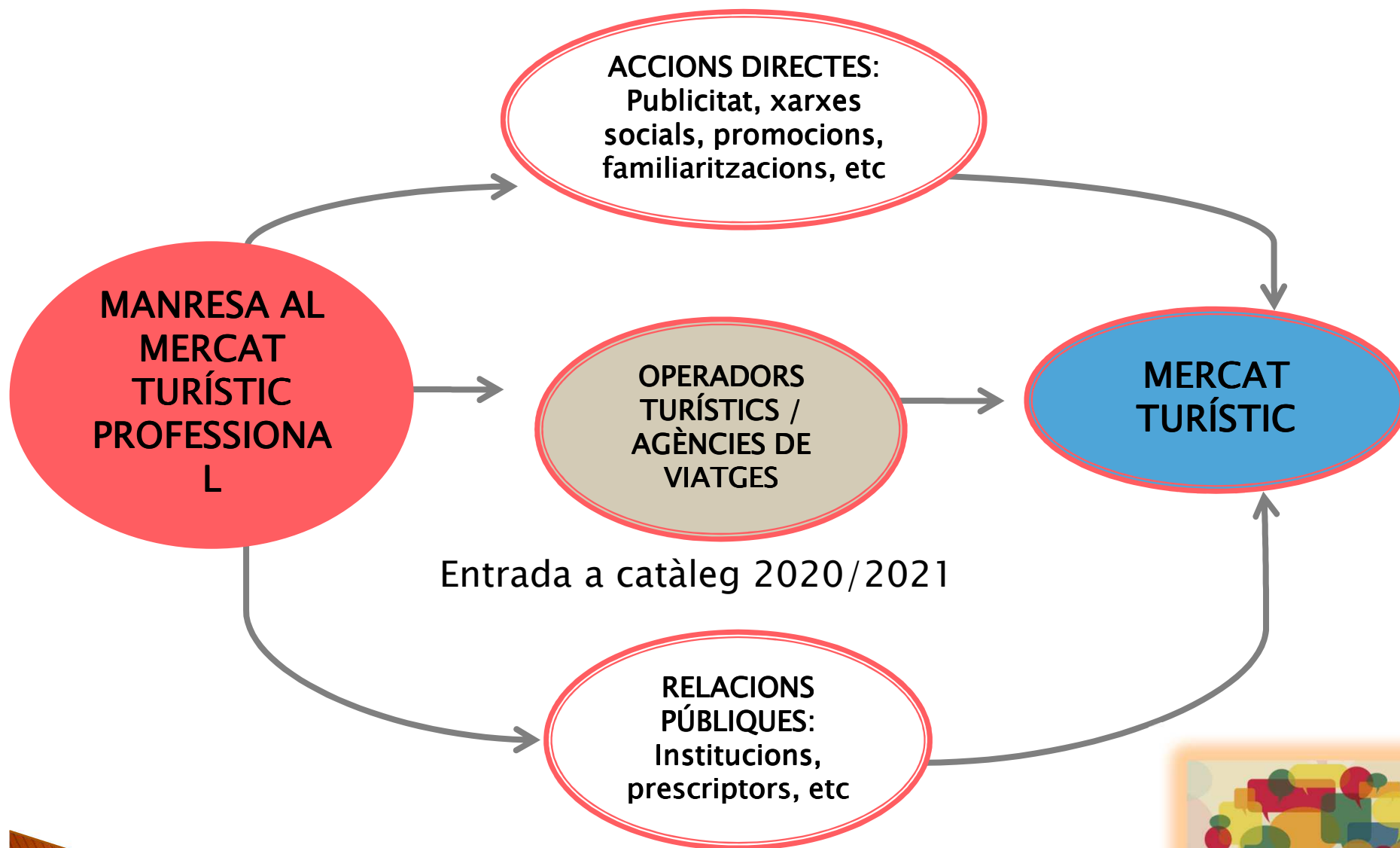

Conclusió





GRÀCIES



14è Consell de Ciutat de Manresa

Manresa, 31 de gener de 2019

