

2

PLECS DE CONDICIONS TÈCNIQUES

PROJECTE D'OBRA ORDINÀRIA D'URBANITZACIÓ
TRAM INICIAL CARRETERA SANTPEDOR
I ROTONDA BONAVISTA

POU 1501

AJUNTAMENT DE MANRESA
DESEMBRE DEL 2016

Í N D E X

DOCUMENT 1

- A. Memòria
 - 1. Àmbit del projecte i objectiu de les obres
 - 2. Antecedents
 - 3. Determinacions del planejament urbanístic vigent
 - 4. Estat actual de l'àmbit del projecte
 - 5. Descripció de la proposta
 - L'ordenació general de l'espai públic
 - L'esquema general de la mobilitat
 - Característiques de la urbanització
 - Enderrocs
 - Moviments de terres i fersms
 - Clavegueram
 - Enllumenat
 - Altres xarxes de servei
 - Arbrat, enjardinament i xarxa de reg
 - Senyalització
 - 6. Terminis d'execució i període de garantia
 - 7. Paràmetres bàsics del projecte
 - 8. Resum de pressupost
- B. Documentació fotogràfica estat actual
- C. Annexos de càlcul i justificació
 - 1. Annex 1. Justificació de l'acompliment de l'accessibilitat
 - 2. Annex 2. Cartell d'obres
 - 3. Annex 3. Topografia i replanteig
 - 4. Annex 4. Relació de béns i drets afectats
- D. Programa de control de qualitat
- E. Annex de justificació de preus
- F. Annex de mobilitat
- G. Annex de senyalització
- H. Annex de documentació de les companyies de serveis

DOCUMENT 2

- A. Plec de condicions tècniques
 - 1. Condicions generals
 - 2. Condicions particulars

DOCUMENT 3

- A. Estudi de seguretat i salut
 - 1. Memòria
 - 2. Plànols
 - 3. Plec de condicions
 - 4. Amidaments i pressupost

DOCUMENT 4

- A. Quadre de preus
- B. Amidaments i pressupost d'urbanització
 - 1. Amidaments
 - 2. Pressupost
 - 3. Resum de pressupost
- C. Amidaments i pressupost d'infraestructura d'aigua i clavegueram
 - 1. Amidaments
 - 2. Pressupost
 - 3. Resum de pressupost
- D. Resum general de pressupost

DOCUMENT 5

- A. Plànols d'estat actual
 - 1. Situació 1/5000
 - 2. Emplaçament 1/1000
 - 3. Planejament urbanístic vigent 1/500
 - 4. Estat actual. Aixecament topogràfic 1/300
 - 5. Estat actual. Elements a enderrocar 1/300
- U. Plànols de proposta d'urbanització
 - 1. Planta definició geomètrica 1/300
 - 2. Planta paviments i mobiliari 1/300
 - 3. Perfils longitudinals
 - 3.1 Perfil longitudinal rotonda 1/250, 1/50
 - 3.2 Perfil longitudinal carretera Santpedor 1/250, 1/50
 - 3.3 Perfil longitudinal carretera de Vic 1/250, 1/50
 - 3.4 Perfil longitudinal passeig Pere III-carretera Pont de Vilomara 1/250, 1/50
 - 3.5 Perfil longitudinal carrer Jacint Verdaguer 1/250, 1/50
 - 4. Seccions transversals
 - 4.1 Seccions tipus ST1a 1/50, 1/200
 - 4.2 Seccions tipus ST1b 1/50
 - 4.3 Seccions tipus ST2 i ST3 1/50
 - 4.4 Seccions tipus ST4 i ST5 1/50
 - 4.5 Seccions tipus ST6 1/50
 - 5. Planta vegetació 1/300
- D. Plànols de detall
 - 1. Detalls de pavimentació 1 1/20
 - 2. Detalls de pavimentació 2 1/20
 - 3. Detalls de pavimentació i mobiliari 1/20
- I. Plànols d'instal·lacions
 - 1. Xarxa de clavegueram. Planta actual i proposta 1/300
 - 2. Xarxa de clavegueram. Perfil longitudinal PR9-PR5 1/250, 1/50
 - 3. Xarxa de clavegueram. Detalls 1/25
 - 4. Xarxa de reg. Planta proposta 1/300
 - 5. Xarxa d'enllumenat. Planta existent 1/300
 - 6. Xarxa d'enllumenat. Proposta 1/300
 - 7. Xarxa d'enllumenat. Detalls 1/10
 - 8. Xarxa de gas. Planta actual i proposta 1/300
 - 9. Xarxa elèctrica. Planta actual i proposta 1/300
 - 10. Xarxa d'aigua potable. Planta actual i proposta 1/300
 - 11. Xarxa de telecomunicacions. Planta actual i proposta 1/300
 - 12. Rases de serveis. Detalls 1/10
- S. Plànols de senyalització
 - 1. Senyalització. Planta proposta 1/400
- F. Plànols de fases d'obra
 - 1. Planta fases d'obra 1/300

X. Annexos d'informació

1. Esquema general de mobilitat. Hipòtesi a termini curt o mitjà
2. Esquema general de mobilitat. Hipòtesi a llarg termini

1/3000

1/3000

P L E C D E C O N D I C I O N S G E N E R A L S

1- PLEC DE CONDICIONS GENERALS

Les Condicions Tècniques Generals del present Plec tindran vigència mentre no són modificades per les Prescripcions Tècniques Particulars del projecte, en cas que s'inclougui l'esmentat document.

Document del projecte

El projecte consta dels següents documents:

Document núm. 1: Memòria i annexos
Document núm. 2: Plànols
Document núm. 3: Plec de condicions facultatives
Document núm. 4: Pressupost

El contingut d'aquests documents s'haurà detallat a la memòria.

S'entén per documents contractuals aquells que resten incorporats al contracte i que són d'obligat compliment, llevat modificacions degudament autoritzades. Aquests documents, en cas de licitació sota pressupost, són:

Memòria
Plànols
Plec de Condicions Tècniques amb els dos capítols (Condicions Tècniques Generals i Condicions Tècniques Particulars)
Quadre de preus núm. 1
Quadre de preus núm. 2
Pressupost total

La resta de documents o dades del projecte són informatius i estan constituïts pels annexos i la memòria, els mesuraments i els pressupostos parcials.

Els esmentats documents informatius representen només una opinió fonamentada de l'Administració, sense que això suposi que es responsabilitza de la certesa de les dades que se subministren. Aquestes dades s'han de considerar, tan sols, com a complement d'informació que el contractista ha d'adquirir directament amb els seus propis mitjans.

Només els documents contractuals, definits a l'apartat anterior, constitueixen la base del contracte; per tant, el contractista no podrà al·legar cap modificació de les condicions del contracte en base a les dades contingudes als documents informatius (com per exemple, preus de bases de personal, maquinària i materials, fixació de lloeres, préstecs o abocadors, distàncies de transport característiques dels materials d'esplanació, justificació de preus, etc), llevat que aquestes dades apareguin en algun document contractual.

El contractista serà, doncs, responsable de les errades que es puguin derivar pel fet de no obtenir la suficient informació directa, que rectifiqui o ratifiqui la continguda als documents informatius del projecte.

Si hi hagués contradicció entre els plànols i les Prescripcions Tècniques Particulars, en el cas que s'inclouguin com a document que complementi el Plec de Condicions Generals, preval el que s'ha escrit en les Prescripcions Tècniques Particulars. En qualsevol cas, ambdós documents prevalen sobre les Prescripcions Tècniques Generals.

El que s'ha esmentat al Plec de Condicions i omès als plànols, o viceversa, s'haurà d'executar com si s'hagués exposat a ambdós documents, sempre que a criteri del director quedin suficientment definides les unitats d'obra corresponents i tinguin preu al contracte.

Responsabilitat del contractista

El contractista és responsable de l'execució de les obres segons les condicions establertes al contracte i en els documents que componen el projecte. Com a conseqüència d'això, està obligat a l'enderroc i reconstrucció de tot el que estigui mal executat, sense que pugui servir d'excusa que la direcció tècnica de les obres hagi reconegut i examinat la construcció durant les obres, ni tampoc que hagin estat abonades les liquidacions parcials.

Obligacions del contractista

Abans de començar les obres, el contractista comunicarà a la direcció facultativa la relació detallada de la maquinària, mitjans auxiliars i plantilla que utilitzarà per a l'execució de les obres, amb les dades següents:

- a) a) Maquinària i mitjans auxiliars que haurà d'emprar en l'execució dels treballs.
- b) b) Tècnic amb titulació adequada designat pel contractista per a la direcció de les obres, que quedarà permanentment adscrit a aquesta, la qual cosa haurà de comunicar a la direcció facultativa.
- c) c) El contractista també facilitarà a la direcció facultativa una relació numerada per oficis i categoria del personal que ha de constituir la plantilla mínima al servei de les obres.
- d) d) El contractista donarà coneixement, per escrit, dels subcontractes que vol concertar, tot indicant la part del contracte a realitzar pel subcontractista. En general, la subcontractació es regirà pel que estableix l'article 116 de la Llei de Contractes de les Administracions Públiques (d'ara endavant LCAP).

- e) e) Igualment, si es considera pertinent s'habilitarà un local per a despatx exclusiu de la direcció facultativa de l'obra, degudament condicionat, aïllat i protegit.
- f) f) A petició de la direcció facultativa, i per tal d'assegurar el contacte directe amb aquesta, el contractista disposarà a peu d'obra d'una línia telefònica i de fax.
- g) g) En cas que el cap d'obra s'absentés de l'obra, haurà de deixar instruccions per a la seva localització immediata.
- h) h) La direcció facultativa amb motiu justificat, podrà sol·licitar la substitució del personal del contractista, sense obligació de respondre de cap dels danys que al contractista pugui causar l'exercici d'aquesta facultat. Això no obstant, el contractista respon de la capacitat i de la disciplina de tot el personal assignat a l'obra.
- i) i) El contractista està obligat a dedicar a les obres el personal tècnic que es va comprometre dedicar a la licitació i la direcció, per al normal compliment de llurs funcions. Així mateix, el contractista haurà de disposar a peu d'obra d'un local apropiat com a oficina.

Compliment de les disposicions vigents

Així mateix, es compliran els requisits vigents per a l'emmagatzematge i la utilització d'explosius, carburants, prevenció d'incendis, etc, i s'ajustarà al que prescriu el Codi de Circulació, Reglament de la Policia i conservació de carreteres, Reglament electrotècnic de baixa tensió, Reglament de Seguretat i Higiene, i a totes les disposicions vigents que siguin d'aplicació en aquells treball que, directament o indirecta, siguin necessaris per al compliment del contracte.

Indemnitzacions a càrrec del contractista

Hom es regirà pel que disposi l'article 134 del Reglament General de Contractació de l'Estat .

Particularment, el contractista haurà de reparar, a càrrec seu, els serveis públics o privats malmesos, indemnitzant les persones o propietats que resultin perjudicades. El contractista adoptarà les mesures necessàries per tal d'evitar la contaminació de rius, llacs i dipòsits d'aigua, així com del medi ambient, per l'acció de combustibles, olis, lligants, fums, etc., i serà responsable dels danys i perjudicis que es puguin causar.

El contractista haurà de mantenir durant l'execució de l'obra, i refer quan aquesta finalitzi, les servituds afectades, essent a compte del contractista els treballs necessaris per a tal objectiu.

Despeses a càrrec del contractista

Seràn a càrrec del contractista, si a les Prescripcions Tècniques Particulars o al contracte no es preveu explícitament el contrari, les següents despeses:

- despeses corresponents a instal·lacions i equips de maquinària
- despeses de construcció i retirada de tota mena de construccions auxiliars, instal·lacions, ferramentes, etc
- despeses de llogaters o d'adquisició de terrenys per a dipòsits de maquinària de materials
- despeses de protecció d'amàs i de la mateixa obra contra tot deteriorament
- despeses de muntatge, conservació i retirada d'instal·lacions per al subministrament d'aigua i d'energia elèctrica, necessaris per a l'execució de les obres, així com dels drets, taxes o impostos de presa, comptadors, etc.
- despeses i indemnitzacions que es produeixen a les ocupacions temporals; despeses d'explotació i utilització de préstecs, pedreres, lleres i abocadors
- despeses de retirada de materials rebutjats, evacuació de restes, neteja general de l'obra i de zones confrontades afectades per les obres, etc.
- despeses de permisos o llicències necessàries per a l'execució, excepte les que corresponen a expropiacions i serveis afectats
- despeses ocasionades pel subministrament i col·locació dels cartells anunciadors de l'obra
- qualsevol altre tipus de despesa no especificada es considerarà inclosa als preus unitaris contractats

Direcció de les obres

L'Administració, a través de la direcció de l'obra, efectuarà la inspecció, comprovació i vigilància per a la correcta realització de l'obra contractada.

Condicions generals d'execució de les obres

Queda entès d'una manera general, que les obres s'executaran d'acord amb les normes de bona construcció lliurement apreciades per la direcció tècnica de les obres.

El contractista de les obres notificarà a la direcció tècnica de les obres, amb l'antelació que calgui, a fi i efecte que pugui procedir al reconeixement de l'execució de les que hagin de quedar amagades o que a judici del director d'obra o del contractista requereixin el dit reconeixement.

Modificacions d'obra

El contractista no podrà introduir o executar modificacions a les obres compreses en el contracte, sense l'aprovació prèvia per l'Administració de la modificació i del pressupost que en resulti com a conseqüència, i se seguiran els tràmits previstos a l'article 146 de la LCAP.

Control d'unitats d'obra

El control d'unitats d'obra serà aprovat per la direcció facultativa.

- 1) 1) A criteri de la direcció facultativa es podrà ampliar o reduir el nombre de controls previstos al programa esmentat més amunt.

El contractista arribarà al laboratori amb temps suficient perquè aquest pugui executar el control corresponent; a tals efectes el contractista facilitarà al laboratori la seva tasca.

- 2) 2) Els resultats negatius de qualsevol unitat es consignaran al Llibre d'Ordres.
- 3) 3) El cost dels assaigs que donin resultats negatius es descomptarà directament al contractista, al marge del que s'especifica al segon paràgraf.

Mesures d'ordre i seguretat

El contractista resta obligat a adoptar les mesures d'ordre i seguretat necessàries per a la bona i segura marxa dels treballs.

En tot cas, el contractista serà única i exclusivament el responsable, durant l'execució de les obres, de tots els accidents o perjudicis que pugui sofrir llur personal o causar-los a d'altres persones o entitats. En conseqüència, el constructor assumirà totes les responsabilitats annexes al compliment de la Llei sobre accidents de treball, de 1627/1997 de 24 d'octubre i disposicions posteriors.

S'exceptuen els danys que siguin ocasionats com a conseqüència immediata i directa d'una ordre de l'Administració.

En totes les obres que es consideri pertinent per la direcció facultativa el contractista haurà de presentar certificació que acrediti que té concertada una assegurança per respondre dels danys que es puguin produir a tercers per un import no inferior a 300.000 Euros.

L'Administració podrà procedir a la suspensió del pagament de les certificacions mentre el contractista no acrediti el compliment d'aquesta estipulació, sense que el període de suspensió sigui computable a efectes d'indemnització per retard en el pagament de certificacions.

Conservació del medi ambient

El contractista, tant en els treballs que realitzi dins dels límits de l'obra com fora d'aquests, ha d'adoptar les mesures necessàries perquè les afeccions al medi ambient siguin mínimes.

Els moviments dins de la zona d'obra es produiran de manera que només s'afecti la vegetació existent en allò estrictament necessari per a la seva implantació. Tota la maquinària utilitzada disposarà de silenciadors per a reduir la pol·lució fònica.

El contractista és responsable de la guarda i custòdia de l'arbrat de la zona objecte del projecte d'urbanització, fins a l'extinció del contracte. Sense la prèvia autorització del director de l'obra el contractista no podrà realitzar cap tala d'arbres.

El contractista serà responsable únic de les agressions que, en els sentits abans apuntats, i qualssevol altres difícilment identificables en aquest moment, produeixi al medi ambient, havent de canviar els mitjans i mètodes utilitzats i reparar els danys causats, tot seguint les ordres de la direcció d'obra o dels organismes institucionals competents en la matèria.

Obra defectuosa

Quan la contracta hagi efectuat qualsevol element de l'obra que no s'ajusti a aquest Plec de Condicions a la particular d'aquesta, la direcció tècnica de les obres podrà acceptar-lo o rebutjar-lo. En el primer cas, aquesta fixarà el preu que cregui just, d'acord amb les diferències que hi haguessin, i el contractista estarà obligat a acceptar aquesta valoració. En cas que no s'hi conformi, desfarà i reconstruirà, a càrrec seu, tota la part mal executada, d'acord amb les condicions que fixi la direcció tècnica de les obres, sense que això signifiqui motiu de pròrroga en cas d'execució.

Replanteig de les obres

El contractista realitzarà tots els replantejaments parcials que siguin necessaris per a la correcta execució de les obres, els quals han de ser aprovats per la direcció de l'obra. També haurà de materialitzar, sobre el terreny, tots els punts de detall que la direcció consideri necessaris per a l'acabament exacte, en planta i perfil, de les diferents unitats. Tots els materials, equips i mà d'obra necessaris per a aquests treballs aniran a càrrec del contractista.

Senyalització de les obres

El contractista està obligat a instal·lar a càrrec seu, en cas que el projecte no ho especifiqui, els senyals que calguin per indicar l'accés a l'obra, la circulació a la zona que ocupen els treballs i els punts de possible perill a causa de l'obra, tant a l'esmentada zona com als límits i rodalies.

Materials

Si per complir les Prescripcions del present Plec es rebutgen materials procedents de l'esplanació, préstecs i pedreres, que figuren com a utilitzables només als documents informatius, el contractista tindrà l'obligació d'aportar altres materials, que compleixin les Prescripcions, sense que per això tingui dret a un nou preu unitari.

El contractista notificarà a la direcció de l'obra, amb la suficient antelació, les procedències dels materials que es proposa utilitzar, i aportarà les mostres i les dades necessàries, tant pel que fa a la quantitat com a la qualitat.

En cap cas podran ser arreglats ni utilitzats a l'obra materials, la procedència dels quals no hagi estat aprovada pel director de les obres.

Desviaments provisionals

El contractista executarà o condicionarà, en el moment oportú, les carreteres, camins i accessos provisionals per als desviaments que imposin les obres, amb relació al trànsit general i als accessos dels confrontants, d'acord amb el que es defineix al projecte o amb les instruccions que rebí de la direcció.

Els materials i les unitats d'obra, que comporten les esmentades obres provisionals, compliran totes les prescripcions del present Plec, com si fossin obres definitives.

Aquestes obres seran d'abonament, llevat que en el Plec de Prescripcions Tècniques Particulars es digui expressament el contrari, és a dir, amb càrrec a les partides alçades que per tal motiu figurin al pressupost o, en cas que no hi siguin, valorades segons els preus de contracte.

Si aquests desviaments no fossin estrictament necessaris per a l'execució normal de les obres, a criteri de la direcció, no seran d'abonament i, en aquest cas, si li convé al contractista facilitarà o accelerarà l'execució de les obres.

Tampoc seran d'abonament els camins d'obra, com ara accessos, pujades, ponts provisionals, etc., necessaris per a la circulació interior de l'obra, per a transport dels materials, o per a visites d'obra. Malgrat tot, el contractista haurà de mantenir els esmentats camins d'obra i accessos en bones condicions de circulació.

La conservació, durant el termini d'utilització d'aquestes obres provisionals, serà a càrrec del contractista.

Abocadors

Llevat manifestació expressa contrària al Plec de Prescripcions Tècniques Particulars, la localització d'abocadors autoritzats, així com les despeses que comporti llur utilització, seran a càrrec del contractista.

Ni el fet que la distància als abocadors autoritzats sigui més gran que la que es preveu a la hipòtesi feta en la justificació del preu unitari, que s'inclou als annexos de la memòria, ni l'omissió en l'esmentada justificació de l'operació de transport als abocadors, seran causa suficient per al·legar modificació del preu unitari, que apareix al quadre de preus, o dir que la unitat d'obra corresponent no inclou la dita operació de transport a l'abocador, sempre que als documents contractuals es fixi que la unitat sí que la inclou.

Si als mesuraments i documents informatius del projecte es contempla que el material obtingut de l'excavació de l'esplanament, fonaments o rases, s'ha d'utilitzar per a terraplè, replens, etc., i la direcció d'obra rebutja aquest material perquè no compleix les condicions del present Plec, o bé existeixen residus o material de possible toxicitat, el contractista haurà de transportar-lo a abocadors autoritzats sense dret a cap abonament complementari a la corresponent excavació, ni a incrementar el preu del contracte per haver emprat majors quantitats de material procedent de préstecs.

En cas que vagin a l'abocador, el contractista es responsabilitzarà del compliment de les disposicions vigents que facin relació al transport i abocament de materials, autoritzacions i permisos necessaris.

Així mateix, el contractista es responsabilitzarà de la complimentació de la normativa vigent en matèria de medi ambient.

El director de les obres podrà autoritzar abocaments de terres a l'interior d'àrees parcel·lades, zones verdes i d'equipament, amb la condició que els productes abocats siguin expressament autoritzats per la direcció i estesos i compactats correctament. Les despeses de l'esmentada extensió i compactació dels materials seran a càrrec del contractista, ja que es consideren incloses als preus unitaris. D'altra banda, no es podrà extreure cap tipus de material de les àrees esmentades al paràgraf anterior, sense l'autorització expressa del director de l'obra.

La destinació i ús de qualsevol material que s'extregui de l'obra la determinarà la direcció tècnica de l'obra. En cas que es faci sense la seva autorització, serà a càrrec del contractista la reposició del material extret.

Servituds, serveis i elements afectats

Previ l'inici de les obres, el contractista haurà de demanar els serveis existents a les companyies, independentment que aquesta informació estigui inclosa en el projecte.

Els objectes afectats seran traslladats o retirats per les companyies i organismes corresponents. Malgrat tot, el contractista tindrà l'obligació de realitzar els treballs necessaris per a la localització, protecció o desviament, en tot cas, dels serveis afectats de poca importància, que la direcció consideri convenient per a la millora del desenvolupament de les obres, si bé aquests treballs li seran abonats, bé amb càrrec a les partides alçades existents a l'efecte del pressupost o per unitats d'obra, amb aplicació dels preus del quadre núm. 1.

Tots aquells elements existents ja siguin edificacions, espècies vegetals en general o altres elements que s'hagin de conservar, es protegiran convenientment, per tal d'assegurar la seva permanència fins a l'extinció del contracte. A tals efectes, i seguint les instruccions del director de l'obra, se senyalaran sobre el terreny abans d'iniciar-se les obres.

Els que es malmetin per motius imputables al contractista, aquest els reposarà al seu càrrec. L'element reposat haurà de tenir les mateixes característiques que l'existent abans de malmetre'.

Quan sigui necessari executar determinades unitats d'obra, en presència de servituds de qualsevol tipus, o de serveis existents que sigui necessari respectar, o quan s'escaigui l'execució simultània de les obres i la substitució o reposició de serveis afectats, el contractista estarà obligat a emprar els mitjans adequats per a la realització dels treballs amb el màxim de cura, de manera que s'eviti una possible interferència i risc de qualsevol tipus.

Existència de trànsit de vehicles i vianants durant l'execució de les obres

L'existència de determinats vials, que s'hagin de mantenir en servei durant l'execució de les obres, no serà motiu de reclamació econòmica per part del contractista.

El contractista programarà l'execució de les obres de manera que les interferències siguin mínimes i, si s'escau, construirà els desviaments provisionals que siguin necessaris, sense que això sigui motiu d'increment del preu del contracte. En cas que siguin necessaris desviaments provisionals, el contractista prendrà totes les mesures necessàries per garantir la seguretat de tots els que hi circulin.

Les despeses ocasionades pels anteriors conceptes i per la conservació dels vials de servei esmentats, es consideraran incloses als preus de contracte, i en cap moment podran ser objecte de reclamació. En cas que l'anterior impliqui la necessitat d'executar determinades parts de les obres per fases, aquestes seran definides per la direcció de les obres, i el possible cost addicional es considerarà inclòs als preus unitaris, com en l'apartat anterior.

Desviament de serveis

Abans de començar les excavacions, el contractista, tot basant-se en els plànols i dades de què disposi, o mitjançant el reconeixement sobre el terreny dels possibles serveis existents, si és factible, haurà d'estudiar i replantejar sobre el terreny els serveis i instal·lacions afectades, considerar la millor manera d'executar els treballs per no fer-los malbé i assenyalar aquells que, en darrer lloc, consideri que cal modificar.

Si el director de l'obra està conforme, sol·licitarà de l'empresa i organismes corresponents la modificació d'aquestes instal·lacions.

Conservació de les obres

La conservació de l'obra són els treballs de neteja, acabats, entreteniments, reparació i tots aquells treballs que siguin necessaris per a mantenir les obres en perfecte estat de funcionament i policia. L'esmentada conservació s'estén a totes les obres executades sobre el mateix contracte (obra principal, abalisament, senyalització i barreres, plantacions, enllumenat, instal·lacions elèctriques, edificacions, obres auxiliars, etc.).

També serà a càrrec del contractista la reposició d'elements que s'hagin deteriorat o que hagin estat objecte de robatori. El contractista haurà de tenir en compte, al càlcul de les seves previsions econòmiques, les despeses corresponents a les dites reposicions o a les assegurances que siguin convenients.

Llengua de treball en l'execució del contracte.

L'empresa contractista ha d'emprar el català en les seves relacions amb l'Ajuntament de Manresa derivades de l'execució de l'objecte d'aquest contracte. Així mateix, l'empresa contractista i, si escau, les empreses subcontractistes han d'emprar el

català en els rètols, les publicacions, els avisos i en la resta de comunicacions de caràcter general que derivin de l'execució de les prestacions objecte del contracte.

En particular l'empresa contractista ha de lliurar tota la documentació tècnica requerida per al compliment de l'objecte del contracte almenys en llengua catalana. Específicament, ha de redactar en llengua catalana els documents del programa de treball de les obres, el pla de seguretat i salut –si escau–, els rètols informatius de l'obra, els rètols de senyalització, i tota la resta de documents relatius a informes i annexos tècnics de les incidències d'execució segons les determinacions del clausulat específic del plec de prescripcions tècniques particulars.

En tot cas, l'empresa contractista i, si escau, les empreses subcontractistes, queden subjectes en l'execució del contracte a les obligacions derivades de la Llei 1/1998, de 7 de gener, de política lingüística i de les disposicions que la desenvolupen.

Control de qualitat

La Direcció d'obra decidirà els assajos necessaris durant l'execució de l'obra, en base al Pla de Qualitat de l'obra, si aquest existeix

Si el projecte preveu explícitament una partida per qualitat, els assajos es realitzaran a càrrec del promotor del projecte. En cas que no estiguin contemplats en projecte, l'empresa s'ocuparà de pagar els assajos per un import inferior al 1% del Pressupost d'Execució Material (PEM)

Disposicions aplicables

A més de les disposicions esmentades explícitament als articles del present Plec, seran d'aplicació les disposicions següents:

- Text refós de la Llei de Contractes de les Administracions Públiques del 21 de juny de 2000 (LCAP) i tota la legislació complementària.
- Reglament General de Contractació de l'Estat, aprovat per Decret 3410/1975 de 25 de novembre, i les disposicions modificatives d'aquest, mentre no s'oposi al que estableix la LCAP.
- Plec de Clàusules Administratives Generals per a la Contractació d'Obres de l'Estat, aprovat per Decret 3854/1970 de 31 de desembre, en tot allò que no s'oposi al que estableix la LCAP.
- Plec de Clàusules Administratives Particulars que s'estableixin per a la contractació d'aquestes obres.
- Decret 2/1964 de 4 de febrer sobre revisió de preus, i disposicions complementàries, en tot allò que no s'oposi al que estableix la LCAP.
- Condicions Tècniques d'elements simples i compostos d'edificació, urbanització i enginyeria civil, Institut de la Construcció de Catalunya.
- NTE, Normes Tecnològiques de l'Edificació.
- Normes UNE declarades de compliment obligatori per Ordres Ministerials de 5 de juliol de 1967 i d'11 de maig de 1971, Normes UNES esmentades als documents contractuals i, complementàriament, la resta de les Normes UNE.
- Normes NLT del Laboratori de Transport i Mecànica del Sòl "José Luís Escario", Normes DIN, ASTM i altres normes vigents a altres països, sempre que siguin esmentades a un document contractual.
- Decret 136 de la Presidència del Govern de 4 de febrer de 1960, pel qual es convaliden les taxes dels laboratoris del *Ministerio de Obras Públicas*.
- Norma *Sismorresistente* PD S-1 (NCFE - 94).
- Decret 201/1994 de 26 de juliol, Regulador dels enderroc i altres residus de la construcció. Actualitzat pel RD 105/08, de 1 de febrer, que regula la producció i gestió dels residus de construcció i demolició.
- Llei 20/1986, de 14 de maig, bàsica de residus tòxics i perillosos. (BOE núm 120, de 2 de maig de 1986) i el Real Decreto 833/1988, de 20 de juliol, del Reglament d'execució de la Llei 20/86 (BOE núm 182, de 30 de juliol de 1988).
- Real Decret 1481/01 de 27 de desembre, pel que es regula l'eliminació de residus mitjançant dipòsit a l'abocador

Aquests en blau els eliminarà

- Decret Legislatiu de 26 de setembre, pel qual s'aprova la refosa dels textos legals vigents sobre residus industrials.

- Decret 142/84, d'11 d'abril, de desplegament parcial de la Llei 6/83, d e 7 d'abril, sobre residus industrials. DOGC núm 440, de 6 de juny de 1984.
- Ordre de 17 d'octubre de 1984 sobre la classificació de residus industrials DOGC núm 495, de 19 de desembre de 1984.
- Ordre de 17 d'octubre de 1984 sobre les Normes Tècniques per als abocadors controlats de residus industrials DOGC núm 501 de 4 de gener de 1985.
- Ordre de 9 d'abril de 1987 sobre impermeabilització d'abocador DOGC núm 833 de 29 d'abril de 1987.
- Ordre de 6 de setembre de 1988 sobre prescripcions en el tractament i eliminació dels olis usats. DOGC núm 1055, de 14 d'octubre de 1988.
- *Directiva del Consejo 91/156 CEE, de 18 de març de 1991 per la qual es modifica la Directiva 75/442 CEE, relativa als residus (DOCE L/78, de 36 de març de 1991), la qual està pendent de transposició al dret intern.*
- Directiva del Consejo 91/689 CEE, de 12 de desembre de 1991, relativa als residus perillosos. (DOCE L377, de 31 de desembre de 1991, pendent de transposar-se al dret intern).
- Plec de Prescripcions Tècniques Generals per a obres de carreteres PG-3-1976, actualitzat fins al moment amb totes les Ordres Circulars i Ordres Ministerials
- Decret legislatiu 2/2009 de 25 d'agost, pel que s'aprova el text refós de la Llei de Carreteres de Catalunya.
- Llei 3/2007, de 4 de juliol, de la Obra Pública.
- Instrucció relativa a les accions a considerar al projecte de ponts de carreteres de 12 de febrer de 1998.
- Instrucció de Formigó Estructural EHE (real Decret 1247/2008, de 22 d'agost de 2008)
- "Instrucción de carreteras. Norma 6.1 y 2-IC: Secciones de firmes" aprovada per O.M. de 28 de novembre de 2003.
- Instrucció H.A. per a estructures d'acer del *Instituto Eduardo Torroja de la Construcción y del Cemento*, en aquells punts no especificats al present Plec o a les Instruccions Oficials.
- Instruccions per a tubs de formigó armat o pretensat.(Institut Eduardo Torroja, juny de 1980)
- Plec de Prescripcions Tècniques Generals per a canonades de sanejament de poblacions de la vigent instrucció del MOPU
- Plec de Prescripcions Tècniques Generals per a canonades d'abastament d'aigua (28 de juliol de 1974).
- Plec de condicions facultatives generals per a obres d'abastament d'aigües, aprovat per OM de 7 de gener de 1978 i per a obres de sanejament, aprovat per OM de 23 d'agost de 1949.
- Seran també d'obligat compliment les Normes i Costums particulars de les companyies subministradores i de serveis afectats (aigua, electricitat, telèfon i gas).
- Reglament de Línies Elèctriques Aèries d'Alta Tensió, Decret 3151/68 de 28 de novembre.
- Reglament Electrotècnic sobre Condicions Tècniques i Garanties de seguretat en centrals elèctriques, subestacions i centres de transformació i instruccions tècniques complementàries RD 3275 /82 (B.O.E. 12/11/82).
- Reglament vigent Electrotècnic per a Baixa Tensió, aprovat per Decret 842/02 de 2 d'agost.
- Real Decret 1890/2008, 14 de novembre, pel que s'aprova el Reglament d'eficiència energètica en instal·lacions d'enllumenat exterior.
- Decret 82/2005, de 3 de maig, pel que s'aprova el Reglament de desenvolupament de la Llei 6/2001, de 31 de maig, d'ordenació ambiental de l'enllumenat per a la protecció del medi nocturn.
- Reglament de xarxes i connexions de serveis de combustibles gasosos, aprovat per l'Ordre del Ministeri d'Indústria de 18 de novembre de 1974.
- Reglament General de Circulació
- Normes 8-1-IC, 8-2-IC i 8.3-IC per a la senyalització horitzontal, vertical i per a les barreres de seguretat.
- Reial decret. 863/1985 "Reglamento General de Normes Bàsicas de Seguridad Minera".

- Ordres de 20 de març del 1986 (BOE d'11 d'abril) i del 16 d'abril de 1990 (BOE del 30 d'abril) ITC MIE SM "Instrucciones Tècniques Complementàries del Reglamento General de Normes Bàsicas de Seguridad Minera"
- Decret 230/1998 de 16 de febrer de 1998 (BOE 61 de 12 de març de 1998) "Reglamento de explosivos".
- En tots els projectes d'urbanització i d'edificació serà preceptiu el compliment de les determinacions dels capítols I, II i III del Títol Segons del Decret 100/1984, de 10 d'abril, del Departament de Sanitat i Seguretat Social, sobre supressió de barreres arquitectòniques.
- Llei 31/95 de 8 de novembre, de prevenció de riscos laborals.
- Real Decret 1627/97, de 24 d'octubre, per el que s'estableixen les disposicions mínimes de seguretat i salut a les obres de construcció.
- Real Decret 1109/07, de 24 d'agost, pel que es desenvolupa la llei 32/06, reguladora de la subcontractació al sector de la construcció.
- Real Decret 171/04 de 30 de gener, pel que es desenvolupa l'article de la L.P.R.L., en matèria de coordinació d'activitats empresarials.
- La legislació que substitueixi, modifiqui o complementi les disposicions esmentades i la nova legislació aplicable que es promulgui, sempre que estigui vigent amb anterioritat a la data del contracte.

En cas de contradicció o simple complementació de diverses normes, es tindran en compte, en tot moment, les condicions més restrictives.

P L E C D E C O N D I C I O N S P A R T I C U L A R S

INDEX

1. INFRAESTRUCTURA DE LA CALÇADA

1.1 Esbroçada i neteja dels terrenys: replanteig general de les obres.

1.2 Excavacions en qualsevol tipus de terreny

1.3 Reblert

1.3.1 Terraplé

1.3.2 Pedraplé

1.3.3 .Reblerts de materials reciclats

1.4 Demolicions

1.5 Excavació i rebliment de rases

1.6 Conduccions de clavegueram

1.7 Elements singulars del clavegueram

1.7.1 Arquetes, pous de registre, cambres de descàrrega i sobreexidors

1.7.2 Embornals, boneres i interceptors amb reixa

1.7.3 Cunetes, canaletes

1.8 Conduccions de drenatge

1.9 Encreuament de vial

1.9.1 Encreuaments d'abastament d'aigua

1.9.2 Encreuaments de la xarxa elèctrica de mitjana tensió i de baixa tensió

1.9.3 Encreuaments d'enllumenat públic

1.9.4 Encreuaments de la xarxa telefònica

1.9.5 Encreuaments de gas

1.9.6 Encreuaments de reserva

1.10 Subbases

1.11 Vorades, encintats i rigoles

1.11.1 Vorades de formigó

1.11.2 Rigola de rajol hidràulic

1.11.3 Vorades de pedra natural

2. INFRAESTRUCTURA DE SERVEIS

2.1 Abastament d'aigua

2.2 Xarxes d'energia elèctrica i d'enllumenat públic

2.3 Enllumenat públic

2.4 Xarxes de telecomunicacions

2.5 Xarxa de gas canalitzat

2.6 Encreuament i paral·lelismes entre xarxes de serveis

4. ENJARDINAMENT

4.1 Terra vegetal fertilitzada

4.2 Adobs

4.3 Plantes

4.4 Llavors

4.5 Humus

4.6 Obertura de clots

4.7 Plantacions

4.8 Plantacions a arrel nua

4.9 Aspres i vents

4.10 Reg de plantació

4.11 Sembres

4.12 Hidrosembra

4.13 Tractament de talúsos

4.14 Escocells

5. OBRES DE FORMIGÓ

5.1 Argamassa de ciment

5.2 Formigons en massa i armats

- 5.3 Encofrats
- 5.4 Cintres
- 5.4 Armadures passives

6. PAVIMENTACIÓ

- 6.1 El formigó de base a voreres
- 6.2 Capes de base
- 6.3 Reg d'imprimació
- 6.4 Reg d'adherència
- 6.5 Bases asfàltiques
- 6.6 Paviments de formigó
- 6.7 Paviments de peces de formigó
- 6.8 Paviments lleugers per a vianants o trànsit restringit
- 6.9 Paviments de formigó blindat

7. SENYALITZACIÓ I SEMAFORITZACIÓ

- 7.1 Senyalització horitzontal o marques vials
- 7.2 Senyalització vertical
- 7.3 Elements de abalisament i defensa
- 7.4 Semaforització
- 7.5 Senyalització d'obres

8. MOBILIARI URBÀ I JOCS INFANTILS

- 8.1 Elements de Fusta

1. INFRAESTRUCTURA DE CALÇADA

1.1 Esbrossada i neteja del terrenys; replanteig general de les obres

L'esbrossada i neteja dels terrenys es realitzarà de forma simultània al replanteig general de les obres, que en materialitzar el projecte sobre el terreny permetrà el correcte inici d'aquestes.

El contractista comprovarà i farà inventari de les bases del replanteig que han servit de suport per a la realització del projecte, essent responsabilitat seva la conservació i el manteniment de les bases degudament referenciades i la seva reposició amb els corresponents aixecaments, complementaris, així com de qualsevol altre punt de referència.

L'aclariment i esbrossada del terreny són les tasques d'extreure i retirar, de les zones de vials i de les zones que es designin dels espais parcel·lats, tots els arbres, soques, plantes, malesa, brossa, runes, escombraries, o qualsevol altre material no desitjable.

La seva execució inclou les operacions següents:

excavació dels materials objecte d'aclariment i esbrossada
retirada dels materials objecte d'aclariment i esbrossada fins a l'abocador

Tot això realitzat d'acord amb les present especificacions i amb les dades que, sobre el particular, incloguin els corresponents documents del projecte en què es trobin incloses.

Les operacions d'excavació de terres vegetals, d'arbrat i de la resta d'elements a eliminar, s'efectuaran amb mitjans manuals o mecànics i amb les precaucions necessàries per aconseguir unes condicions de seguretat suficients i evitar danyar a les estructures, runes històriques o elements de caràcter històric-cultural, d'acord amb el que sobre això ordeni la direcció d'obres, la qual designarà i marcarà els elements que calgui conservar intactes.

Cada fita-marca de propietat o punt de referència de dades topogràfiques, de qualsevol classe, no serà feta malbé o desplaçada fins que un agent autoritzat hagi referenciat, d'alguna altra forma, la seva situació o aprovat el seu desplaçament. Tampoc es tallarà cap arbre sense haver definit i marcat clarament els que cal conservar.

Als rebaixos, totes les soques i arrels més grans de deu centímetres (10 cm) de diàmetre, seran eliminades fins a una profunditat no inferior a un metre (1 m) per sota de l'esplanada; també s'eliminaran les terres vegetals de manera que no restin substàncies orgàniques vegetals a menys d'1 m de la cota de l'esplanada definitiva.

Del terreny natural sobre el qual s'ha d'assentar el terraplè, s'eliminaran totes les soques o arrels amb un diàmetre superior a deu centímetres (10 cm), a fi que no en quedi cap dintre del ciment del terraplè, ni a menys de trenta centímetres (30 cm) de profunditat sobre la superfície natural del terreny. A les zones de terraplens amb cota roja inferior a 1 m, s'eliminarà també tot tipus de substància orgànica vegetal fins a una profunditat d'1 m per sota de l'esplanada definitiva.

Mesurament i abonament

S'entendrà sempre inclòs als preus de les unitats de moviments de terres.

Simultàniament a les operacions d'esbrossada, es podrà excavar la capa de terra vegetal.

Les terres vegetals es transportaran a l'abocador o s'arreglaran a les zones que indiqui la direcció de les obres, a fi de ser emprades per a la formació de zones verdes. Aquestes es mesuraran per m³ i s'abonaran al preu de l'excavació de terra vegetal del QP del projecte. L'esbrossada, la càrrega, el transport a l'abocador o a l'aplec intermedi esmentat, i l'estesa i compactació es considerarà inclòs als preus unitaris del contracte

En cas que es contempli expressament el concepte als quadres de preus, el mesurament i abonament de l'esbrossada i neteja dels terrenys es realitzarà per metres quadrats realment esbrossats, i exemptes de material, mesurats segons la unitat d'obra definida al projecte. En tot cas, s'entendrà que el preu inclou la càrrega i transport a l'abocador dels materials, i totes les operacions esmentades a l'apartat precedent.

Replanteig general de les obres

Simultàniament a l'esbrossada es realitzarà un replanteig general de les obres, tot procedint a col·locar cada vint metres de vial estacues i referències d'eix, de vora de talús i punts característics. Les esmentades referències amb indicació de cota roja permetran l'inici correcte dels moviments de terres, després de comprovar sobre el terreny la perfecta viabilitat de les obres i d'esmenar qualsevol problema no detectat al replanteig previ a l'adjudicació de les obres.

Caldrà referenciar tots els serveis soterrats existents, la situació dels quals s'haurà confrontat prèviament amb la informació donada per les companyies subministradores o els serveis tècnics municipals.

1.2. Excavacions en qualsevol tipus de terreny

En funció del que especifiqui el projecte les excavacions poden ser en terres, en terreny compacte, en roca, en qualsevol tipus de terreny, etc. Moltes vegades bé determinat per la informació prèvia que tenim del terreny gràcies als geotècnics o al coneixement de la zona.

Les excavacions s'efectuaran d'acord amb els plànols del projecte, i amb les dades obtingudes del replanteig general de les obres i les ordres de la direcció de les obres.

La unitat d'excavació inclourà, si s'escau, l'ampliació, millora i rectificació dels talussos de les zones de desmunt, així com llur refinament i l'execució de cunetes provisionals o definitives.

Quan les excavacions arribin a la rasant de la plataforma, els treballs que s'executaran per a deixar l'esplanada refinada i totalment preparada per a endegar l'execució de l'activitat de construcció del clavegueram, estaran inclosos al preu unitari de l'excavació.

Si l'esplanada no compleix les condicions de capacitat portant necessàries, el director de les obres podrà ordenar una excavació addicional en subrasant que serà mesurada i abonada mitjançant el mateix preu únic, per a totes les excavacions. Amb l'esmentada excavació addicional i el consegüent rebliment amb sòl de qualitat seleccionada o graves, es garantirà el comportament de l'esplanada.

Totes les operacions esmentades de refinament i compactació de l'esplanada i la possible substitució de sòls inadequats o tolerables per sòls seleccionats, es consideraran incloses en els preus definits al projecte per als moviments de terres.

En casos d'excavació amb presència de serveis, el contractista està obligat a prendre les mesures de seguretat necessàries

Mesurament i abonament

Es mesurarà i abonarà per metres cúbics (m3) realment excavats, mesurats per diferència entre els perfils, presos abans i després dels treballs.

S'entén per metre cúbic d'excavació el volum corresponent a aquesta unitat, referida al terreny tal com es trobi on s'hagi d'excavar

Sempre que els pressupostos del projecte no continguin preus específics per a diferents tipus d'excavació, les excavacions es consideraran no classificades i s'abonaran amb un preu únic per a qualsevol tipus de terreny.

La rectificació de talussos s'abonarà al preu d'excavació del quadre de preus del projecte.

Si durant les excavacions apareixen brolladors, filtracions motivades per qualsevol causa o nivells freàtics alts, els treballs específics que calgui executar es consideraran inclosos als preus d'excavació.

El director de les obres podrà autoritzar l'abocament de materials a determinades zones baixes de les parcel·les, prèvia neteja i esbrossada d'aquestes. El replè de parcel·les definit, en cap cas podrà superar les cotes de les voreres més pròximes.

Als preus de les excavacions està inclosa la càrrega, el transport a qualsevol distància, l'abocament, estesa i compactació. Si a criteri del director de les obres els materials no són adequats per a la formació de terraplens, es transportaran a l'abocador, no essent motiu de sobrepreu el possible increment de distància de transport.

La neteja, esbrossada i compactació de les terres dins les parcel·les no seran d'abonament independent.

S'entén que els preus de les excavacions comprenen, a més de les operacions i despeses ja indicades, tots els auxiliars i complementaris, i tots els materials i operacions necessàries per acabar correctament la unitat d'obra, així com les taxes i cànon dels abocadors.

En el cas que sigui necessari realitzar trams d'excavació manual per presència de serveis, si el projecte no especifica el contrari, s'abonarà el preu d'excavació del quadre de preus de projecte.

Advertiments sobre els preus de les excavacions

El contractista, en executar les excavacions, s'haurà d'atenir sempre als plànols i a les instruccions de Director. En el cas que l'excavació a executar no estigui suficientment definida, sol·licitarà els aclariments necessaris abans de procedir a la seva execució. Per tant, no s'abonaran els esllavissaments ni els augments de seccions no previstos en el projecte o fixats pel Director.

Contràriament, si seguint les instruccions del Director, el Contractista executés menor volum d'excavació que el que hauria de resultar dels plànols, o de les prescripcions fixades, sols es considerarà d'abonament el volum realment executat.

S'entén que els preus de les excavacions comprenen, a més de les operacions i despeses ja indicades, tots els auxiliars i complementaris com són: Instal·lacions, subministrament i consum d'energia per a enllumenat i força, subministrament d'aigües, ventilació, utilització de qualsevol classe de maquinària amb les seves despeses d'amortització, etc.,

1.3. Reblerts

1.3.1. Terraplè

Consisteix en l'extensió i compactació de materials terrencs procedents d'excavació o préstecs. Els materials per a formar terraplens compliran les especificacions que es defineixen a l'apartat de condicions mínimes d'acceptació dels terraplens.

La base del terraplè es prepararà de forma adequada, per tal de suprimir discontinuïtats a les superfícies, tot efectuant els treballs necessaris de refinament i compactació.

A les zones amb pendent transversal s'esglaonará el contacte amb el terreny natural, tot formant esglaons d'amplada superior a 2,5 m. A continuació s'iniciarà el terraplè pel punt més baix.

Les tongades seran de gruix uniforme i suficientment reduït, a fi que amb els mitjans disponibles s'obtingui, en tot el seu gruix, el grau de compactació exigít. Els materials de cada tongada seran de característiques uniformes. S'eliminaran les pedres de volum superior a la meitat de la tongada.

No s'estendrà cap tongada mentre no s'hagi comprovat que la superfície subjacent compleix les condicions exigides i, per tant, sigui autoritzada la seva estesa per l'encarregat facultatiu. En cas que la tongada subjacent s'hagi reblanít per una humitat excessiva, no s'estendrà la següent i es procedirà a escarificar-la per a deixar-la orejar.

En cas que la direcció de l'obra, una vegada vistos els assaigs d'identificació del sòl natural, consideri que l'esplanada natural no té la capacitat portant suficient, se substituirà el gruix d'esplanada que la direcció indiqui per material seleccionat procedent de préstecs exteriors o qualsevol altre element portant (geotèxtil o similar), segons el criteri de la direcció d'obra.

Condicions mínimes d'acceptació dels terraplens

Per a poder acceptar els terraplens caldrà comprovar la qualitat dels materials i les condicions de compactació.

A l'efecte esmentat es realitzaran els corresponents assaigs previst d'execució i d'acceptació executats per un laboratori homologat.

Pel que fa a la qualitat dels sòls cal dir que segons la seva qualitat per a formar terraplens els sòls es classifiquen segons el quadre següent:

SÒLS INADEQUATS	SÒLS TOLERABLES	SÒLS ADEQUATS	SÒLS SELECCIONATS	TOT-U NATURAL (SUBBASE)
No compleixen les condicions dels sòls tolerables	Menys del 25% en pes de pedres de mida >15 cm	Sense pedres de mida >10 cm Neteja del 35% en pes de partícules de mida < 0,80 UNE	Sense pedres de mida >8 cm Menys del 25% en pes de partícules de mida 0,80 UNE	La corba granulomètrica estarà dins els límits quadre annex. La fracció del material que passi pel tamís 80 µm UNE serà inferior als 2/3 de la fracció que passi pel tamís 400 µm UNE.
	LL < 40 o LL < 65 i IP > 0,6 LL-g	LL < 40	LL < 30 i IP < 10	LL < 25 i IP < 6
	Densitat proctor > 1,450 kg/dm ²	Densitat proctor > 1,750 kg/dm ²		
	CBR > 3	CBR > 5 Sòl inflexible < 2%	CBR > 10 Sòls no inflables	CBR > 20
	Contingut de matèria orgànica < 2%	Contingut de matèria orgànica < 1%	Sense matèria orgànica	Sense matèria orgànica

Com es pot veure els sòls seran tolerables, adequats o seleccionats segons determinades condicions de granulometria, plasticitat, densitat, capacitat portant i contingut en matèria orgànica. Com a condicions d'acceptació cal dir que no s'admeten els sòls inadequats a cap zona del terraplè. Els sòls tolerables únicament es poden admetre per a nuclis de terraplè. Els sòls per a capa de coronament han de ser com a mínim sòls adequats o seleccionats. Així mateix, hauran de ser sòls adequats els que formen el coronament de l'esplanada (darrers 30 cm) a zones de desmunt.

Pel que fa a les densitats, s'exigeix una densitat superior al 100% de la màxima densitat de l'Assaig Próctor Modificat a tota la zona del nucli de terraplè (inclosos els punts singulars, com ara pous o embornals).

Per a la zona de coronament s'exigeix una densitat superior al 100% de la màxima de l'Assaig Próctor Modificat.

1.3.2. Pedraplè

Consisteix en l'extensió i compactació de materials petris adequats d'excavacions en roca. Els terraplens de tipus Pedraplè s'executaran d'acord amb el P.G.3, però es mesuraran i abonaran com les unitats de terraplè.

1.3.3. Reblerts de materials reciclats

Consisteix en l'extensió i compactació de granulats reciclats provinents de:

Construccions de maó amb una densitat dels elements massissos superior a 1.200 kg/m³ i amb un contingut final de ceràmica superior al 10% en pes. El contingut total de les fraccions de matxuca (maó, morter i materials petris) ha de ser com a mínim del 90% en pes.

Construccions de formigó amb una densitat superior a 2.100 kg/m³ i amb més d'un 95% de matxuca de formigó que no contindrà elements metàl·lics.

Mixtos (formigó i maó) amb elements massissos amb una densitat superior a 1.600 kg/m³, un contingut de ceràmica inferior al 10% en pes i un contingut superior al 95% de fraccions de matxuca de formigó, maó, morter i materials petris. A més, no contindrà materials metàl·lics.

Prioritàriament naturals (granulars de pedrera amb un màxim del 20% de granulars reciclats de formigó).

Tots aquests presentaran un inflament inferior al 2%, essent comprovat mitjançant l'assaig NLT 111/78, d'índex CBR en laboratori.

Aquests materials cal que procedeixin de centrals de reciclatge legalitzades.

Mesurament i abonament

Els reblerts es mesuraran i abonaran per metres cúbics (m³) realment executats i compactats al seu perfil definitiu, mesurats per diferència entre perfils, presos abans i després dels treballs.

El material a emprar serà en algun cas provinent de l'excavació de la traça; en aquest cas el preu del terraplè inclou la càrrega, transport, estesa, humectació, compactació, anivellació i cànon de préstec corresponent. O de l'excavació de parcel·les autoritzades.

En qualsevol dels dos casos esmentats el preu serà únic, sempre que els préstecs s'obtinguin d'excavació de parcel·les. El director de les obres podrà autoritzar l'excavació a determinades parcel·les, a fi d'obtenir materials de préstecs. L'esmentada excavació de préstecs a les parcel·les en cap cas podrà rebaixar el terreny de les parcel·les per dessota de les cotes de les voreres més pròximes.

Els terraplens, o zones de rebliment en llocs singulars que puguin ser considerats com a terraplens localitzats, es mesuraran i abonaran com la resta de terraplens.

Quan sigui necessari obtenir els materials per a formar terraplens de préstecs exteriors, el preu del terraplè inclourà el cànon d'extracció, excavació, càrrega, transport a qualsevol distància, estesa, humectació, anivellació i la resta d'operacions necessàries per a deixar totalment acabada la unitat de terraplè.

El contractista haurà de localitzar les zones de préstecs, obtenir els permisos i llicències que siguin necessaris, i abans de començar les excavacions haurà de sotmetre a l'aprovació del director de les obres les zones de préstec, a fi de determinar si la qualitat del sòl és suficient.

Plànols

En cas que en el moviment de terres resultant existissin canvis considerables respecte als del projecte, el contractista els justificarà mitjançant els perfils longitudinals i transversals que calguin.

1.4. Demolicions

Es defineix com a demolició, l'operació d'enderrocament de tots els elements que obstaculitzin la construcció d'una obra o que sigui necessari fer desaparèixer.

Es realitzaran tant a espais públics (vials) com als futurs espais parcel·lats (parcel·les).

La seva execució inclou les operacions següents:

Enderrocament i/o excavació dels materials (murs, escales, obres de fàbrica)
Escarificació del ferm (calçades, voravies,...)
Retirada dels materials resultants a abocadors.

Tot això realitzat d'acord amb les presents especificacions i amb dades que, sobre el que ens ocupa, inclouen la resta dels documents del projecte.

Execució de les obres

L'execució de les obres comprèn l'enderrocament o excavació de materials. Aquestes operacions s'efectuaran amb les precaucions necessàries per a l'obtenció d'unes condicions de seguretat suficients i per a evitar danys a les

estructures existents, d'acord amb el que ordeni el facultatiu encarregat de les obres, que designarà i marcarà els elements que s'hagin de conservar intactes, així com els llocs d'aplec.

Els enderrocs, excavacions i compactacions, en cas d'edificis propers ocupats, es faran amb cura de no malmetre cap dels elements que hi puguin existir i evitar tot tipus de molèsties ocasionades per vibracions, sorolls, etc.

Mesurament i abonament

Es mesuraran i abonaran per m² de superfície enderrocada o per m³ realment executats i segons els preus del quadre de preus núm. 1 del projecte.

El preu corresponent inclou la càrrega sobre camió i el transport a abocadors, plantes específiques o lloc d'utilització, així com la manipulació dels materials i mà d'obra necessària per a la seva execució.

El contractista té l'obligació de dipositar els materials que, procedents d'enderrocs, consideri de possible utilització o d'algun valor en el lloc que els assigni el director facultatiu de l'obra.

La sobreexcavació resultant i el terraplè amb material seleccionat per la direcció d'obra, es valorarà amb els preus únics d'excavació i de terraplè de préstecs exteriors que apareixen al quadre de preus.

Fresat

Consisteix en disgregar, tot repicant o gratant, per mitjans mecànics, un paviment per millorar-ne l'adherència amb la nova capa de paviment.

Mesurament i abonament

Es mesurarà i abonarà per m² executats.

El preu corresponent inclou la càrrega sobre camió, el transport a abocador i la posterior compactació de la capa de paviment obtinguda, així com la manipulació dels materials, maquinària i mà d'obra necessària per a la seva execució.

1.5. Excavació i rebliment de rases

La unitat d'excavació de rases i pous comprèn totes les operacions necessàries per obrir i reblir les rases definides al projecte per a l'execució de la xarxa de clavegueram, d'aigua, la resta de les xarxes de serveis definits en el present projecte i les rases i pous necessaris per a fonaments o drenatges .

Les excavacions s'executaran d'acord amb els plànols de projecte i amb les dades obtingudes de replanteig general de les obres, els plànols de detall i les ordres de la Direcció de les obres.

Mesurament i abonament

Si als quadres de preus no figuren diferents tipus d'excavació, aquesta es considerarà no classificada, de tal manera que l'excavació en roca o en qualsevol tipus de terreny s'abonarà al preu únic definit d'excavació.

Si durant l'execució de les excavacions apareixen brolladors o filtracions motivades per qualsevol causa, s'utilitzaran els mitjans que siguin necessaris per a esgotar l'aigua. El cost de les esmentades operacions estarà comprès als preus d'excavació si els quadres de preus o pressupost no especifiquen el contrari.

El preu de les excavacions comprendrà també els apuntalaments que siguin necessaris i els transport de les terres a l'abocador, a qualsevol distància. La direcció de les obres podrà autoritzar, si és possible, l'execució de sobreexcavacions per a evitar les operacions d'apuntament, però els volums sobreexcavats no seran objecte d'abonament. L'excavació de rases s'abonarà per metres cúbics (m³) excavats d'acord amb l'amidament teòric dels plànols del projecte.

El preu corresponent inclou el subministrament, transport, manipulació i ús de tots els materials, maquinària i mà d'obra necessària per a la seva execució; la neteja i esbrossada de tota la vegetació; la construcció d'obres de desguàs, per tal d'evitar l'entrada d'aigües; la construcció dels apuntalaments i els calçats que es precisin; el transport dels productes extrets al lloc d'ús, als dipòsits o a l'abocador, i l'arranjament de les àrees afectades.

Quan durant els treballs d'excavació apareguin serveis existents, els treballs s'executaran fins i tot amb mitjans manuals, per no fer malbé aquestes instal·lacions, tot completant-se l'excavació amb el calçat o penjat en bones condicions de les canonades d'aigua, gas, clavegueram, instal·lacions elèctriques, telefòniques, etc., o de qualsevol altre servei que calgui descobrir, sense que el contractista tingui cap dret a pagament per aquests conceptes, sempre que els serveis esmentats figurin al plànol de serveis afectats del projecte o els subministrats per les companyies o els serveis tècnics municipals.

El replè de les rases s'executarà amb el mateix grau de compactació exigida als terraplens (apartat 3). El contractista emprarà els mitjans de compactació lleugers necessaris i reduirà el gruix de les tongades, sense que aquests treballs puguin ser objecte de sobrepreu.

Si els materials procedents de les excavacions de rases no són adequats per a llur rebliment, s'obtidran els materials necessaris dels préstecs, no essent d'abonament els treballs d'excavació i transport dels esmentats materials de

préstecs i estaran inclosos al preu unitari de rebliment de rases definit al quadre de preus, sempre que el pressupost no especifiqui el contrari.

En cas que l'obertura de rases impedeixi el pas a accessos existents, aniran a càrrec del contractista tots els elements necessaris per a facilitar-lo.

Condicions mínimes d'acceptació

Els materials per a rebliment de rases a zona de nucli hauran de ser, com a mínim, de qualitat igual o superior a la del sòl tolerable. A la zona de coronament de la rasa (darrers 30 cm) els materials hauran de ser sòls adequats o seleccionats.

Pel que fa a la densitat, haurà de ser en tot punt i a cada zona del rebliment, igual o superior al 95% de la màxima densitat obtinguda a l'assaig Próctor Modificat, o en tot cas superior a la densitat natural del mateix terreny a la zona de rasa.

A la zona de coronament la densitat haurà de ser igual o superior al 98% de la màxima densitat obtinguda a l'assaig Próctor Modificat.

Perforacions horitzontals i clavaments (hincas)

Les perforacions horitzontals es faran pel sistema de rotació mitjançant broques perforadores que extrauran les terres a través de les hèlixs.

Per a perforacions superiors a 1.000 mm es farà servir el sistema de clavament, tot podent efectuar-se per mitjans mecànics o manuals amb el suport de vagonetes, si s'escau, per a l'extracció de terres.

En qualsevol dels casos, caldrà realitzar un fossar per a ubicar la maquinària i el tub de clavament.

Mesurament i abonament

Les perforacions horitzontals i les hincas es mesuraran per metre lineal (ml) i el preu comprendrà la maquinària, l'extracció de terres i transport a l'abocador, el subministrament i col·locació del tub, les soldadures i tots els materials i operacions necessàries per a deixar l'obra totalment acabada. Si el pressupost del projecte no especifica una altra cosa el fossar es mesurarà per unitat, la qual inclourà l'excavació, amuntegament i posterior replè i compactació, a més de l'adequació del fossar per a la col·locació de la maquinària i el tub.

1.6. Conduccions de clavegueram

Els tubs seran uniformes i mancaran d'irregularitats a llur superfície. Les arestes dels extrems seran nítides i les superfícies frontals, perpendiculars a l'eix del tub.

Els tubs se subministraran i es col·locaran amb les dimensions prescrites. Els tubs no contindran cap defecte que pugui reduir llur resistència, llur impermeabilitat o durabilitat.

Es rebutjaran els tubs que, al moment d'utilitzar-se, presentin trencs a les pestanyes de les juntes, o qualsevol altre defecte que pugui afectar la resistència o estanquitat. En tots els casos, i per diferents tipus de materials (PVC, formigó, foneria, fibra de vidre, polietilè, etc) es compliran totes les condicions del Plec General de canonades de sanejament del MOPTMA i la normativa (UNE) vigent.

Resistència:

Per a conduccions de formigó, fibrociment, PVC i PE, superiors a 0,50 m de diàmetre i quan la generatriu del tub es trobi a menys d'1 m de la línia divisòria de la subbase amb l'esplanada, caldrà protegir la conducció amb formigó H-150. Aquesta protecció pot ser innecessària quan els tubs siguin de formigó armat. A més caldrà exigir als tubs la resistència, la qual es mesurarà per la prova de trenc.

Conduccions de formigó

El formigó i les armadures que s'utilitzin a la fabricació dels tubs de formigó, així com els materials utilitzats a la solera i a les juntes, compliran les condicions especificades als corresponents articles del present Plec i a les normes d'aplicació oficials.

Materials a emprar:

Tubs de formigó en masa, tipus ASTM C-14 HM C-1, amb junt elàstic de campana per tubs de $d < 50$ cm
Tubs de formigó armat tipus UNE EN 1916 y UNE 127916, amb junt elàstic de campana per $d \geq 50$ cm. El tipus de classe dependrà del que resulti del càlcul mecànic de les càrregues.

Resistència a la compressió (càrregues lineals)

Formigó armat (sèrie III)
càrregues de ruptura mínimes 100
KN/ml

	DN	càrrega Fn
	300	30
	400	40
	500	50
	600	60
800	80	
	1.000	100
	1.200	120

Conduccions de Polietilè

Els tubs estaran fabricats amb Polietilè 100% d'Alta Densitat, coextruïda, de doble paret, exterior corrugada de color negre per a la protecció dels rajos UV i interior llis de color blanc per facilitar la inspecció amb càmera de TV. La rigides circumferencial serà de 8 KN/m² segons la ISO 9969.

Execució de les obres

L'execució de les obres inclou les operacions següents:

Subministrament del tub

Preparació de l'assentament

Col·locació (en sentit ascendent amb els pendents i alineacions indicats als plànols)

Rejuntat dels tubs, incloent peces especials i entroncaments amb d'altres elements o canonades. El rejuntat serà interior i exterior.

Execució de la junta segons requereixen les característiques del tub si el segellat de la junta exterior és de formigó H-150 tindrà un gruix mínim, a la clau, de deu centímetres (10 cm)

La preparació de l'assentament consistirà en la preparació del terreny natural (neteja, anivellació, compactació, etc) i l'execució d'un llit per a l'assentament correcte dels tubs, juntes, colzes, etc. Si al projecte es fixa solera de formigó, la preparació del terreny per al formigonat de la solera, queda inclòs en aquesta operació de l'assentament. El formigó tindrà resistència característica superior o igual a HM-20.

Un cop executada la solera de formigó i preparat el llit per a l'assentament, es procedirà a la col·locació dels tubs en sentit ascendent. Si els tubs són de formigó vibropressat o armat, aniran amb formigó fins als ronyons i la resta amb tot-ú reciclat fins al nivell de la Subbase. Si són de PE aniran formigonats en tota la seva secció fins 10 cm per sobre la clau.

Durant l'execució de les obres, el director de l'obra marcarà amb precisió els punts on s'han de construir les connexions al clavegueram.

Les connexions de desguàs de les parcel·les es connectaran a la xarxa de clavegueram en la fase d'urbanització. El tub de connexió, de \varnothing 30 cm mínim, entrarà dins l'espai parcel·lat en una longitud mínima de mig metre i es tancarà en aquest extrem.

Les connexions parcel·làries se senyalitzaran degudament amb marques de pintura a la vorada en el punt d'encreuament, i amb fites a base de tub de \varnothing 20, anirà rebrenat de formigó, que sortirà almenys, 0,50 m de la superfície del terreny i col·locat en la vertical del punt final del tub de connexió.

La direcció podrà exigir assaigs d'estanquitat de qualsevol secció, o de la totalitat de la xarxa, així com de localització d'elements que interrompin la bona circulació de les aigües mitjançant sistemes robòtics, tan abans com després de reomplir les rases. Si aquestes proves denuncien defectes, que a judici de la direcció d'obra poguessin perjudicar el funcionament de la xarxa, el contractista estarà obligat a reparar, netejar o executar de nou, a càrrec seu, les seccions defectuoses.

Mesurament i abonament

Les canonades es mesuraran pels metres de longitud de la seva generatriu inferior, tot descomptant les longituds de les interrupcions degudes a arquetes, pous, etc. Al dit mesurament se li aplicarà el preu unitari corresponent, segons el tipus i diàmetre del tub.

L'import resultant comprèn el subministrament i col·locació dels tubs, execució de juntes, les peces especials i els entroncaments amb arquetes, pous o altres canonades.

Sempre que el pressupost del projecte no contempli una partida específica per al seu abonament, s'entendrà que la solera, el material d'assentament i recobriment, (formigó fins a ronyons o llit i recobriment de sorra o formigó i connexions dels tubs, segons el tipus de tub), queda inclòs al preu unitari. Llevat prescripció en contra, el recobriment de reforçament dels tubs amb formigó HM-20, si es fa, serà d'abonament independent per metres lineals (ml).

Les fites de senyalització s'abonaran separatament per unitats, segons el quadre de preus; en aquest preu estan incloses les marques de pintura fetes a la vorera o vorada, per la qual cosa, el contractista no té cap dret a reclamar el seu abonament per separat.

1.7. Elements singulars del clavegueram

1.7.1. Arquetes, pous de registre, cambres de descàrrega i sobreexidors

Es defineixen com a arquetes, pous de registre, cambres de descàrrega i sobreexidors les obres que completen el sistema de drenatge longitudinal o transversal. Seran de formigó, d'obra de fàbrica o de PVC, construïts "in situ" o prefabricats.

Per als pous, cambres i arquetes de formigó construït "in situ" s'utilitzaran formigons tipus HM-20 mínim, llevat indicació en contra als plànols. En cas de prefabricat s'exigirà formigó HM-25 (mínim).

Els "pates" d'accés seran de PE reforçat, alumini o acer inoxidable, segons plànols o criteri de la direcció d'obra.

Les tapes i reixes seran d'una sola fosa dúctil i no duran cap element soldat, encolat o afegit amb cargols o rebllons. Tindran tanca de seguretat, s'ajustaran perfectament al marc i aquest al cos de l'obra i, llevat indicació en contra, es col·locaran de forma que llur cara superior, amb disseny segons plànols de detalls, quedi al mateix nivell que les superfícies adjacents. A més, compliran la normativa vigent

Execució de les obres

L'excavació i el replè posterior de les rases, per a l'emplaçament d'aquestes obres, s'executarà segons el que es prescriu a l'article 1.5 del present Plec. Un cop efectuada l'excavació es procedirà a construir els pous o arquetes i a col·locar els elements prefabricats, amb la situació i dimensions definides als plànols, tenint especial cura en el compliment de les cotes definides als plànols o fixades per la direcció. La unió de les peces prefabricades es farà amb el material més adient en cada cas. Es massissarà amb formigó la part superior del voltant dels pous i arquetes, segons plànols o criteris de la direcció d'obra.

Mesurament i abonament

Sempre que el pressupost del projecte no especifiqui una altra cosa, les arquetes, cambres, sobreexidors i pous de registre es mesuraran i abonaran per unitats completes realment executades; el preu inclourà tots els materials i operacions necessàries per a deixar cada element correctament acabat i connectat.

1.7.2. Embornals, buneres i interceptors amb reixa

Seràn de fàbrica de maó, formigó en massa o armat, o prefabricat (compliran la normativa UNE i EN vigent). S'ha de comprovar de forma especial que els embornals siguin col·locats als punts més baixos de la calçada, de manera que en cap cas es puguin formar bassals.

La part superior del voltant del marc de la reixa dels embornals anirà massissada amb formigó, segons plànols de detall o criteris de la direcció d'obra.

Les reixes seran de fosa dúctil i hauran de suportar una càrrega de trencament de 25 Tn com a mínim.

Mesurament i abonament

Els embornals i buneres s'abonaran per unitats (ut) realment construïdes. En aquesta unitat es considerarà inclosa l'arqueta o pou de caiguda d'aigües, la reixa o tapa amb el marc, i l'excavació i reblliment, llevat prescripció en contra.

Els interceptors amb reixa s'abonaran per ml (metre lineal).

Sempre que el pressupost del projecte no indiqui una altra cosa el tub de connexió dels embornals i interceptors a la xarxa de clavegueram es mesurarà i abonarà per ml.

1.7.3. Cunetes canaletes

Les cunetes i canaletes són elements lineals de formigó "in situ" o prefabricat per a la recollida d'aigües pluvials.

Prèviament a la seva construcció o col·locació, s'excavarà i anivellarà el terreny i es prepararà el llit d'assentament. Si les cunetes o canaletes són de peces prefabricades s'assentaran sobre una solera de formigó i s'uniran mitjançant morter de ciment.

Mesurament i abonament

Les cunetes i canaletes es mesuraran i abonaran per ml, el preu inclourà l'excavació i tots els materials i operacions necessàries per a deixar-les totalment acabades.

Si es connecten a la xarxa de clavegueram es farà mitjançant una arqueta que es mesurarà i abonarà per unitat.

1.8. Conduccions de drenatge

Definició:

Es defineixen com a drenatges subterranis les rases a les quals es col·loca en el seu fons un tub per a captació d'aigües (perforat, ranurat, porós, amb juntes obertes, etc.), circumdat per un gruix de material filtrant adequadament compactat. Es construiran a zones on siguin previsibles nivells freàtics elevats o als límits de calçades amb zones enjardinades.

L'execució inclou les operacions següents:
execució del llit d'assentament de la canonada
col·locació de la canonada
rebliment amb material filtrant de la rasa de drenatge

Condicions generals

Els tubs a emprar en drenatges subterranis seran de formigó, ceràmica, PE, o de qualsevol altre material sancionat per l'experiència.

La direcció podrà exigir assaigs de permeabilitat dels tubs o dels drenatges. En tot cas, els tubs col·locats seran forts, duradors i lliures de defectes, esquerdes i deformacions.

Forma i dimensions

La forma i dimensions dels tubs a emprar en drenatges subterranis seran les assenyalades als plànols o, en tot cas, les que assenyalí la direcció d'obra.

La superfície interior serà raonablement llisa i no s'admetran més defectes que els de caràcter accidental o local, sempre que no suposi reducció de la qualitat dels tubs ni de la seva capacitat de desguàs.

Execució de les obres

L'excavació de la rasa complirà el que és preceptiu a l'article "Excavació de rases i pous".

Un cop oberta la rasa de drenatge es compactarà fins aconseguir una base de suport ferm a tota la longitud de la rasa.

El llit d'assentament serà impermeable o de formigó HM-20.

Els tubs es col·locaran en sentit ascendent amb els pendents i alineacions indicats als plànols.

Es prosseguirà amb el rebliment amb material filtrant fins a l'altura indicada als plànols, col·locat en tongades de gruix inferior a vint centímetres (0,20 m) que es compactaran amb elements adients per no fer malbé els tubs ni alterar llur posició.

La direcció de l'obra podrà admetre materials procedents de granulats reciclats de maó, formigó, mixtos i prioritàriament naturals. La fracció de la matxuca serà superior a 50 mm (fracció gruixuda).

Mesurament i abonament

Sempre que el projecte no especifiqui una altra cosa, els drenatges subterranis es mesuraran per metres lineals (ml) realment executats. A l'esmentat mesurament se li aplicarà el preu unitari corresponent. A l'import resultant queda inclosa la preparació de l'assentament, canonades, material filtrant, compactació, així com qualsevol altra operació necessària per a deixar acabada la unitat.

Plànols

Qualsevol canvi que es produeixi en la profunditat dels tubs, situació dels pous o de qualsevol altre element de la xarxa de clavegueram, haurà de quedar reflectida als plànols corresponents.

1.9 Encreuament de vial

Definició

Són les canalitzacions transversals que permeten els encreuaments de vials de tots els serveis. Cal executar-les simultàniament a la construcció de connexions a parcel·la de clavegueram i de la resta de rases transversals. Per aquest motiu, malgrat que són obres de serveis, corresponen a la infraestructura de calçada.

L'execució de totes les rases d'encreuament s'ha de realitzar en fase prèvia a la subbase granular. D'aquesta manera s'evitarà l'excavació de rases sobre la subbase i sobre l'esplanada ja acceptada.

Cal que una vegada acabada l'obra, siguin localitzables mitjançant el següent: peces de formigó adaptables a les que les envolten, de colors diferents o amb anagrama del servei; senyals de pintura de color a la vorada; claus de bronze amb anagrama del servei, segons plànols o criteri de la direcció facultativa.

En qualsevol cas, es col·locaran a la vorera després de la vorada.

Mesurament i abonament

Si el projecte no indica altra cosa, tots els encreuaments de vial es mesuraran per metres lineals realment executats. S'entendran inclosos en el preu tots els materials i operacions necessàries per al correcte acabament de l'encreuament.

Plànols

Els encreuaments de calçada s'hauran de grafiar en un plànol de planta, tot indicant a quins serveis corresponen, la seva situació i distància a la cruïlla més pròxima i la seva fondària respecte a la cota superior de la vorada.

1.9.1. Encreuaments d'abastament d'aigua

Quan les conduccions siguin de polietilè caldrà protegir la canonada amb caixetí de formigó o amb tubs de formigó si aquesta no es troba a una fondària mínima de 80 cm. Per a canonades de foneria n'hi haurà prou amb la protecció de sorra.

El formigó serà H-150 i el material de rebliment de rasa seran sòls adequats o seleccionats compactats al 95% de la densitat màxima de l'assaig Próctor Modificat. A la capa de coronament s'exigirà el 100% de la densitat màxima del Próctor Modificat.

L'alçària mínima entre la generatriu inferior de la conducció i la cota superior del paviment serà de 0,80 m, com a mínim.

1.9.2. Encreuaments de la xarxa elèctrica de mitjana tensió i de baixa tensió

Els encreuaments s'executaran amb tubs de Polietilè d'alta densitat o PVC protegits amb formigó H-20. Els materials de rebliment tindran les característiques exigides als rebliments de rases.

La generatriu inferior dels tubs estarà a una fondària mínima d'1,20 m des de la cota superior del paviment acabat.

En tots els encreuaments de BT o ATes deixarà un tub de reserva com a mínim.

1.9.3. Encreuaments d'enllumenat públic

Els encreuaments s'executaran amb tubs de P.E. protegits amb formigó H-20 col·locats a una fondària mínima de 0,8 m respecte el paviment acabat.

1.9.4. Encreuaments de la xarxa telefònica

Els encreuaments de vial de la xarxa telefònica s'executaran amb la mateixa secció definida a l'apartat 2.3. El formigó de protecció serà H-150 i el material de rebliment seran sòls adequats o seleccionats compactats fins aconseguir les densitats exigides als rebliments de rases.

La distància mínima entre la cota inferior del dau de formigó i la superior de la vorada col·locada serà d'1,15 m.

1.9.5. Encreuaments de gas

Les conduccions de gas aniran protegides amb sorra de riu. El material de rebliment de la rasa complirà amb les mateixes condicions definides per als encreuaments d'aigua (veure apartat 1.5 "Excavació i rebliment de rases").

Si es col·loca prèviament una entubació de formigó per a instal·lar la canonada de gas posteriorment, es tindrà en compte que aquests tubs es posin amb un pendent suau per evitar la formació de bosses de gas en cas de fuga, a més de la necessitat d'injectar sorra a pressió a fi que no s'hagin de col·locar respiradors.

Entre la generatriu inferior del tub i el paviment acabat hi haurà una distància mínima d'1 m.

1.9.6. Encreuaments de reserva

Els encreuaments de reserva per a xarxes de semaforització i/o comunicació per cable compliran amb tot allò que especifiqui la normativa vigent, i amb les indicacions dels plànols de detall.

1.10. Subbases

La capa de subbase es col·locarà després d'haver construït els encreuaments de vials de tots els serveis (rases de calçada) i d'haver acceptat l'esplanada. La subbase col·locada protegirà l'esplanada, servirà de superfície de treball per a executar la resta de l'obra i sobre aquesta s'assentaran les bases de formigó de les vorades i rigoles.

Subbase granular

Es defineix com a subbase granular la capa de material granular situada entre la base del paviment i l'esplanada.

El material podrà tot-u procedent de l'esmicolament de material de pedrera o de graves naturals o granulats reciclats provinents de formigó i mixtos (formigó i maó).

Condicions mínimes d'acceptació

La subbase, en tot moment haurà de complir les especificacions del PG-3 (510)

A la superfície compactada de subbase granular s'exigirà una densitat superior al 95% de la densitat màxima obtinguda a l'assaig Próctor Modificat. S'haurà d'obtenir aquesta densitat fins i tot a les zones especials com ara al voltant dels poucs, embornals o elements singulars

Subbase de sòl-ciment

El sòl-ciment és la mescla, convenientment compactada de sòl, ciment, aigua i eventualment addicions, a la qual s'exigeixen unes determinades condicions de resistència i duresa i no susceptibilitat a l'aigua.

Quant a les seves característiques, complirà l'apartat 512 del PG 3

Mesurament i abonament

Sempre que els quadres de preus o el pressupost del projecte no diguin una altra cosa, la subbase s'abonarà per metres cúbics realment col·locats i compactats, mesurats sobre perfil teòric d'execució. S'entendrà sempre que el preu comprèn el refinament, preparació i compactació de l'esplanada, així com totes les operacions, materials auxiliars o maquinària necessàries per a deixar la unitat d'obra correctament acabada.

1.11 Vorades, encintats i rigoles

1.11.1. Vorades de formigó

Les vorades d'elements prefabricats de formigó, assentades sobre la subbase mitjançant un llit de formigó H-150, amb el qual són solidaris, serveixen per a separar les zones de calçada de les voreres o per delimitar zones verdes. La cota superior de vorada col·locada serveix de referència per a les obres d'implantació de serveis.

Aquest tipus de vorada prové de fàbriques especialitzades.

Característiques generals

Les característiques generals seran les definides als plànols del projecte.

Per a finalitats especials s'admetran vorades de diferents dimensions que les especificades, sempre que siguin aprovades per la direcció d'obra.

Normes de qualitat

Segons norma UNE-EN 1340

Resistència a la compressió en proveta cúbica tallada amb serra circular diamantada als vint-i-vuit dies (28); mínim tres-cents cinquanta quilograms per centímetre quadrat (350 kg/cm²).

Desgast per abrasió inferior 23 mm. Classe 3H

Absorció d'aigua inferior al 6%. Classe 2B

Recepció

Hom rebutjarà a l'amàs de materials les peces de vorades que presentin defectes, encara que siguin deguts al transport; tampoc seran rebudes aquelles que hagin estat malmeses després de la seva col·locació.

No s'acceptaran les vorades, la secció transversal de les quals no s'adapti a les dimensions assenyalades a les característiques generals, amb unes toleràncies de més menys un centímetre (+/-1 cm).

Mesurament i abonament

Les vorades es mesuraran i s'abonaran per metres lineals (ml), realment col·locats, mesurats sobre els terreny.

El preu s'entendrà que inclou el formigó de base, la part proporcional de peces de transició i tot els materials i operacions necessàries per a deixar la unitat d'obra totalment acabada, sempre que els quadres de preus no indiquin una altra cosa.

1.11.2. Rigola de rajol hidràulic

L'encintat, rigola o reguerot és una peça de pedra o prefabricada de formigó que pot acompanyar la vorada, que facilita la compactació i anivellació dels paviments i la conducció d'aigües de pluja als embornals, tot constituint un element senyalitzador del final de calçada.

Característiques generals

És un rajol compost d'una capa d'empremta, de morter ric en ciment blanc i àrid fi, que forma la cara i una capa de base de morter menys ric en ciment i àrid més gruixut, que constitueix el dors.

Si no es defineix als plànols, el tipus reglamentari haurà de ser quadrat, de 20 x 20 cm i 8 cm de gruix, la cara superior de desgast serà de dotze mil·límetres (12 mm) i amb superfície llisa.

Es fabricaran exclusivament amb ciment pòrtland blanc.

Normes de qualitat

Segons norma UNE-EN 1340

Resistència a la compressió en proveta cúbica tallada amb serra circular diamantada als vint-i-vuit dies (28); mínim tres-cents cinquanta quilograms per centímetre quadrat (350 kg/cm²).

Desgast per abrasió inferior 23 mm. Classe 3H

Absorció d'aigua inferior al 6%. Classe 2B

Recepció i col·locació

No es rebran les llosetes, si llurs dimensions i gruixos de capes no s'ajusten al que s'ha especificat anteriorment, amb unes toleràncies màximes de ± 2 cm.

De cada amàs s'assajaran tantes llosetes com indiqui el director facultatiu de l'obra.

Si el terme mitjà dels resultats no abasta els límits previstos, es rebutjarà l'amàs.

La rigola es col·locarà segons plànols de detalls; es rejuntarà amb ciment pòrtland i beurada.

Qualsevol peça tacada durant l'execució de l'obra serà substituïda per una altra.

Mesurament i abonament

Sempre que el pressupost del projecte no especifiqui una altra cosa, s'abonaran per metre lineal (ml) col·locat i totalment acabat, inclòs el formigó HM-20 de base necessari i tots els materials i operacions que calguin per a deixar la unitat d'obra totalment acabada.

1.11.3. Vorades de pedra natural

Les vorades de pedra, assentades sobre la subbase mitjançant un llit de formigó H-150, amb el qual són solidaris, serveixen per a separar les zones de calçada de les voreres o per delimitar zones verdes. La cota superior de vorada col·locada serveix de referència per a les obres d'implantació de serveis.

Condicions mínimes d'acceptació

La pedra haurà de ser homogènia, de gra uniforme i de textura compacta i amb un acabat superficial antilliscant.

No tindrà esquerdes, cavitats, nòduls ni zones meteoritzades i estarà exempta de restes orgàniques.

La tolerància respecte a les seves dimensions teòriques serà de deu mil·límetres (10 mm).

La pedra tindrà una densitat superior a 2.500 kg/m³ i una resistència a compressió superior a 1300 kgf/cm².

Pel que fa a la prova de resistència a la intempèrie, aguantaran els vint cicles de congelació sense presentar alteracions visibles.

Mesurament i abonament

Les vorades es mesuraran i s'abonaran per metres lineals (ml), realment col·locats, mesurats sobre el terreny.

El preu s'entendrà que inclou el formigó HM-20 de base i tots els materials i operacions necessàries per a deixar la unitat d'obra totalment acabada.

1.11.4. Guals

Els guals per a vehicles, vianants i minusvàlids es construiran sempre sobre un llit de formigó, amb una resistència de 15 N/mm² (H-20) assentat sobre una esplanada de sòls adequats o seleccionats, sempre que al projecte no es defineixi capa de subbase o base.

Les llosetes o peces de formigó es col·locaran amb morter de ciment.

Mesurament i abonament

Els Guals es mesuraran i s'abonaran per metres lineals (ml), realment col·locats, mesurats sobre el terreny.

El preu s'entendrà que inclou el formigó HM-20 de base i tots els materials i operacions necessàries per a deixar la unitat d'obra totalment acabada.

2. Infraestructura de serveis

L'obra de construcció de la infraestructura de serveis comprèn totes les xarxes de serveis que s'implanten de forma coordinada a les zones S de vorera, entre la línia de vorada (V) i la línia que delimita l'espai públic i l'espai parcel·lat (L). La vorada servirà de referència topogràfica per a construir les xarxes d'abastament d'aigua, gas canalitzat, telefonia, subministrament elèctric en alta tensió, enllumenat públic, xarxa de baixa tensió o qualsevol altre servei.

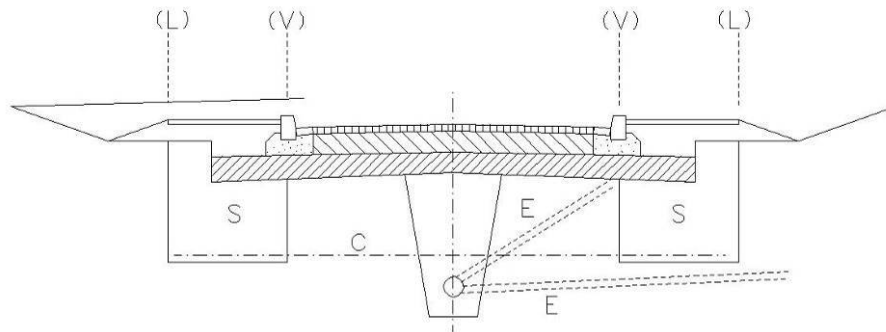

- L Límit d'espai públic-espai parcel·lat
- V Línia de vorada
- C Línia de creuaments de vials
- E Embornals i connexions a parcel·les
- S Zona de serveis

2.1 Abastament d'aigua

Condicions Generals

- Previ a l'inici de les obres, cal remarcar la necessitat de realització de cates per a localització de les conduccions, ja que si es produïssin danys en els serveis, no es podran declinar responsabilitats al·legant informació incompleta o defectuosa, atès que les dades són orientatives i exposades a canvis geogràfics constants. Per tant, "Aigües de Manresa S.A." repercutirà el cost de la reparació de les avaries provocades per les obres.
- Les instal·lacions es faran d'acord amb el projecte i sota la supervisió d'AIGÜES DE MANRESA S.A. i dels Tècnics Directors de l'obra.
- Les obres d'instal·lació i muntatge de les conduccions seran executades per un instal·lador autoritzat (amb carnet instal·lador d'aigua potable)
- Les instal·lacions de connexió a la xarxa d'abastament les realitzarà AIGÜES DE MANRESA S.A. prèvia liquidació pel Contractista del pressupost redactat a aquest efecte. Aquest pressupost inclourà també les despeses de projecte i supervisió de les obres de construcció de la xarxa.
- La realització de les proves de pressió i estanquitat en les instal·lacions fetes pel Contractista seran obligatòries abans de connectar-les a la xarxa d'abastament de Manresa.
- L'empresa instal·ladora facilitarà plànol de detall de les instal·lacions amb acotament en planta i alçat per la localització d'aquelles, així com la definició de les seves característiques (material, diàmetre, peces especials, etc.).

Materials :

Els materials emprats per la instal·lació de la xarxa de distribució d'aigua potable en el sector a urbanitzar s'adaptarà a les següents característiques i models a fi de facilitar-ne la reparació i manteniment per part d'AIGÜES DE MANRESA S.A. :

- Conduccions i accessoris de fosa dúctil fabricats segons Norma ISO 2531, amb revestiment exterior de zinc i vernís negre, i revestiment interior de morter de ciment segons Norma ISO 4179. Les unions de tub seran del tipus "STANDARD" i les unions de peces especials seran amb junt "EXPRES".
- Tubs de polietilè serà de 16 atm de pressió de servei, amb certificat de compliment de les normes ISO 161/1, UNE 53.131. Els tubs seran d'Alta Densitat (PE-100).
- Vàlvules coll Ilis PN-16 : HAWLE ELYPSO fig. 400.264, (esmaltada al foc i cargols embotits inoxidable).
- Vàlvules amb platines PN-16 : HAWLE ELYPSO fig. 410, ERHARD 3352 - A4, EURO 20.
- Vàlvula de bola Greiner G-545: per tub de polietilè i Ø inferior a 3", boca unió plàstic, boca unió plàstic rosca, boca unió rosca.
- Hidrants Ø 100 : IRUA (model HA1-100) o PRADINSA(model IHPAC010) amb arqueta incorporada.
- Boques de reg : IRUA (model BRI-40 DN40,) o PRADINSA (model IHPAC0410BRSVE DN 40) amb arqueta incorporada.
- Accessoris per tubs de P.E. : ISIFLO de llautó, GREINER de llautó.
- Pas del tub de P.E. a tub de fosa, fibrociment : acoplament George Fisher , model 3007.
- Collarets : HAWLE ref. 370.
- Pas tub de P.E. a platina, porta brida electrosoldable amb brida d'acer
- Trapes arquetes vàlvula : model AIGÜES MANRESA.
- Caputxó vàlvula : model AIGÜES MANRESA.

Condicions tècniques:

- Les instal·lacions compliran el plec de Prescripcions Tècniques Generals per Conduccions d'Abastament d'Aigua (1973).
- Les conduccions aniran sempre soterrades en zona de vorera excepte en els trams d'encreuaments de vials.
- Per procedir a la instal·lació de les conduccions és imprescindible la col·locació prèvia dels bordons del carrer.
- La fondària amidada sobre tub de les conduccions serà mínim 50 cm. i màxim 80 cm.
- Es guardaran les distàncies mínimes, segons normativa vigent amb els altres serveis soterrats.
- Les conduccions aniran protegides amb arena a tot el volt i senyalitzades amb malla de PVC blava damunt la capa d'arena de protecció.
- Es protegiran les conduccions de les càrregues externes en els creuaments sota vial.
- S'efectuaran els corresponents ancoratges en els punts sotmesos a esforços tangencials tal com tes, vàlvules, taps, colzes, etc., amb formigó en massa tipus HM-20.
- Les vàlvules s'instal·laran sense volant i s'equiparan amb el corresponent caputxó i no s'ubicaran mai en vial sense autorització expressa.
- S'efectuaran proves de pressió a 14 Kg/cm² i d'estanquitat a 10 Kg/cm², amb els límits i condicions establerts en el Plec de Prescripcions Tècniques Generals per tubs d'Abastament d'Aigua.
- Quan la conducció s'instal·li en zona no urbanitzada es posaran fites de senyalització de color blau cada 150 metres com a mínim i en els canvis d'alineació.

Mesurament i abonament

Si el pressupost del projecte no especifica una altra cosa, les conduccions d'abastament d'aigües es mesuraran i abonaran per metre lineal realment construït. S'entendrà que el preu del metre lineal inclou la part proporcional de sorra, formigó, part proporcional de juntes, peces especials, proteccions i tots els materials, maquinària i operacions necessàries per a deixar les obres amb la qualitat definida als apartats anteriors. Únicament les arquetes, vàlvules, ventoses, hidrants, boques de reg i connexió a xarxa existent s'abonaran per unitat realment executada, sempre que el pressupost del projecte ho especifiqui d'aquesta manera. En les purgues també estarà inclòs el tub entre les vàlvules, el de connexió al clavegueram i a la xarxa d'aigua, les connexions i part proporcional de peces especials.

2.2. Xarxes d'energia elèctrica

Seràn també d'obligat compliment les normes particulars de la companyia subministradora, així com la legislació que substitueixi, modifiqui o completi les esmentades disposicions, i també la nova legislació aplicable, que es promulgui amb anterioritat a la contractació de la present obra.

1.-Permisos, llicències i dictàmens

El contractista haurà d'obtenir els permisos, visats, llicències i dictàmens necessaris per a l'execució i posada en servei de les obres, i haurà d'abonar tots els càrrecs, taxes i impostos que es derivin de llur obtenció i de visat del projecte d'enllumenat públic, del col·legi professional corresponent.

El contractista també haurà d'abonar totes les despeses necessàries per a l'obtenció de l'aprovació prèvia del projecte i l'autorització de posada en servei del Departament d'Indústria i Energia o estament en qui delegui.

2.-Documentació prèvia a l'inici de les obres elèctriques

Previ a l'inici de les obres el contractista sol·licitarà el TIC a la companyia. També cal remarcar la necessitat de realització de cates per a localització de les conduccions, ja que si es produïssin danys en els serveis, no es podran declinar responsabilitats al·legant informació incompleta o defectuosa, atès que les dades són orientatives i exposades a canvis geogràfics constants.

Un cop adjudicada l'obra definitivament, i abans de la instal·lació, el contractista presentarà al director de l'obra els catàlegs, cartes, mostres, certificats de garantia, de colada, etc., dels materials que s'han d'utilitzar a l'obra.

No es podran emprar materials sense que prèviament hagin estat acceptats per la direcció de l'obra. Aquest control previ no constitueix recepció definitiva i, per tant, els materials poden ser rebutjats per la direcció de l'obra, àdhuc

després de ser col·locats, si no compleixen les condicions exigides en aquest Plec de Condicions, i podran ser reemplaçats per d'altres que les compleixin.

Els materials rebutjats per la direcció de l'obra, si fossin replegats o col·locats, hauran de ser retirats pel contractista, immediatament i en llur totalitat. Si no es compleix aquesta condició la direcció de l'obra podrà manar de retirar-los pel mitjà que cregui oportú a càrrec de la contracta.

Tots els materials i elements estaran en perfecte estat de conservació i ús, i es rebutjaran aquells que estiguin avariats, amb defectes o deteriorats.

Els materials o elements a emprar, les característiques particulars dels quals no s'especifiquin en aquest Plec de Condicions, seran del tipus i qualitats que utilitzi normalment l'empresa subministradora d'electricitat, i previ el vist i plau del director de l'obra.

3.-Xarxa elèctrica (MT i BT)

-Cables (conductors):

Els cables de mitjana tensió seran d'alumini i satisfaran les normes UNE 21.123-91 i UNESA 3305 B i 1r complement. Designació RHV o DHV amb sistema de bloqueig a l'entrada de l'aigua i humitats.

Els cables de distribució en BT seran d'alumini amb aïllament de polietilè reticulat (XLPE), coberta de policlorur de vinil (PVC) i designació UNE RV 0,6/1 kV, segons UNE 21.123.91 i UNESA 33046 i 1r complement.

Tots els cables seran homologats per les companyies subministradores.

Mesurament i abonament

Els conductors es mesuraran i abonaran per metre lineal (ml), i el preu comprendrà l'adquisició, transport, carreteig, col·locació del cable, subjeccions, "caputxons" o cintes antihumitat, així com la retirada i l'abonament de les bobines corresponents.

4.-Conduccions de xarxes elèctriques

Anomenem conduccions a les obres i materials necessaris per a col·locar els conductors de MT i BT sota les voreres i les calçades.

Conduccions sota vorera

Els conductors de MT i BT es col·locaran en rases amb unes dimensions mínimes de 40 cm d'amplada i 90 cm de fondària per a la MT, i de 0,70 cm per a la BT.

En qualsevol cas, han de permetre una instal·lació còmoda dels cables.

Les rases cal que siguin verticals en tota la seva fondària, anivellant-les amb un llit de sorra de 10 cm sobre el qual es col·locaran els cables que seran estesos per rodets col·locats dins la rasa, de manera que puguin girar lliurement i no malmetin el cable. Posteriorment a la seva estesa, es cobriran amb una capa de sorra de 10 cm. Es col·locaran subjeccions entre les tres fases de MT per a evitar la dispersió dels conductors per efecte dels corrents de curtcircuit o dilatacions.

Sobre la capa de sorra de recobriment es col·locarà una placa de protecció i a 20 cm d'aquesta capa anirà una cinta de senyalització.

Per al reble de les rases s'exigirà una densitat superior al 95% de la màxima obtinguda a l'assaig Próctor Modificat.

Conduccions sota calçada

Els conductors es col·locaran dins de tubs Ø 150 de PE els quals aniran envoltats de formigó.

Per dins de cada tub tan sols passarà un circuit.

L'amplada de les rases dependrà del nombre de tubulars; caldrà deixar un tub de reserva per a futures ampliacions.

La fondària de les rases sota calçada serà com a mínim d'1m, per a la MT, i de 0,80 m, per a la BT

Als extrems de la conducció sota calçada es construirà una arqueta, sense tapa, de dimensions que permetin la manipulació dels conductors.

Mesurament i abonament

Les conduccions es mesuraran i abonaran per metre lineal (ml). S'entendrà que el preu de conducció sota vorera inclou, si el pressupost del projecte no especifica una altra cosa, l'excavació, el reblert, la sorra, els totxos i la cinta de senyalització. En la conducció sota calçada també inclou els tubs, el formigó i les arquetes no registrables, situades a ambdós extrems.

5.-Elements singulars

Arquetes

Podran ser prefabricades o fetes "in situ" amb dimensions que permetin la manipulació dels cables. amb tapa d'accés i marc de ferro colat, si s'escau.

Basaments i suports d'armaris

Serán prefabricats i homologats per la companyia subministradora del servei i es col·locaran seguint els seus criteris.

Mesurament i abonament

Es mesuraran i abonaran per unitat realment executada, sempre que el pressupost del projecte ho especifiqui d'aquesta manera. En el preu també estarà inclòs el fonament i les connexions.

Estacions transformadores

Les estacions transformadores poden ser prefabricades o fetes "in situ" i a la vegada aèries i soterrades.

Les estacions transformadores prefabricades seran homologades per la companyia elèctrica que correspongui.

Les estacions transformadores fetes "in situ" compliran en tot moment les normatives i recomanacions fetes per les companyies elèctriques i es construiran segons els esquemes que figuren als plànols del projecte i d'acord amb les instruccions de la direcció facultativa.

Mesurament i abonament

Comprèn l'excavació en qualsevol tipus de terreny, el basament, la construcció de l'estació, xarxa de terres, enllumenat interior, reparació de cel·les, ferramentes d'OC (portes, mampares de protecció, reixes de ventilació, etc.) i tots els treballs i materials necessaris, així com l'aportació de mitjans precisos per al correcte acabat de l'obra.

Si l'estació transformadora és prefabricada, a més estarà inclòs al preu de la unitat el subministrament, la col·locació i el tipus d'acabat exterior que determini la direcció d'obra.

Es mesurarà per unitat (ut) totalment acabada.

Utilitatge interior de l'estació transformadora

Aquesta unitat comprèn tots els elements (ruptofusibles, terminacions interiors de MT fins al transformador, terres del neutre de BT, circuit trifàsic amb tub de coure i comandament a distància, senyalització, etc.) i tot aquells materials i operacions necessàries per al bon funcionament de l'ET, d'acord amb la companyia subministradora elèctrica.

L'aparellatge interior per a ET prefabricades amb cabines SFG inclou els fusibles, terminacions interiors a les cabines i al transformador (MT), circuit del "disparo" del rupto, terres del neutre de BT i tot aquell material i operacions necessàries per al bon funcionament de l'ET, d'acord amb la normativa de la companyia elèctrica.

Es mesurarà i abonarà per unitat totalment acabada i comprovada.

2.3 Enllumenat públic

Previ a l'inici de les obres, cal remarcar la necessitat de realització de cates per a localització de les conduccions, ja que si es produïssin danys en els serveis, no es podran declinar responsabilitats al·legant informació incompleta o defectuosa, atès que les dades són orientatives i exposades a canvis geogràfics constants.

Normativa de referència:

Les instal·lacions d'enllumenat públic, ja siguin noves o ampliacions, caldrà realitzar-les segons la següent normativa o reglamentació:

Reglament Electrotècnic de Baixa Tensió i les seves Instruccions Tècniques Complementàries. RD 842/2002 de 2 d'agost.

Llei 6/2001, de 31 de maig, d'ordenació ambiental de l'enllumenament per a la protecció del medi nocturn.

Decret 82/2005, de 3 de maig, pel qual s'aprova el Reglament de desenvolupament de la Llei 6/2001, de 31 de maig, d'ordenació ambiental de l'enllumenament per a la protecció del medi nocturn.

Reglament d'Eficiència Energètica en Instal·lacions d'Enllumenat Exterior i les seves Instruccions Tècniques Complementàries EA-1 a EA-7, aprovat per RD 1890/2008, de 14 de novembre.

A part de la normativa indicada, les instal·lacions hauran de complir amb les condicions que exigeix l'Ajuntament de Manresa i que s'indiquen a continuació.

Nivells d'il·luminació:

El nivell d'il·luminació haurà de complir amb la normativa vigent, i ha de ser el necessari segons el tipus de carrer. Per tant, el nivell d'il·luminació l'haurà d'indicar l'Ajuntament de Manresa, segons el cas.

Càlculs:

A part del càlcul de la il·luminació, que s'haurà de fer com a mínim amb el programa informàtic actualitzat del fabricant de la lluminària a instal·lar, s'haurà de calcular també:

Càlcul de la caiguda de tensió de la línia o línies d'alimentació. La màxima caiguda de tensió entre l'origen de la instal·lació i qualsevol punt de la instal·lació, serà inferior al 3%.

Càlcul d'intensitat de curtcircuit, tant a capçalera (en quadre elèctric), com a final de cada línia, per tal de poder comprovar adequadament les proteccions del quadre elèctric i les seccions dels conductors.

L'Ajuntament de Manresa facilitarà a l'empresa instal·ladora o al constructor, les dades necessàries de la instal·lació existent per tal que pugui realitzar els càlculs necessaris en cas d'ampliació d'una instal·lació.

Quadre Elèctric:

En el cas que s'hagi d'instal·lar algun quadre elèctric nou, per a la instal·lació de l'enllumenat públic, aquest serà del model normalitzat que utilitza l'Ajuntament de Manresa, i que és el següent:

Quadre Elèctric per enllumenat públic model CITI-15R de la casa ARELSA, format per armari amb acabat inoxidable de dimensions 1500mm de llarg, 1350mm d'alçada i 400mm de fondària, que inclou: estabilitzador-reductor estàtic de tensió de 30 kVA com a mínim (o inclús 45 kVA si cal) per a la reducció de flux en capçalera, sistema Urbilux, modem GSM, i aparell de maniobra i protecció per a sis sortides inclòs contactors, interruptors automàtics magnetotèrmics de corba B i interruptors diferencials rearmables, i la resta d'elements que inclou el quadre.

Lluminàries i Equips:

Les lluminàries hauran de ser dels models establerts per l'Ajuntament de Manresa, per a cada cas, segons la zona de la instal·lació, en quan al tipus de model i al color de la lluminària.

Les lluminàries portaran equips ELT.

L'Ajuntament de Manresa, indicarà en cada cas, si les lluminàries han de ser d'un sol nivell de potència o de doble nivell.

Làmpades:

Les làmpades seran de Vapor de Sodi d'Alta Pressió (VSAP).

Les làmpades de VSAP seran de la casa PHILIPS i del model MASTER SON PIA PLUS.

Suports:

Les columnes, en general, seran del tipus CMR.

Per a columnes a poca alçada (4 m), seran del tipus NICKOLSON.

Els bàculs seran del tipus GRAN VIA de dimensions normalitzades 9m+2m, 10m+2m o 11m+4m. El model final a instal·lar l'indicarà l'Ajuntament de Manresa.

Les columnes o bàculs a instal·lar en vorera, es col·locaran de manera que la distància entre el bordó de la vorera i el centre de la columna o bàcul sigui de 0,5 m, sempre i quan quedi com a mínim una amplada de pas lliure per als vianants de 0,9 m entre les façanes dels edificis i les columnes o bàculs. En el cas que no es compleixi aquesta condició es consultarà a l'Ajuntament de Manresa.

Els braços a instal·lar sobre façana o pals de fusta, seran del tipus indicats per l'Ajuntament de Manresa, i de la longitud necessària per tal de complir amb els nivells d'il·luminació.

Els suports dels punts de llum en façana es subjectaran en tot cas amb tacs metàl·lics d'expansió llargs de diàmetre 12-14 mm (referència 9B14100DT d'Apolo o equivalent) i en el cas de façanes en mal estat s'instal·laran tacs químics.

Instal·lació soterrada:

El conductor elèctric d'alimentació serà aïllat de coure del tipus armat de designació RVFV 0,6/1 kV, multipolar (manguera) de quatre conductors (3 fases + neutre), de la secció que pertorqui segons càlcul, però com a mínim de 6 mm², a instal·lar per interior de tub coarrugat doble capa de 90 mm. de diàmetre exterior en vorera i 110 mm de diàmetre en calçada.

En els creuaments de carrer o calçada, s'instal·laran dos tubs coarrugats doble capa de 110 mm. de diàmetre exterior. Un pel pas del conductor i l'altre de reserva.

El conductor dels muntants per l'interior de les columnes o bàculs serà de designació RV-K 0,6/1 kV de 3x2,5 mm² de secció (fase+neutre +terres), o en equips de doble nivell, RV-K 0,6/1 kV de 5x2,5 mm² de secció (fase+neutre +terres+maniobra DN). Per la connexió s'utilitzarà el següent codi de colors, en el cable de 3x2,5: neutre el Blau, fase punt el Negre i pel terres el Groc-Verd. En el cable 5x2,5: neutre el Blau, fase punt el Marró, terres el Groc-Verd, i maniobra DN els 2 Negres

Les caixes de derivació a instal·lar a dins de les columnes o bàculs seran de la casa SERTSEM i del model CF-100-C.

Per la connexió dels punts de llum, s'aniran repartint adequadament les diferents fases R, S i T alternativament. Per a cada fase, s'utilitzarà el següent conductor: Per la Fase R el Negre, per la Fase S el Marró, per la Fase T el Gris, i pel neutre el Blau.

A cada punt de llum en columna o bàcul, s'instal·larà un pericó de registre de dimensions interiors mínimes de 30x30 cm d'amplada i 40 cm de fondària. Les tapes dels pericons han de tenir la inscripció "Enllumenat Públic" o bé "EP".

A cada pericó de punt de llum, s'instal·larà una placa de terres.

El conductor de terres serà nu i de 1x35 mm² de secció, el qual es farà passar per fora del tub, enterrat directament a la terra.

En els casos en que no sigui possible la instal·lació de conductor de terres nu, com ara la presència de centres de transformació a menys de 15 m de distància, o per a l'arribada des dels pericons a les columnes o bàculs, el conductor de terres serà aïllat de color groc-verd d'1x16 mm² de secció per l'interior del tub. En el cas d'utilitzar cable RV 0,6/1KV, aquest s'haurà de senyalitzar en els extrems amb cinta aïllant de color groc-verd.

En els pericons de cada punt de llum s'haurà de veure el conductor de terres passant, el conductor de terres que va cap a la placa de terres i el conductor de terres aïllat que va cap al punt de llum.

Per les conversions aeri-soterrat, el conductor elèctric anirà per l'interior de tub de PVC de grau 9, des de l'acabat de paviment i fins a una alçada com a mínim de 2,5 m.

Instal·lació aèria:

El conductor d'alimentació dels punts de llum serà aïllat de coure del tipus trenat de designació RZ 0,6/1 kV multipolar de 5 conductors (3 fases+neutre+terres) de la secció que pertoqui segons càlcul, però com a mínim de 4 mm². El conductor de terres estarà degudament senyalitzat.

El cable trenat anirà fixat a façana mitjançant tacs de referència 1251 i brides tipus ampla de referència 2273-0 de color negre de la casa UNEX o equivalent.

El conductor dels muntants, des de la caixa de derivació fins al punt de llum serà de designació RV-K 0,6/1 kV de 3x2,5 mm² de secció (fase+neutre+terres), o en equips de doble nivell, RV-K 0,6/1 kV de 5x2,5 mm² de secció (fase+neutre +terres+maniobra DN) . Per la connexió s'utilitzarà el següent codi de colors, en el cable de 3x2,5: neutre el Blau, fase punt el Negre, i terres el Groc-Verd. En el cable de 5x2,5: neutre el Blau, fase punt el Marró, terres el Groc-Verd, i maniobra DN els 2 Negres.

Per la connexió dels punts de llum, s'aniran repartint adequadament les diferents fases R, S i T alternativament. Per a cada fase, s'utilitzarà el següent conductor: Per la Fase R el Negre o nº 1, per la Fase S el Marró o nº 2, i Fase T el Gris o nº3, el neutre el Blau o nº 0. El cable de terres, en el cas de que el cable no porti colors, s'haurà de senyalitzar en els extrems amb cinta aïllant de color groc-verd.

Les caixes de derivació a instal·lar seran de la casa SERTSEM i del model CF-100-C.

En les instal·lacions aèries, s'ha de posar una presa de terres en forma de placa de terres, com a mínim cada cinc punts de llum, en cada línia i en el primer i últim punt de llum de la mateixa línia, amb el corresponent baixant del conductor de terres per la façana, i col·locació de tub protector. Els punts de llum que hagin de portar placa de terres seran indicats per l'Ajuntament de Manresa.

Etiquetatge dels punts de llum:

Els punts de llum s'hauran d'etiquetar amb enganxina normalitzada per l'Ajuntament de Manresa, segons la codificació que s'indicarà. En les columnes o bàculs, l'enganxina s'ha de col·locar en la columna o bàcul a una alçada entre 3 i 3,5 m. En els punts de llum a façana l'enganxina va a sobre de la caixa SERTSEM de derivació.

Connexió amb la instal·lació existent i posada en funcionament:

Previ a la recepció i posada en funcionament de la instal·lació, un cop finalitzada la mateixa, l'empresa concessionària del Manteniment de l'Enllumenat Públic de Manresa, realitzarà una revisió de la mateixa, independentment de la pugui realitzar el Departament d'Indústria a través de les Entitats d'Inspecció i Control (EIC) acreditades (ICICT, ECA, etc...). Aquesta revisió, es fa per tal de veure si la instal·lació compleix amb les condicions mínimes reglamentàries i amb les condicions indicades en aquest document.

De la corresponent revisió, l'empresa concessionària del Manteniment de l'Enllumenat Públic de Manresa, realitzarà el corresponent informe, a partir del qual, l'empresa instal·ladora, haurà de resoldre les deficiències que s'hagin pogut

trobar. Un cop resoltes l'empresa concessionària del Manteniment de l'Enllumenat Públic de Manresa, farà una nova revisió de la mateixa, i un nou informe, i així successivament, fins que la instal·lació estigui correcte.

D'altra banda, l'empresa instal·ladora, entregará una còpia dels Impresos de legalització i del Projecte o Memòria Tècnica de Disseny, segons correspongui, de legalització de la instal·lació a l'Ajuntament de Manresa, un cop tramitada la legalització amb una EIC acreditada.

Els impresos ELEC1 i ELEC5, i el contracte de manteniment inicial de garantia d'un any, que han de ser signats per l'Ajuntament de Manresa (Titular de la Instal·lació), s'hauran de portar prèviament a l'Ajuntament per tal que siguin signats.

L'ajuntament de Manresa facilitarà a l'empresa instal·ladora o al constructor, les dades del titular, així com els impresos de les legalitzacions existents, per tal que pugui completar els impresos de legalització i pugui justificar les legalitzacions anteriors de la instal·lació.

Un cop la instal·lació tingui informe de revisió favorable per part l'empresa concessionària del Manteniment de l'Enllumenat Públic de Manresa, i hàgim rebut la legalització de la mateixa, l'Ajuntament de Manresa realitzarà el corresponent informe de recepció de la instal·lació el qual, en el cas d'obres d'urbanització entregarem al departament d'Espais Públics de l'Ajuntament. En obres d'urbanització quan el Departament d'Espais Públics ho indiqui, es posarà en funcionament la instal·lació.

Els treballs per a la posada en funcionament de la instal·lació, ja sigui la posada en funcionament del quadre elèctric, o bé la connexió d'una ampliació amb la instal·lació existent, la farà sempre l'empresa concessionària del Manteniment de l'Enllumenat Públic de Manresa. En el cas que durant l'obra, s'hagi de fer alguna desconexió o connexió de l'enllumenat públic existent, ho farà també sempre l'empresa concessionària del Manteniment de l'Enllumenat Públic de Manresa.

2.4. Xarxes de telecomunicacions

Previ a l'inici de les obres, cal remarcar la necessitat de realització de cates per a localització de les conduccions, ja que si es produïssin danys en els serveis, no es podran declinar responsabilitats al·legant informació incompleta o defectuosa, atès que les dades són orientatives i exposades a canvis geogràfics constants.

Xarxa telefònica

Totes les infraestructures telefòniques soterrades es construiran d'acord amb el projecte aprovat i les especificacions de la companyia telefònica.

Materials

Tots els materials a emprar seran els homologats per la companyia telefònica i els definits als plànols i al present plec.

Materials homologats en telefònica

Tubs de PVC rígid \varnothing 110, \varnothing 63 i \varnothing 40 mm, especificació núm. 634.008, codis núms. 510.505 (110x1,2), 510.696 (63x1,2) i 510.700 (40x1,2).

Colzes de PVC rígid \varnothing 110 i \varnothing 63 mm, especificació núm. 634.024, codis núms. 510.172 (110/90/490), 510.718 (110/45/5000), 510.726 (63/45/2500) i 510.734 (63/90/561).

Netejador i adhesiu per encolar unions de tubs i colzes, codis 510.866 i 510.858.

Suport d'enganxament de politges, per tir de cable, codi núm. 510.203.

Regletes i ganxos per a suspensió de cables, especificació núm. 634.016, codis núms. 510.777 (regleta tipus C), 510.785 (ganxo tipus A, per a un cable) i 510.793 (ganxo tipus B, per a dos cables).

Tapes per arquetes i cambres

Arquetes prefabricades

Cambres prefabricades

Canalitzacions

Totes les canalitzacions es construiran segons els prismes formigonats homologats per la companyia telefònica. Quan la canalització discorre per sota voravia, l'altura mínima entre el paviment de voravia i el sostre del prisma serà de seixanta centímetres (0,60 m).

Als encreuaments de vials i als possibles trams sota calçada, l'esmentada altura mínima serà de seixanta centímetres (0,80 m).

Malgrat que puguin anar juntes en el mateix prisma, caldrà distingir les conduccions de la xarxa primària, normalment de diàmetre 110 mm, de les de la xarxa secundària que podran ser de 110 mm, 63 mm o de 40 mm. Cal pensar que un tub de 63 mm pot portar, o bé un cable o un màxim de deu connexions, i que un tub de 40 mm pot portar un màxim de quatre connexions. S'entendrà per xarxa primària la que comunica la xarxa principal exterior amb armaris de connexió, i per xarxa secundària la que condueix únicament connexions dels armaris de connexió als edificis.

Col·locació de tubs i formigonat de les canalitzacions telefòniques

Un cop anivellada la rasa, se li abocarà una solera de formigó, i sobre d'aquesta s'hi col·locaran els tubs subjectats amb distanciadors cada setanta centímetres (0,70 m). Una vegada col·locats els tubs, s'abocarà formigó fins a cobrir deu centímetres (0,10 m).

Tot seguit es reomplirà la rasa amb terra. La unió dels tubs de PVC es realitzarà acoblant l'extrem recte d'un d'aquests amb l'extrem de la copa de l'altre, i encolant-los amb un adhesiu, a base de dissolució de PVC, dissolvent orgànic volàtil.

Els àrids a emprar el formigó no han de superar els vint-i-cinc mil·límetres (0,025 m) en un vuitanta-cinc per cent (85%), tolerant-se en el quinze per cent (15%) restant a una dimensió de trenta mil·límetres (0,030 m).

Es recorda al contractista l'obligació de comprovar que els conductes per a l'estesa de les línies telefòniques han quedat lliures d'elements estranys.

Per això es procedirà a un mandrinat dels conductes de PVC, amb un cilindre de 0,10 m de longitud i diàmetre adequat, segons la normativa de la CT. A més, es deixarà un cable guia per a la posterior col·locació dels cables telefònics.

Arquetes i elements singulars

Els principals elements de la xarxa telefònica són les cambres de registre i les arquetes. Són elements de registre que se situen a diferents punts de la xarxa amb funcions diverses.

Les cambres de registre són elements de grans dimensions que poden situar-se a zona de calçada (preferentment amb accés des de la zona de vorera). Serveixen per registrar les grans canalitzacions, de manera que, en un sector de sòl urbanitzable, normalment només s'hi construirà un element d'aquest tipus que connectarà la xarxa del sector amb la portada general del servei telefònic.

Les arquetes són registres de menor dimensió que normalment se situen a zona de vorera. Poden ser del tipus anomenat D, H, F i M.

Totes les infraestructures telefòniques soterrades es construiran d'acord amb el projecte aprovat i les especificacions de la companyia telefònica.

Les canalitzacions estaran formades per tubs de PVC normalitzats per la companyia telefònica, elements separadors normalment subministrats per la companyia, i protecció de formigó de 20 N/mm² de resistència característica (H-20).

La distància entre el fons de la rasa en vorera, i la part superior de la vorada col·locada serà d'1 m.
Mesurament i abonament de les obres

Les cambres de registre i arquetes de telefònica es mesuraran i es pagaran per unitats totalment acabades. El preu unitari inclou l'excavació, el subministrament i col·locació i tots els materials i les operacions necessàries per al correcte acabat de l'obra, exceptuant els materials que, en funció de convenis existents, poden ser subministrats per les companyies, el qual solament inclou la seva col·locació o instal·lació i el transport.

Els preus unitaris inclouen, també, els possibles excessos per entrada i connexions.

Les conduccions telefòniques es mesuraran i s'abonaran per metres lineals de conducció acabada. Els preus unitaris inclouran les excavacions de les rases, els rebliments, el formigó i els transport i la col·locació de tots els materials que d'acord amb els convenis existents, han de subministrar les companyies.

El mandrinat de conductes està inclòs en cadascun dels preus per metre línia de cada tipus diferent i, per tant, el contractista no tindrà cap dret a reclamar el seu abonament per separat.

2.5 Xarxa de gas canalitzat

Previ a l'inici de les obres, cal remarcar la necessitat de realització de cates per a localització de les conduccions, ja que si es produïssin danys en els serveis, no es podran declinar responsabilitats al·legant informació incompleta o defectuosa, atès que les dades són orientatives i exposades a canvis geogràfics constants.

Sempre que es construeixi xarxa de gas canalitzat, l'execució de l'obra complirà de forma obligatòria amb tot el que s'especifica a les ITC-MIG (Instruccions Tècniques Complementàries del Ministerio de Indústria i Energia relatives a la xarxa de gas). També es compliran en tot moment les normes pròpies de la companyia concessionària que haurà de rebre l'obra i fer-se càrrec del servei.

Normalment, serà la mateixa companyia, o qualsevol empresa homologada per la companyia, la que executarà l'obra mecànica (implantació de les canonades) mentre que l'empresa adjudicatària executarà les obres civils d'excavació i reblliment de rases, i la protecció de les canonades.

L'excavació i terraplenat de les rases complirà amb tot el que s'especifica a l'apartat 1.5, relatiu a reblliment de rases.

Profunditat de soterrament

Profunditats mínimes segons reglament

Tipus de distribució	Lloc d'instal·lació	
	Vorera	Calçada
AP	0,60	0,80
MP i BP	0,50	0,60

Distàncies mínimes a altres serveis

Tipus de distribució	Encreuaments	Paral·lelismes
AP	0,20	0,40
MP I BP	0,10	0,20

Quan no puguin respectar-se aquestes mides mínimes, s'hauran de col·locar entre la canonada de gas i el servei més proper, proteccions mecàniques de diferents.

Mesurament i abonament de les obres

Sempre que el pressupost no especifiqui una altra cosa, la xarxa de gas canalitzat es mesurarà i abonarà per metres lineals de canalització, que inclourà l'excavació, el rebliment, la sorra, làmina de senyalització, tubs de protecció, el transport i la col·locació de tots els elements i materials que, d'acord amb els convenis, han de subministrar les companyies.

S'entendrà que els preus definits inclouen tots els materials i operacions necessàries per acabar les obres amb la qualitat definida.

L'obra civil dels armaris i cambres de conversió d'alta a baixa pressió i d'alta a mitjana pressió, es mesuraran i abonaran per unitat totalment acabada

2.6. Encreuament i paral·lelismes entre xarxes de serveis

Durant l'execució de les obres es comprovarà especialment la disposició de paral·lelismes i encreuaments entre les diferents xarxes de serveis en tots els punts del seu recorregut. A les zones de xamfrà, encreuament i zones amb elements singulars, es dibuixaran i acotaran seccions de coordinació i els trams singulars on determinats serveis (generalment l'aigua, el gas i la mitja tensió) s'enfonsen per possibilitar l'encreuament amb altres xarxes.

Plànols

Qualsevol canvi que es produeixi en l'execució de l'obra, respecte a les diferents xarxes del projecte, cal que quedin reflectides en els plànols del projecte de liquidació.

4. ENJARDINAMENT

4.1 Terra vegetal fertilitzada

Definició

S'anomena terra vegetal fertilitzada a la capa superficial del sòl que arriba fins a una profunditat de vint a quaranta centímetres (0,20 a 0,40 m) i que reuneix bones condicions per a ser plantada o sembrada, adobada amb adobs orgànics.

Condicions generals

Tant per a la plantació com per a la sembra, es fa necessària la preparació del sòl, de tal manera que la llavor en germinar trobi fàcil arrelament i substàncies assimilables, i després la deguda protecció i l'escassa o nul·la competència per part d'altres plantes. El mateix passa amb el vegetal plantat, per al qual s'han de buscar sempre unes condicions òptimes per al seu desenvolupament.

La dosificació granulomètrica de la terra franca serà la següent:

sorra	23 - 52%
l·lim	28 - 50%
argila	7 - 27%

S'haurà de disgregar quan presenti parts aglutinades.

Per que fa a la matèria orgànica, la seva quantitat ha de ser igual o superior al cinc per cent (5%). El seu PH haurà de ser lleugerament àcid, de sis a dues dècimes a set (6,2 a 7), que és el nivell òptim per al desenvolupament de les bacteries i fongs fertilitzants.

La terra vegetal es fertilitzarà amb l'agregació de vint-i-cinc quilograms de fems per metre cúbic (25 kg/m³), si aquesta operació es pot fer abans de ser escampada la terra vegetal, tot barrejant-se convenientment; en cas contrari,

s'aplicaran, al moment de l'estesa de la terra vegetal, cinc quilograms per metre quadrat (5 kg/m²) del mateix fem, tot enterrant-lo convenientment.

Preparació de les superfícies

En primer lloc es realitzarà una esbrossada i, si s'escau, s'efectuaran els enderrocs de l'obra existent. A continuació es procedirà a l'anivellament de la superfície, desmuntant o omplint les desigualtats existents.

En cas de talussos de desmunt o terraplè, aquesta unitat d'obra s'executarà a mesura que es vagin acabant els talussos, per procedir tot seguit a la sembra o plantació de les espècies cespitoses, malgrat que les obres de plantació estiguin programades en fase posterior.

RemOIta i transport de la terra vegetal fertilitzada

Es remourà i transportarà a la zona d'ús, per procedir a la seva estesa, amb molta cura, per tal d'evitar que la terra esdevingui fang.

Estesa i conformació

La terra vegetal fertilitzada s'estendrà amb un gruix uniforme, tot utilitzant la maquinària amb la qual s'eviten les passades per sobre i la compactació resultant. Per a talussos elevats s'utilitzaran transportadores de cinta, excavadores lleugeres manades per cable o de braç llarg.

El contractista tornarà a col·locar, a càrrec seu, la terra vegetal que hagués rrelliscat del seu emplaçament, per descuit i incompliment de les exigències del present article, així com també en cas d'erosions per pluges o d'altres causes.

Finalment, es netejarà la zona i es transportaran a l'abocador o lloc d'ús els materials que sobrin o hagin estat rebutjats, i es retiraran també les instal·lacions provisionals.

Mesurament i abonament

El mesurament i abonament d'estesa de la terra vegetal fertilitzada es farà per metres cúbics (m³) realment estesos, mesurats en replegues o una vegada estesos. També es podrà fer per metres quadrats (m²) de superfícies cobertes amb un determinat gruix, si així ho especifica el pressupost del projecte.

4.2 Adobs

Definició

Els adobs són productes de composició orgànica, mineral o complexa, que s'afegeixen al sòl per tal d'aconseguir restituir-li els elements necessaris per al bon desenvolupament de les plantes.

S'han de distingir els tres tipus d'adobs següents:

adobs orgànics
adobs minerals
adobs complexos

Condicions generals

1. Adob orgànic:

L'adob orgànic que s'utilitzarà serà el fem, el qual procedirà de les dejeccions sòlides i líquides del bestiar, barrejat irregularment amb el seu jaç.

Serà condició indispensable que hagi estat sotmès a una completa fermentació anaeròbica, amb una temperatura a l'interior del munt inferior a quaranta-cinc graus (45) i superior als vint-i-cinc graus (25). Una vegada aconseguit l'anomenat "llard negre", que tindrà l'aspecte d'una massa untuosa, negra, humida o a la qual no es trobaran vestigis del seu origen, s'escamparà sobre la terra vegetal tot barrejant-lo immediatament amb aquest per tal d'evitar que el fem perdi la seva riquesa en nitrogen.

La seva densitat serà vuit-cents quilograms per metre cúbic (800 kg/m³).

2. Adob mineral:

Els adobs minerals que es podran utilitzar seran els que subministrin microelements. Els principals seran:

3. Nitrogenats:

Sulfat amònic, nitrat amònic, nitrat sòdic, nitrat potàssic, nitrat càlcic, cianamides, amoníac i urea i nitrosulfat amònic.

4. Fosforats:

uperfosfats, fosfat bicàlcic, fosfat tricàlcic (fosforita i apatita).

5. Potàssics:

Clorur i sulfat potàssic, sals brutes (mescla de carnalita), kainita i silvinita) i cendres vegetals.

6. Càlcics:

Carbonat càlcic, sulfat càlcic, hidrat càlcic i escuma de sucrera.

7. Adob complex:

Es coneix per adob complex el que s'obté mitjançant una reacció química a partir de matèries primeres, com és el cas de fosfats naturals, amoníac, àcid nítric i, eventualment, àcid sulfúric o carbònic i sals de potassa. En la seva fabricació entren en joc unes reaccions químiques regulades per les proporcions relatives dels elements fertilitzants que hi participen. L'adob complex utilitzat haurà de tenir, com a mínim, quaranta unitats (40 ut) fertilitzants.

El projecte o la Direcció d'obra especificarà l'adob que s'ha d'utilitzar d'entre els que s'han esmentat, en funció de l'estat en què es trobin els terrenys per plantar o sembrar.

Mesurament i abonament

Els adobs afegits al terreny no seran d'abonament directe, perquè es considera que estan inclosos als corresponents preus unitaris de terra vegetal fertilitzada, plantacions i sèmbrs.

4.3 Plantes

Les dimensions i característiques que s'assenyalen en les definicions d'aquest article són les que han de tenir les plantacions.

Arbre: vegetal llenyós que assoleix una alçada de 5 m o més, no es ramifica des de la base i posseeix una tija principal anomenada tronc.

Arbust: vegetal llenyós que, per norma general, es ramifica a la base i no arriba als 5 m.

Planta entapissant: vegetal de petita alçada que plantat a una certa densitat cobreix completament el sòl amb les seves tiges i fulles.

Planta enfiladissa: són aquelles de naturalesa herbòria i vivaces que es subjecten per si mateixes, mitjançant circells o ventoses en els murs o emparrats.

Condicions generals

Les plantes pertanyeran a les espècies i varietats assenyalades en la memòria i els plànols i reuniran les condicions d'edat, format, desenvolupament, forma de cultiu i de trasplantament que s'indiquen en aquesta documentació.

Les plantes seran, en general, ben conformades, de desenvolupament formal, sense que presentin símptomes de raquitisme i retard. No presentaran ferides en el tronc o branques i el sistema radical serà complet i proporcional al port. Les arrels de les plantes de pas de terra o arrel nua presentaran talls nets i recents sense ferides.

El port de les plantes serà normal i ben ramificat i les de fulla perenne tindran el sistema foliar complet, sense decoloració ni símptomes de clorosi.

Pel que fa a les dimensions i característiques particulars, s'ajustaran a les descripcions del projecte.

El creixement serà proporcionat a l'edat, i no s'admetran plantes velles o criades en condicions precàries.

Les dimensions que figuren al projecte són:

Alçada: la distància des del coll de la planta a la part més distant d'aquest, llevat dels casos en què s'especifiqui el contrari (com en les palmàcies si es donen alçades de troncs).

Circumferència o perímetre de tronc: El perímetre de tronc serà mesurat en centímetres, a 1,00 m del coll de la planta.

Seràn rebutjades les plantes:

- 1.-que en qualsevol dels seus òrgans o en la seva fusta sofreixin o puguin ser portadores de plagues o malalties
- 2.-que hagin tingut creixements desproporcionats, per haver estat sotmesos a tractaments especials i per altres causes
- 3.-que durant l'arrencament o el transport hagin sofert danys que afectin a aquestes especificacions
- 4.-que no vinguin protegides per l'embalatge oportú

El contractista restarà obligat a substituir totes les plantes rebutjades i seran al seu càrrec totes les despeses ocasionades per les substitucions, sense que el possible retard pugui repercutir en el termini d'execució de l'obra.

Condicions específiques

Els arbres destinats a ser plantats en alineació tindran el tronc recte i llur alçada no serà inferior a l'especificada en el projecte. Per als arbres de copa, aquesta començarà, com a mínim, a 2 metres. Les frondoses de port piramidal presentaran ramificació des de la base i amb la guia central sense escapçar. Les coníferes han d'anar amb mota de terra protegida amb malla o escaiola, repicades com a mínim 6 mesos abans, i mantenint tots els brots terminals, tant en guia central com en ramificacions.

Les plantes destinades a la formació d'una bardissa uniforme seran de la mateixa espècie i varietat, del mateix color i tonalitat, ramificades i amb fulles des de la base i capaces de conservar aquests caràcters amb l'edat. Tindran també la mateixa alçada.

Presentació

Les plantes a arrel nua han de presentar un sistema radical proporcionat al sistema aeri, i les arrels sanes i ben tallades. S'hauran de transportar al peu d'obra el mateix dia que siguin arrencades del viver i, si no es planten immediatament, es dipositaran en rases, de manera que quedin cobertes amb 20 cm de terra sobre les arrels. Tot seguit es procedirà a regar-les per inundació per tal d'evitar que quedin bosses d'aire entre les arrels.

Les plantes en test hauran de romandre-hi al mateix instant de llur plantació, transportant-les fins al clot sense que es deteriori el test. Si no es planten immediatament després de la seva arribada a l'obra es dipositaran en lloc cobert o es taparan amb palla sobre el test. En tots cas, es regaran diàriament mentre romanen dipositades.

4.4 Llavors

Les llavors pertanyeran a les espècies indicades en el projecte. Seran de puresa superior al 90% i de poder germinatiu superior al 95%.

No presentaran ni plagues ni malalties, ni símptomes d'haver-les patit en el moment del subministrament.

Si en el període de garantia es produïssin fallades, aniran a càrrec del contractista les operacions de ressebra fins que s'assoleixi el resultat desitjat.

Aquestes condicions estaran suficientment garantides, a judici de la direcció facultativa; en cas contrari, es podran realitzar anàlisis segons les Normes Internacionals per a Assajos de Llavors, de 1966, amb les despeses a càrrec del contractista.

4.5 Humus

S'anomena humus el material utilitzat per tal de cobrir la llavor al moment de la sembra.

Condicions generals

Haurà d'estar constituït per elements amb un elevat percentatge de matèria orgànica, motiu pel qual la seva coloració ha de ser negrenca.

Haurà de ser ric en elements fertilitzants. La seva textura ha de ser tal que eviti una ràpida dessecació de la llavor i del sòl.

Estarà suficientment sec per tal d'evitar amuntegaments, que perjudiquin la uniformitat de la distribució.

Mesurament i abonament

S'ajustarà al que prescriu l'article referent a les "Sembres".

4.6 Obertura de clots

Definició

Consisteix en el buidat del terreny mitjançant l'excavació de cavitats més o menys prismàtiques i d'una fondària variable, que en tots els casos permeti que les arrels de la planta s'hi puguin col·locar sense doblegar, especialment l'àpex principal, o bé hi càpiga folgadamente la mota.

Execució de les obres

El contractista procedirà al replanteig de detall per a la ubicació de les plantes, i no es podrà iniciar l'obertura de sots sense que la direcció d'obra n'aprovi prèviament el replanteig.

El treball d'obertura s'ha de realitzar amb el sòl humit, perquè d'aquesta manera la consistència del sòl és menor, i amb una antelació suficient sobre el moment de la plantació, per tal d'aconseguir una bona meteorització del sòl.

Si en algun dels horitzons del terreny apareixen terres de mala qualitat, impròpies per a ser utilitzades al replè dels clots, s'hauran de retirar i ser substituïdes per terra fèrtil

Les dimensions dels clots estaran amb relació amb la planta que s'ha de plantar, segons vingui preparada, amb mota o a arrel nua.

Si no s'especifica una altra cosa, a les Condicions articulars, les dimensions dels clots seran les següents:

- 1.-per a arbres de més de tres metres (3 m) d'alçada amb mota: 1,00 x 1,00 x 1,00 m
- 2.-per a frondoses de tres a arrel despullada: 0,80 x 0,80 x 0,80 m
- 3.-per a palmeres: diàmetre del clot 20-30 cm més ample i 50 cm més fons que el pa de terra. A la base del clot s'aportará una capa de 20 cm de material drenant
- 4.-per a arbres i arbustos compresos entre un metre i mig (1,5 m) i dos metres (2 m) amb mota: 0,60 x 0,60 x 0,60 m
- 5.-per a arbustos i arbres menors d'un metre i mig (1,5 m) amb mota o test: 0,50 x 0,50 x 0,50 m
- 6.-la resta de les plantes, exceptuant cespitoses: 0,30 x 0,30 x 0,30 m, o, en qualsevol cas, 15 cm més ample que el pa de terra

Per a la plantació de les espècies cespitoses s'utilitzarà el punxó o el borró.

Mesurament i abonament

L'obertura de clots s'abonarà per unitat d'obertura de clot mesurat al terreny. Resta inclòs en aquesta unitat el transport a l'abocador del material de mala qualitat tret del sot i la seva estesa, la plantació, adobat, aportació de terres, tub corrugat perforat i el primer reg.

4.7 Plantacions

Dipòsit

Quan la plantació no pugui efectuar-se immediatament després de rebre les plantes, s'ha de procedir a dipositar-les. El dipòsit afecta només les plantes que es rebin a arrel nua o mota coberta amb embolcall porós (palla, test, d'argila, guix, etc.); en canvi, no és necessari quan reben amb mota coberta de material impermeable (test de plàstic, llauna, etc.).

L'operació consisteix en col·locar les plantes en una rasa i clot, i en cobrir les arrels amb una capa de terra de 10 cm, com a mínim, distribuïda de manera que no quedin intersticis en el seu interior, per a protegir-les de la dessecació o de les gelades fins al moment de la seva plantació definitiva. Subsidiàriament, només quan no sigui possible prendre les precaucions assenyalades anteriorment, i amb l'aprovació de la direcció facultativa, se situaran les plantes en un local cobert, i es tapanen les arrels amb un material com ara fulles, tela, paper, etc., que les aïlli d'alguna manera del contacte amb l'aire.

Dessecació

Si les plantes presenten símptomes de dessecació, s'introduiran en un recipient amb aigua o amb un brou de terra i aigua, durant uns dies, fins que els símptomes desapareguin, o bé es dipositarà en la rasa coberta amb terra humida la totalitat de la planta (no solament les arrels).

Presentació

Abans de "presentar" la planta, es posarà al clot la quantitat precisa de terra perquè el coll de l'arrel quedi després al nivell del sòl. Sobre aquesta qüestió, que depèn de la condició del sòl i de la cura que puguin proporcionar-li després, se seguiran les indicacions de la direcció facultativa, i es tindrà en compte l'assentament posterior de l'aportació de terres, que pugui establir-se, com a terme mitjà, al voltant del 15%. La quantitat d'adob orgànic indicat per a cada cas en el projecte s'incorporarà a la terra, de manera que quedi en les proximitats de les arrels però sense arribar a estar en contacte amb elles per evitar, en part, la pràctica força corrent de posar l'adob en el fons del clot.

Poda de plantació

El trasplantament, especialment quan es tracta d'exemplars llenyosos, origina un fort desequilibri inicial entre les arrels i la part aèria de la planta; aquesta última, per tant, haurà de ser reduïda de la mateixa manera que ho ha estat el sistema radicular per a establir l'adequada proporció i evitar les pèrdues excessives d'aigua per transpiració.

Aquesta operació s'ha de fer amb totes les plantes de fulla caduca, però les de fulla persistent, particularment les coníferes, no solen suportar-la. Els bons vivers la realitzen abans de subministrar les plantes; en cas contrari es durà a terme segons les instruccions de la direcció facultativa.

Normes generals

La plantació a arrel nua s'efectuarà, com a norma general, amb els arbres i arbustos de fulla caduca que no presentin dificultats especials per al posterior arrelament.

Prèviament, es procedirà a eliminar les arrels malmeses per l'arrencada o per altres causes, tenint cura de conservar el major nombre possible d'arrels.

La planta es presenta de forma que les arrels no pateixin flexions, especialment quan existeixi una arrel principal ben definida, i es reomplirà el clot amb una terra adequada en quantitat suficient perquè l'assentament posterior no origini diferències de nivell.

El trasplantament amb mota és obligat per a totes les coníferes i per a les espècies de fulla persistent. La mota estarà subjecte de forma convenient per a evitar que es clivelli o es desprengui; en les exemplars de molta grandària o desenvolupament se seguirà un dels sistemes coneguts, embolcall de guix o de fusta.

A l'hora de reomplir el clot i pitjar la terra per tongades, es farà de forma que no es desfaci la mota que envolta les arrels.

Es realitzarà un escossell de reg, que consisteix en la confecció d'un clot circular en la superfície, amb centre en la planta, tot formant un cavalló a una alçada que permeti l'embassament de l'aigua; el seu diàmetre serà proporcional a la planta.

En cas de terrenys poc drenats o de superfície compactada, es col·locarà al voltant de les arrels un tub corrugat de drenatge de 50-125 mm de diàmetre i una longitud de 3 m.

Moment de la plantació

La plantació es realitzarà, si és possible, durant el període de repòs vegetatiu. El trasplantament realitzat a la tardor presenta avantatges en els climes de llargues sequeres estivals i d'hiverns suaus, perquè en arribar l'estiu la planta ha emès ja arrels noves i es troba en millor condicions per afrontar la calor i la manca d'aigua.

No es realitzaran plantacions amb el sòl glaçat, excessivament mullat o en condicions climàtiques molt desfavorables, com ara vents forts, períodes de glaçades, neu, calor forta...

Aquest norma presenta, sens dubte, nombroses excepcions; els vegetals de climes càlids, com ara són les palmeres, els cactus, les iuques, etc., es trasplantaran a l'estiu; els esqueixos arrelen millor quan el sol comença a caldejar. A partir del final del mes d'abril en endavant, o durant els mesos de setembre a octubre, la divisió vegetativa es farà també quan ja s'ha mogut la saba, època que sembla que és la millor, en molts casos, per al trasplantament de les coníferes.

La plantació de vegetals cultivats en test pot realitzar-se gairebé en qualsevol moment, fins i tot a l'estiu, si el manteniment posterior és l'adequat.

Mesurament i abonament

El mesurament i abonament de la plantació d'espècies arbòries, arbustives i subarbustives es farà per unitats (ut). Al preu unitari corresponent s'inclou el subministrament i transport, l'obertura de sots, adobs, plantació, el reg efectuat abans i durant la plantació i tots aquells elements i operacions que calguin per a un bon arrelament i creixement, sempre que el quadre de preus o pressupost no digui una altra cosa.

4.8 Plantacions a arrel nua

La plantació a arrel nua d'espècies de fulla caduca s'ha de fer, com a norma general, en l'època de repòs vegetatiu. Per descomptat, es presenta en alguna freqüència la necessitat de plantar-les quan la seva foliació ha començat; l'operació es durà a terme, en aquest cas, prenent les següents precaucions addicionals:

- 1.-poda forta de la part aèria per a facilitar la tasca del sistema d'arrelament, procurant, al mateix temps, conservar la forma de l'arbre
- 2.-supressió de les fulles ja obertes, tenint cura, no obstant, de no suprimir les gemmes que puguin existir en el punt d'inserció
- 3.-aportació de terra nova per al clot i utilització d'estimulant de l'arrelament
- 4.-protecció del tronc contra la dessecació per un dels mitjans assenyalats
- 5.-regs freqüents en el clot, damunt tronc i branques

4.9 Aspres i vents

Definició

S'entén per aspres i vents aquells elements que mantenen en posició vertical els arbres per a evitar que siguin tombats.

Condicions generals

1.- Vents:

Els vents s'utilitzaran bàsicament per coníferes, palmeres i arbres ramificats des de la base.

Els vents constaran de tres tirants de cable galvanitzat, cadascun d'una longitud aproximada a l'alçada de l'arbre per subjectar. Els materials i seccions dels dits tirants seran els adequats per poder resistir, en cada cas, les tensions a les quals estaran sotmesos, pel pes de l'arbre i la força del vent. Els lligams hauran de portar materials de protecció per tal de no produir ferides a l'arbre. Els cables i els ancoratges han d'anar provistos de tubs o platines senyalitzadores d'un color molt visible.

2.- Aspres:

L'alçària i el gruix de l'aspre està condicionat a la mida de l'arbre. L'aspre anirà clavat com a mínim 50 cm per sota del forat de plantació i a uns 29 cm del tronc. Normalment, portarà dues fixacions de material elàstic i no abrasiu per a l'escorça, disposats de manera que no originin ferides a la planta.

4.10 Reg de plantació

És precís proporcionar aigua abundant a la planta en el moment de la plantació i fins que s'hagi assegurat l'arrelament; el reg s'ha de fer de manera que l'aigua travessi la mota on es troben les arrels i no es perdi per la terra més mollà que l'envolta.

4.11 Sembres

Definició

Es defineix la sembra com el procediment de repoblació artificial que consisteix en la disseminació pel terreny de les llavors de les espècies que s'intenta propagar.

Materials

L'adob, les llavors, l'humus i l'aigua compliran les condicions fixades als corresponents articles del present Plec.

Execució de les sembres

Als talussos de desmunt i terraplè l'execució de les sembres s'efectuarà immediatament després d'acabat el talús, prèvia estesa de la terra vegetal, si s'escau, malgrat que les obres de plantacions siguin programades en fase posterior. Es procurarà que el terç superior dels talussos quedi més densament sembrat, per a major protecció contra l'erosió.

La sembra es farà a la tardor o a la primavera, i no es podrà realitzar en dies no adients, tals com dies de fortes calorades, vents càlids o secs, gelades, etc.

Les sembres es poden executar segons els procediments següents:

- 1.-Sobre el sòl, adequadament preparat i fertilitzat, es repartirà la llavor per tota la superfície a sembrar, al més uniformement possible.

Per tal d'evitar una mala distribució, no es pot sembrar amb vents forts que puguin arrossegar la llavor. Si no hi hagués un altre remei, es barrejarà la llavor amb sorra lleugerament humida i, a més, s'efectuarà la distribució arran de terra. Les llavors s'han de plantar a una fondària tal que, quan germinin les fulles cotiledonars que acompanyen la tija a llur desenvolupament, puguin arribar a la superfície abans que hagin esgotat les substàncies de reserva que la planta utilitza per al seu creixement. La pràctica confirma que aquesta fondària és una vegada i mitja (1,5) la dimensió màxima de la llavor.

Però, tenint en compte el pendent dels talussos i la coberta del tou, que s'estendrà de manera uniforme, serà un gruix una mica superior al doble de la major dimensió de la llavor.

Un cop repartida la llavor i coberta amb el tou, es compactarà mitjançant corròns adients, i es regarà amb aigua, tot repetint el reg diàriament durant el període inicial d'una a dues setmanes, i essent la direcció d'obra la que fixarà, segons les condicions climatològiques la durada exacta d'aquest període.

2.-Mitjançant l'ús de palla corrent, que s'estén manualment uniforme sobre la superfície per sembrar; tot seguit, sobre la dita palla es distribueix manualment, i també de la forma més uniforme possible, la mescla de llavors de les espècies escollides, juntament amb els corresponents adobaments. A continuació es rega la coberta de palla amb una emulsió asfàltica, suficientment fluida per fixar la palla i crear un microclima i unes condicions edafològiques que afavoreixin, no solament la germinació de llurs llavors sinó també el seu arrelament i futur desenvolupament de les plantes. Aquestes operacions es realitzaran manualment, exceptuant el reg asfàltic, el qual s'executarà mitjançant l'ús d'una bomba especial que tingui la potència necessària per a transportar o llançar el betum fins a les parts més allunyades.

4.12 Hidrosembra

Consisteix en llançar una barreja de llavors, adobs, mulch i estabilitzants sobre la superfície per sembrar.

Preparació de superfícies

Aquesta operació té com a objecte aconseguir una superfície uniforme per a proporcionar una capa adequada per a procedir a l'hidrosembra.

Materials necessaris

1.-Barreja de llavors

La barreja de llavors per utilitzar i la quantitat a aplicar, estarà dissenyada i prescrita específicament d'acord amb les condicions de la zona per tractar: altura, orientació, exposició, clima i composició del sòl, naturalesa i pendent. La barreja de llavors estarà envasada en sacs de 25 kg. A cada sac s'ha de veure una etiqueta amb el percentatge de les diverses classes de llavors de la barreja. S'aportaran 300-400 kg/ha de llavor.

2.-Adobs

Juntament amb la llavor, s'aportaran l'adob. Aquest serà soluble i òrgano-mineral.

3.-Mulch

Per a cobrir la llavor i afavorir la germinació es projectarà sobre el sòl material d'origen vegetal. Aquest material seran fibres curtes per a pendents superiors als 20% i fibres llargues per a les que siguin inferiors a aquest pendent.

4.-Fixador-estabilitzador

Juntament amb el mulch s'aportaran una dispersió d'un polímer de propionat de polivinil amb efecte fixador i estabilitzador de la superfície del sòl. S'aportaran de 30 a 100 g/m² d'aquest producte en funció de l'estat de la superfície per hidrosempar.

5.-Maquinària

La maquinària serà una hidrosempadora de 5.000 a 10.000 litres de capacitat muntada sobre un camió. El tanc conté dos agitadors mecànics que barregen la llavor, el producte acabat i l'aigua contínuament. Utilitzant la bomba d'alta pressió especial per a l'ús de llavors de gespa, la barreja s'escampa mitjançant mànegues a les zones on el camió no hi pot arribar, i per un camió o pistó mòbil on el camió hi trobi fàcil accés.

L'aplicació serà feta després de marcar l'àrea per sembrar (per exemple, amb una càrrega d'hidrosembra es poden sembrar 5.000 m² amb 1.000 kg de barreja fertilitzant i estabilitzant, 150 kg de llavors i 9.000 litres d'aigua).

6.-Reg

El reg immediat a la sembra es farà amb les precaucions oportunes per a evitar arrossegaments de terres o de llavors. S'ha de tenir en compte que els regs immediats a la sembra no són imprescindibles i poden ser contraproduents, ja que és molt difícil que no produeixin alteracions en la distribució regular de les llavors i en la uniformitat de la superfície. Cal esperar, sense cap inconvenient, que la germinació es produeixi naturalment, i s'ha de fer així necessàriament quan no es pugui assegurar la continuïtat en el reg.

Conservació de l'enjardinament

La conservació de l'enjardinament són els treballs de neteja, esporgada, artigues, excavacions, de sots, tractaments fitosanitaris, col·locació de vents i tutors, regs, etc., així com la reposició de les plantacions i sèmres i totes les cures culturals que siguin necessàries per tal de garantir les sèmres i plantacions realitzades.

La conservació de les plantacions està inclosa a la "Conservació de l'obra" descrita a l'article 1.20 del Plec de Condicions Tècniques Generals, però atès el seu caràcter peculiar es descriu amb més detall al present article.

Execució de les obres

Els treballs de conservació de les plantacions s'ajustaran al que prescriuen les respectives unitats i zones confrontants, i transportarà a l'abocador els materials que sobrin o que hagin estat rebutjats, cobrirà les rases, retirarà les instal·lacions provisionals, etc.

Reposició

La reposició és la ressebrada i substitució de plantes que el contractista haurà d'efectuar durant l'execució de les obres i durant el període de garantia, fins a llur recepció definitiva, quan les espècies corresponents no s'hagin desenvolupat segons les previsions, a judici de la direcció d'obra, o hagin estat malmeses per accidents.

Compliran el que prescriuen els articles corresponents a les unitats. l'execució de les quals es repeteix.

Execució de les obres

Primerament, es procedirà a arrencar i retirar les plantes defectuoses o seques, i els materials que es considerin de mala qualitat, i es transportaran a l'abocador.

Tot seguit, s'executaran les fases descrites als articles corresponents a les unitats en qüestió, i hauran de complir les prescripcions fixades anteriorment.

Regs d'aigua

El reg de l'arbrat i dels arbustos s'efectuarà a canó lliure i l'aportació anual d'aigua no serà inferior als 200 litres, per als arbres, i als 20 litres, per als arbustos.

La freqüència dels regs serà la següent:

Primer any: Un reg setmanal en el període comprès entre el mes de febrer i d'octubre, i un de quinzenal la resta de l'any. Pel que fa als arbustos es realitzaran dos regs setmanals en el període comprès entre el mes de març i d'octubre, essent quinzenal la resta de l'any.

Segons any: Un reg setmanal en arbres i arbustos en el període comprès entre el mes de maig i el mes de setembre.

Tercer, quart i cinquè any: Els regs, tant en arbres com en arbustos, es realitzaran per quinzenes en els mesos de maig, juny i setembre, i setmanalment en els mesos de juliol i d'agost.

Les sembres se seguiran regant amb la freqüència i la intensitat necessària per mantenir el sòl humit. Segons l'època de sembra i les condicions meteorològiques, el reg es podrà espaiar més o menys.

La intensitat dels regs no haurà de disminuir durant el període d'estiu per a evitar l'atur vegetatiu que es produeix en la nostra zona per la sequedat del clima mediterrani.

Condicions generals

L'aigua a utilitzar al llarg de la plantació i la sembra, així com als regs necessaris de conservació, serà suficientment pura, amb concentracions salines (clorurs i sulfats) inferior al cinc per mil (0,5%).

No es consideren aptes les aigües salines o de procedència marina que penetrin a la terra a causa del capbussament dels estrats de mar a terra. Tampoc s'utilitzarà aigua amb una PH inferior a sis (6).

Si les aigües que s'utilitzen als regs procedeixen d'un brollador o de captacions subterrànies, l'elevació de les quals cal fer-la mitjançant grups motobombes, o bé aigües artesianes capaces d'abastar per si mateixes el nivell desitjat, s'haurà de prendre la precaució d'airejar-les prèviament.

Si es tracta d'aigües residuals procedents de depuradora, es prendran les mesures adients per tal d'evitar possibles intoxicacions.

Mesurament i abonament

El mesurament i abonament de la hidrosembra es farà per metres quadrats (m²) mesurats al terreny. Inclou tots els materials, regs i operacions esmentats a l'apartat 2.6, sempre que el quadre de preus i el pressupost no digui una altra cosa.

La conservació i regs de les plantacions durant l'execució de les obres no és d'abonament directe, ja que el seu import es considera inclòs als respectius preus unitaris.

La conservació, reposició, regs de les plantacions i sembres i consum d'aigua durant el període de garantia i fins a llur recepció definitiva, s'abonarà per mitjà de la partida alçada de "Conservació de l'enjardinament" que figuri al pressupost del projecte.

El contractista haurà de notificar a la direcció facultativa, amb suficient antelació i per escrit, les diferents tasques de conservació, entenent-se la no notificació com a operació no realitzada.

En cas que no existeixi la partida alçada específica per a la conservació de les plantacions i sembres, s'entén que l'import dels esmentats treballs resta inclòs als respectius preus unitaris, no procedint per part de l'Administració a cap mena d'indemnització. Però en cap cas, el contractista restarà exonerat de realitzar els treballs necessaris per a la correcta conservació de les plantacions.

Si el termini de garantia supera la durada prevista, el contractista haurà de seguir conservant les plantacions fins a la seva recepció definitiva, i s'ajustarà, en aquest cas, al que estableix la clàusula 77 del Plec de Clàusules Administratives Generals.

4.13 Tractament de talusos

Quan existeixi la possibilitat d'esllavissaments els talusos s'estabilitzaran amb geotèxtil d'armadura de vegetació o amb hidrosembra. El geotèxtil d'armadura (geotèxtil anisòtrop de polièster no teixit) es consolidarà mecànicament mitjançant punxonat amb alta relació càrrega-allargament, inalterable a agents orgànics, químics i de fluència mínima, i amb les característiques següents:

pes per unitat de superfície : $p = 350 \text{ g/m}^2$
càrrega de ruptura : $F1 \geq 40 \text{ KN/m}$
càrrega de treball : $f2 = 13 \text{ KN/m}$

El geotèxtil de vegetació (geotèxtil de polièster no teixit) es consolidarà mecànicament mitjançant punxonat sobre un teixit base de polièster, amb una trama que permeti la penetració de les arrels de les plantes que germinen en la seva superfície. Les característiques d'aquest geotèxtil seran:

inalterable als raigs UV
pes per unitat de superfície : $p = 160 \text{ g/m}^2$
càrrega de ruptura : $f1 \geq 13 \text{ KN/m}$

Mesurament i abonament

Els geotèxtils i hidrosesbres es mesuraran i abonaran per metres quadrats.

4.14 Escocells

Seràn del tipus grafiat als plànols del projecte, col·locant les peces que el formen sobre una base de formigó H-15. En cap cas podran ser travessats per un servei, quedant el seu espai interior totalment lliure.

Mesurament i abonament

Els guals i els escocells es mesuraran i abonaran per unitat si el pressupost del projecte no diu una altra cosa. El preu inclou l'excavació, preparació de la superfície, la capa d'assentament, el llit de formigó, les llosetes o peces de formigó i totes les operacions i materials necessaris per al correcte acabament de la unitat d'obra.

5. OBRES DE FORMIGÓ

5.1 Argamassa de ciment

La mescla es podrà realitzar amb mitjans mecànics o a mà, en aquest cas sobre un pis impermeable. La pasta de l'argamassa es farà de manera que resulti una mescla homogènia i amb la rapidesa necessària perquè no es produeixi un principi de prendiment abans de la seva utilització. La quantitat d'aigua serà la necessària per tal d'obtenir una consistència sucosa però sense perill que es formi a la superfície una capa d'aigua de gruix apreciable quan s'introdueixi en un contenidor i es sacsegi lleugerament. Només es fabricarà l'argamassa precisa per a l'ús immediat i es rebutjarà la que hagi començat a prendre i la que no hagi estat utilitzada dins dels quaranta-cinc (45) minuts que segueixen a l'amassat. Es rebutjaran, de la mateixa manera, les argamasses rebatudes.

Les argamasses que es confeccionin per a l'arrebossat tindran una consistència menys fluida que la resta, principalment quan les superfícies en què s'hagin d'utilitzar siguin verticals, o bé poc rugoses, sense que s'hagi d'escardar en el moment de ser aplicada, tot llançant-la enèrgicament contra les parets.

5.2 Formigons en massa i armats

Els formigons que s'han d'utilitzar a les obres són els definits, per la seva resistència característica, als quadres i pressupostos parcials del projecte. S'entén per resistència característica a la de trencament a compressió del formigó fabricat que determina l'EHE 08 i serà rebutjat el formigó que no tingui, en cada cas, la resistència exigida en el projecte, encara que la seva fabricació s'hagi realitzat amb dosificacions remarcades en algun document d'aquest, ja que aquestes només tenen caràcter orientatiu, per la qual cosa el contractista està obligat a realitzar els assaigs previs necessaris per tal d'aconseguir la dosificació més adequada i no podrà reclamar modificació en els preus contractats per diferències en més o en menys sobre les dosificacions suposades.

Per a l'inici del formigonat serà preceptiva l'aprovació per la direcció d'obra de la col·locació i fixació de l'armadura, dels separadors i de l'encofrat, així com la neteja de fons i costers. No s'iniciarà cap tasca sense autorització. El contractista està obligat, per tant, a avisar amb suficient antelació per tal que les dites comprovacions puguin ser realitzades sense alterar el ritme constructiu.

Així mateix, el contractista presentarà al començament dels treballs un pla de formigonat per a cada element de l'obra, el qual haurà de ser aprovat per la direcció d'obra.

En el pla es farà constar:

descomposició de l'obra en unitats de formigonat, tot indicant el volum de formigó a emprar en cada unitat i forma de tractament dels junts de formigonat

Per a cada unitat es farà constar:

sistema de formigonat (mitjançant bomba, amb grua i cubilot, canaleta, abocament directe i d'altres)

característiques del mitjans mecànics

personal

vibradors (característiques i nombre d'aquests, tot indicant els de recanvi per possible avaria)

seqüència d'ompliment dels motlles

mitjans per a evitar defectes de formigonat per efecte del moviment de les persones (passarel·les, bastides, taulons o d'altres)

mesures que garanteixin la seguretat dels operaris i personal de control

sistema de curat de formigó

Per a tots els formigons que s'hagin d'utilitzar en l'execució de les obres, hauran de regir, fins i tot en tot allò que tingui relació amb els seus assaigs i admissió o rebuig, totes les prescripcions de l'EHE 08, i a més a més les següents:

Tots els formigons es consolidaran precisament per vibració, mitjançant vibradors d'agulla o d'encofrat. El pervibrador s'introduirà verticalment a la massa del formigó fresc i es retirarà també verticalment, sense necessitat que hi hagi cap moviment horitzontal mentre es tingui submergit en el formigó. Es procurarà d'extremar el vibrador en les proximitats dels encofrats per tal d'evitar la formació de bosses de pedres o coqueries, i en el formigó armat o pretesat es realitzarà amb el màxim de cura per tal d'evitar el desplaçament de les armadures. La junta del vibrador haurà de penetrar cada cop en la tongada anterior ja vibrada. L'última passada s'haurà de fer de manera que el vibrador no toqui les armadures.

No es podrà abocar lliurement el formigó des d'una alçada superior a un metre i cinquanta centímetres (1,50 m), ni distribuït aquest a gran distància ni rasclant. Queda prohibit utilitzar canaletes o trompes per al transport i posada en obra del formigó sense la presència del director de l'obra o la d'un facultatiu o vigilant a les seves ordres. S'evitarà que el doll de formigó no es projecti directament sobre armadures o encofrat.

No es podrà formigonar quan la presència d'aigua pugui perjudicar la resistència i les característiques del formigó, si no és que ho autoritza el director de l'obra, el qual adoptarà les mesures adequades.

Mai es col·locarà formigó sobre un sòl que estigui glaçat.

Durant els set (7) primers dies es mantindran les superfícies vistes contínuament humides mitjançant el reg o la inundació, o bé cobrint-les amb sorra o arpillera, les quals es mantindran constantment humides. La temperatura de l'aigua utilitzada pel risc no serà inferior en més de vint (20) graus a la del formigó. També es podran utilitzar procediments de curat especial a base de pel·lícules superficials impermeables, prèvia autorització del director de l'obra.

Sempre que s'interrompi el treball, qualsevol que sigui el termini d'interrupció, es cobrirà la junta amb sacs de gerga humits per tal protegir-la dels agents atmosfèrics.

Els paraments han de quedar llisos, amb formes perfectes i bon aspecte. Mentre el director d'obra no indiqui una altra cosa, la màxima irregularitat permesa, mesurada respecte d'una regla de 2 mm, serà de 5 mm en superfícies vistes i de 20 mm en superfícies ocultes. Els defectes superficials podran ser reparats per arrebossat. En cas que superin els màxims indicats al PG3 o se situïn en zones crítiques de l'obra, no es podran reparar sense que siguin examinats pel director de l'obra, el qual es pronunciarà sobre la possibilitat de reparar-los o destruir parcialment o totalment l'element en qüestió.

El formigó que s'utilitzi a les voltes serà convex. el contractista proposarà el sistema i maquinària que pretengui utilitzar, la dimensió màxima de l'àrid, les pressions màximes i mínimes i la forma de dur a terme el formigonat de cada anella i de protegir el terreny per tal d'evitar que es mescli amb el formigó com a conseqüència del cop. Sobre tot això haurà de recaure l'aprovació del director de l'obra i, en tot cas, s'adoptaran les disposicions precises per al perfecte formigonat de la clau.

En obres de formigó armat es tindrà cura especialment de les armadures; que quedin perfectament envoltades i es mantinguin els recobriments previstos, tot i remouent enèrgicament el formigó després del seu abocament, especialment a les zones en què es reuneixi gran quantitat d'acer. En elements verticals de gran gruix, i en lloses, l'estesa del formigó es realitzarà per capes de gruix no superior a quinze centímetres (15 cm), perfectament piconades, de manera que, si és possible, cada capa ompli totalment la superfície horitzontal de l'element que es formigoni o la compresa entre les juntes de dilatació.

A les bigues, el formigonat es farà tot avançant des dels extrems, portant en tota a seva alçada i procurant que no es produeixin disgregacions ni la lletada escorri al llarg de l'encofrat. Als pilars el formigonat s'efectuarà de manera que la seva velocitat no sigui superior a dos metres (2 m) d'alçada per hora de treball. Quan els pilars i elements horitzontals que s'hi recolzen s'executen d'una manera contínua, es deixaran passar almenys dues (2) hores abans de construir els elements horitzontals, a fi i efecte que el formigó dels pilars s'hagi assentat definitivament.

Mesurament i abonament

El formigó s'abonarà per metres cúbic (m3) realment executats, mesurat segons dimensions teòriques dels plànols. Al preu s'inclou el següent:

l'estudi i obtenció de la fórmula per a cada tipus de formigó, així com els materials necessaris per a la fabricació i posada en obra

la fabricació, transport, posada en obra i vibratge del formigó, l'execució i tractaments dels junts, la protecció del formigó fresc, el curat i els productes de curat, l'acabat i la realització de la textura superficial i qualsevol treball, maquinària, material o element auxiliar necessari per a la correcta i ràpida execució d'aquesta unitat d'obra.

5.3 Encofrats

Només es podran utilitzar tipus o tècniques d'encofrat, que per la seva novetat no estiguin sancionats per la pràctica, prèvia autorització del director de l'obra i després que es demostrï la seva eficàcia i seguretat.

Tant les superfícies de l' encofrats com els productes que s'hi puguin aplicar per tal de facilitar el treball no contindran substàncies agressives per al formigó.

Els encofrats tindran la rigidesa i la resistència necessària per a evitar la seva deformació durant la col·locació i compactació del formigó. S'hauran de projectar de forma que impedeixin el lliure escurçament del formigó per retracció.

Els enllaços entre els diferents elements o panys dels motlles, seran sòlids i senzills, de manera que el seu muntatge i desmuntatge es verifiqui amb facilitat, sense requeriment de cops ni tibades. Els motlles ja utilitzats que hagin de ser utilitzats per unitats repetides seran curosament rectificats i netejats abans de la seva utilització.

Les superfícies interiors dels encofrats hauran de ser suficientment uniformes i llises per aconseguir que els paràmetres de les peces de formigó motllurades en aquests no presentin defectes, bombeigs, ressaltos o rebaves. Els encofrats per pilars cilíndrics, bigues pretesades i elements que hagin de tenir una terminació molt curosa, seran metàl·lics, almenys en la seva superfície interior, llevat que el director de l'obra autoritzi un altre sistema, a instàncies del contractista, que garanteixi la perfecció de l'acabat.

Els encofrats de bigues i forjats es disposaran amb la necessària contrafetxa perquè una vegada desencofrada i carregada la peça de formigó aquesta conservi contrafetxa en la magnitud que determini el director de l'obra.

El termini de desencofrat i retirada de cintres i calçat mai serà inferior al prescrit pel director de l'obra.

Mesurament i abonament

El encofrats d'abonaran per m² de cara encofrada. Aquesta unitat d'obra inclou el càlcul de projecte dels encofrats, el muntatge i desmuntatge, els productes de desencofrat i tots els elements auxiliars i maquinària necessaris per a la seva execució, segons el mètode indicat pel director d'obra.

5.4 Cintres

Llevat prescripció contrària del director de l'obra, les cintres hauran d'estar calculades per resistir el pes total propi i el de l'element complet suportat, i haurà de tenir la resistència i disposicions necessàries perquè, en cap moment, els moviments locals sobrepassin els tres mil·límetres (3 mm), ni els del conjunt de mil·lèsima part (1/1000) de la llum.

El contractista presentarà al director de l'obra, per a la seva aprovació, els càlculs justificatius i plànols de conjunt i detall de les cintres que desitgi adoptar. A les cintres metàl·liques es compliran les prescripcions de les normes MV-103.

Una vegada muntada la cintra, s'efectuarà una prova que consistirà a sobrecarregar d'una manera uniforme i pausada, en una quantia superior al 20% a les accions definitives que hagi de suportar. Si el resultat de la prova és satisfactori i els descensos reals de la cintra resulten els previstos en fixar la seva contrafetxa, es donarà per bona i podran iniciar les treballs als

quals hagin de servir de suport; en cas contrari, es realitzaran les correccions oportunes, d'acord amb les ordres del director de l'obra, La superació de la prova no eximeix el contractista de la seva responsabilitat, pel que fa a la seguretat de la cintra durant la resta de l'obra.

Mesurament i abonament

Les despeses originades pel muntatge i desmuntatge de cintres s'inclouran al preu del formigó, mentre no s'indiqui el contrari al pressupost. En cas contrari, s'abonarà per metres cúbics (m³) mesurats entre la cara inferior de l'element a sustentar i la seva projecció en planta sobre el terreny.

5.5 Armadures passives

Les armadures passives per al formigó seran d'acer i estaran constituïdes per barres corrugades i/o malles electrosoldades.

Els diàmetres nominals de les barres i els filferros s'ajustaran a les sèries indicades a la "Instrucció de formigó estructural EHE 08".

Les barres i filferros no presentaran defectes superficials, clivelles ni bufaments.

Per a les barres corrugades cal emprar els següents tipus d'acer: B 400 S I B 500 S, amb límits elàstics f_y no menors de 400 I 500 i 6.000 N/mm², respectivament.

Per a les malles electrosoldades cal emprar filferros corrugats d'acer tipus B 500 T, amb límit elàstic f_y igual o superior a 500 N/mm²

Compliran satisfactòriament els assaigs de control de qualitat prescrits a la "Instrucció de formigó estructural EHE 08", ja esmentada.

La forma i dimensions de les armadures serà la indicada als plànols de projecte o, en el seu cas, pel director d'obra. Els radis de doblegat i longituds d'ancoratge i solapament s'ajustaran al que dicta la instrucció EHE 08.

Mesurament i abonament

L'acer d'armadures es mesurarà i abonarà per quilograms d'acer rodó, mesurat sobre plànol, incloent el subministrament, manipulació i col·locada amb tots els materials auxiliars necessaris per a la correcta execució de l'obra. Les pèrdues per retalls no s'abonaran.

Les malles electrosoldades es mesuraran per quilograms o per metres quadrats (m2).

6. PAVIMENTACIÓ

L'activitat de pavimentació s'ha de realitzar preceptivament després de construïda la infraestructura de serveis i d'acceptar la capa de subbase granular que haurà servit de plataforma de treball per a realitzar una part de l'obra d'urbanització. Consisteix principalment en la col·locació de la capa de formigó de base a voreres, la capa de base de calçada i les capes de paviment.

6.1 El formigó de base a voreres

Llevat que la direcció de les obres disposi una altra ordre, el formigó a voreres es col·locarà en fase prèvia a la construcció de les capes de base i de paviment. Després d'acceptar les infraestructures de serveis, els elements singulars situats a la vorera i la capa de coronament del terraplè de vorera, es procedirà a col·locar la capa de formigó de base que servirà d'assentament a les llosetes i panots, i protegirà les infraestructures de serveis construïdes.

Condicions mínimes d'acceptació

El formigó serà de consistència intermèdia, entre la plàstica i la tova, de manera que no sigui massa sec (dificultats per reglejar) ni massa fluid (falta de resistència). A l'assaig de consistència s'obindrà un assentament del con d'Abrams entre cinc centímetres (5 cm) i vuit centímetres (8 cm). La resistència característica mínima a obtenir serà de vint newtons per mil·límetre quadrat ($F_{ck} \geq 20 \text{ N/mm}^2$), sempre que el projecte no indiqui una resistència superior.

Mesurament i abonament de les obres

Llevat que el pressupost del projecte especifiqui una altra cosa, es mesurarà i abonarà per m2 realment executats, mesurats sobre perfil teòric.

S'entendrà que el preu unitari inclou el refinament definitiu i la compactació de la superfície de coronament en terres, els encofrats necessaris per a deixar els forats dels escossells, el subministrament i posada en obra del formigó i tots els materials, maquinària i diferents operacions necessàries per acabar correctament la unitat d'obra.

6.2 Capes de base

Es defineix com a capa de base la que suporta directament el paviment. Podrà ser de material granular (tot-u artificial), de grava-ciment o asfàltica.

S'exigirà exhaustivament les condicions del PG-4 per l'acceptació de la procedència de la base granular.

6.2.1 Bases de tot-u artificial

El tot-u artificial és una barreja d'àrids procedents d'una instal·lació d'esmicolament amb granulometria de tipus continu.

Condicions mínimes d'acceptació:

Granulometria:

La fracció que passi pel tamís 80 μm UNE serà inferior a 2/3 de la fracció que passi pel tamís 40 μm UNE. La corba granulomètrica dels materials es trobarà compresa entre les que Figuren al quadre següent:

TIPUS DE TOT-Ú ARTIFICIAL(*)	ABERTURA DEL TAMÍS UNE-EN 933-2 (mm)								
	40	25	20	8	4	2	0,500	0,250	0,063
ZA25	100	75-100	65-90	40-63	26-45	15-32	7-21	4-16	0-9
ZA20	-	100	75-100	45-73	31-54	20-40	9-24	5-18	0-9
ZAD20	-	100	65-100	30-58	14-37	0-15	0-6	0-4	0-2

L'índex de "lajas" serà inferior a trenta-cinc (<35).

El desgast del material mesurat segons l'Assaig de Los Angeles serà inferior a trenta-cinc (<35).
 El material serà no plàstic i tindrà equivalent de sorra superior a 35.
 El coeficient de neteja no serà inferior a dos (2).
 El material no podrà ser meteoritzat, de manera que totes les característiques de granulometria i qualitat es conservin després de compactar la tongada (execució de l'assaig del material després de compactar). Per aquest motiu es rebutjarà tot tipus de material meteoritzat.
 El material tindrà un índex CBR superior a 80 per a una compactació del 100% de l'Assaig Próctor Modificat.
 El mòdul de compressibilitat amb l'assaig de càrrega amb placa segons la norma NLT 357/86 no serà inferior a 120 per a seccions T0-T1 ni a 100 per a seccions T2-T3.
 La densitat de la capa de base granular compactada serà superior al 100% de la màxima densitat obtinguda a l'Assaig Próctor Modificat. Aquesta condició de densitat es complirà també a totes les zones singulars de la capa compactada (vora, pous, embornals i elements singulars de calçada).

Mesurament i abonament

La base de material granular es mesurarà i abonarà per metres cúbics mesurats sobre perfil teòric després de compactar. S'entendrà que el preu unitari comprèn el refinament i la compactació de la capa de subbase i totes les operacions i materials necessaris per deixar la unitat d'obra correctament acabada.

6.2.2 Bases de grava-ciment

Són materials formats per barreja homogènia d'àrids, ciment i aigua, segons les proporcions d'una fórmula de treball prèviament aprovada, que després d'estesos i compactats formen la capa de base a calçades.

Condicions mínimes d'acceptació

Les característiques i condicions s'ajustaran a l'article 513 del PG-3

Granulometria dels àrids:

La corba granulomètrica es trobarà compresa entre les indicades al quadre:

TIPUS DE GRAVACIMENT	CPA (% en masa) OBERTURA DELS TAMISSOS UNE-EN 933-2 (mm)							
	40	25	20	8	4	2	0,500	0,063
GC25	100	76-100	67-91	38-63	25-48	16-37	6-21	1-7
GC20	-	100	80-100	44-68	28-51	19-39	7-22	1-7

La fracció retinguda en el tamís 5 UNE presentarà com a mínim un 50% en pes d'elements amb dues o més cares de fractura.

La qualitat mesurada segons l'assaig de Los Angeles presentarà un coeficient inferior a trenta (< 30). Els àrids seran no plàstics i amb equivalent de sorra superior a trenta (> 30).

Els àrids no presentaran contingut de matèria orgànica superior al 0,05%, proporció de sulfats al 0,5%.

El contingut mínim de ciment serà sempre del tres per cent (3%).

La resistència a compressió als 7 dies, amb provetes fabricades amb el motllo i compactació del Próctor Modificat serà superior a trenta-cinc quilograms per centímetre quadrat (< 35 kg/cm²).

S'exigirà en tota la zona d'obres, fins i tot a punts singulars com ara vora pous o embornals, una densitat superior al noranta-set per cent (97%) de la màxima densitat obtinguda a l'Assaig Próctor Modificat de la barreja amb ciment.

El reg asfàltic de guarit de la grava-ciment s'aplicarà abans de passades dotze hores des de la seva compactació.

Mesurament i abonament

Es mesurarà i abonarà als preus definits al pressupost del projecte. S'entendrà que els preus comprenen el subministrament i transport del material, així com la preparació, refinament i compactació de la superfície de la subbase per a la seva acceptació, i tots els materials i operacions necessàries per al correcte acabat de la unitat d'obra.

6.3 Regs d'Imprimació

Es defineix com a reg d'imprimació l'aplicació d'un lligant bituminós sobre una capa no bituminosa, prèviament a l'estesa sobre aquesta d'una capa bituminosa. La seva execució inclou les operacions següents:

Preparació de la superfície existent

Aplicació del lligant bituminós

Llevat justificació en contrari, el lligant bituminós a emprar serà del tipus ECR-0 amb una dosificació de lligant 1,5 Kg/m²

Els àrids, dosificacions de materials, l'equip necessari per a l'execució de les obres, i aquestes compliran les especificacions del PG-3.

Mesurament i abonament

El reg d'imprimació restarà inclòs dins del preu de l'aglomerat asfàltic si el projecte no diu el contrari.

6.4 Regs Adherència

Es defineix com a reg d'adherència l'aplicació d'un lligant bituminós sobre una capa bituminosa, prèviament a l'estesa sobre aquesta d'una altra capa bituminosa. La seva execució inclou les operacions següents:

Preparació de la superfície existent
 Aplicació del lligant bituminós

Llevat justificació en contrari, el lligant bituminós a emprar serà del tipus ECR-1 amb una dosificació de lligant 0,5 Kg/m²

Els àrids, dosificacions de materials, l'equip necessari per a l'execució de les obres, i aquestes acompliran les especificacions del PG-3.

Mesurament i abonament

El reg d'adherència restarà inclòs dins del preu de l'aglomerat asfàltic si el projecte no diu el contrari.

6.5 Bases asfàltiques

Els paviments asfàltics poden ser paviments de barreja asfàltica en calent, paviments de barreja asfàltica en fred, o tractaments asfàltics superficials. El paviment més usual en calçades és de barreja asfàltica en calent.

Paviments asfàltics en calent

Abans de procedir a l'estesa de la capa del ferm immediatament superior a la capa de base, es comprovarà, amb especial atenció, la qualitat dels treballs de repassada i compactació de l'esmentada capa de base i s'executaran els assaigs necessaris.

Els aglomerats asfàltics en calent seran aprovats per al seu ús per l'Enginyer Director i en la seva qualitat, característiques i condicions s'ajustaran a la " Instrucció de la Dirección General de Carreteras sobre secciones de firmes, la Norma 6.1 IC de fermes flexibles i el PG-3 (article 542).

El gruix de les capes vindrà definit en el projecte, i si fós necessari, s'acordarà amb la Direcció d'obra d'acord amb la taula següent:

TABLA 542.10 - TIPO DE MEZCLA A UTILIZAR EN FUNCIÓN DEL TIPO Y ESPESOR DE LA CAPA

TIPO DE CAPA	ESPESOR (cm)	TIPO DE MEZCLA	
		Denominación UNE-EN 13108-1(*)	Denominación anterior
RODADURA	4-5	AC16 surf D AC16 surf S	D12 S12
	> 5	AC22 surf D AC22 surf S	D20 S20
INTERMEDIA	5-10	AC22 bin D	D20
		AC22 bin S	S20
		AC32 bin S	S25
		AC 22 bin S MAM (**)	MAM(**)
BASE	7-15	AC32 base S	S25
		AC22 base G	G20
		AC32 base G	G25
		AC 22 base S MAM (***)	MAM(***)
ARGENES(****)	4-8	AC16 surf D	D12

(*) Se ha omitido en la denominación de la mezcla la indicación del tipo de ligante por no ser relevante a efectos de esta tabla.

(**) Espesor mínimo de seis centímetros (6 cm).

(***) Espesor máximo de trece centímetros (13 cm).

(****) En el caso de que no se emplee el mismo tipo de mezcla que en la capa de rodadura de la calzada.

Condicions mínimes d'acceptació

Lligants bituminosos: Podran ser del tipus B 40/50, B 60/70, B 80/100.

Granulometria dels àrids: L'àrid gros procedirà d'instal·lació d'esmicolament. La porció retinguda al tamís 5 UNE contindrà com a mínim un 75% en pes d'elements amb dues o més cares de fractura. La granulometria dels àrids es trobarà compresa entre les del següents quadre, segons el tipus de barreja que es tracti.

El coeficient de desgast de Los Angeles serà inferior a 30. Per a vials de gran capacitat on es prevegin altes velocitats s'exigirà un coeficient de poliment accelerat superior a quaranta (0,40) (únicament a capa de rodadura). L'índex de partícules planes serà inferior a trenta (< 30) (únicament vials amb gran capacitat i trànsit pesant).

Les condicions d'adhesivitat i característiques del filler compliran les condicions obligatòries per a construcció de carreteres (PG3).

La barreja d'àrids en fred tindrà un equivalent de sorra inferior a trenta (>30).

Pel que fa a l'obtenció de la fórmula de treball, instal·lació de fabricació, equip d'execució i proves de l'Assaig Marshall, es compliran totes les condicions exigides per a construcció de carreteres (PG3).

Durant la posada en obra temperatura de la barreja en sortir del barrejador no serà superior a cent vuitanta graus (> 180°).

Criteris de projecte de mescles pel mètode marshall (NLT-159/86)

Mesurament i abonament de les obres

S'abonarà per tonelles realment col·locades, mesurades a partir dels perfils teòrics i les densitats realment obtingudes a obra. Si el pressupost del projecte no especifica altra cosa, s'entendrà que el preu inclou, a més, la preparació de la superfície de la capa de base, els regs d'imprimació i adherència, i totes les operacions i materials i maquinària necessaris per al correcte acabament de la unitat d'obra.

Microaglomerat en calent

El microaglomerat en calent és la combinació d'àrids fins i un lligant bituminós, essent necessari escalfar prèviament els àrids i el lligant. La barreja s'estendrà i compactarà a temperatura superior a la de l'ambient, en capes de gruix entre 10 i 500 mm.

Condicions mínimes d'acceptació

Les característiques i condicions s'ajustaran a l'article 513 del PG-3

Lligants bituminosos: podran ser del tipus B 40/50 o B 60/70

Granulometria dels àrids: l'àrid procedirà d'instal·lació d'esmicolament. Continuarà com a mínim un 90% en pes d'elements amb dues o més cares de fractura.

El coeficient de desgast de Los Angeles serà inferior a vint-i-cinc (< 25). El coeficient de poliment accelerat de l'àrid serà superior a quaranta-cinc centèsimes (> 45). L'índex de partícules planes serà inferior a vint-i-cinc (< 25).

Es considera que l'adhesivitat serà suficient quan la superfície coberta sigui superior al 95% de l'àrid gros (NLT-166/76) i superior a quatre (> 4) segons NLT-355/74 per a l'àrid fi.

La barreja d'àrids en fred tindrà un equivalent de sorra superior a quaranta-cinc (> 50), segons la norma NLT-113/72.

Pel que fa a l'obtenció de la fórmula de treball, instal·lació de fabricació, equip d'execució i proves d'assaig Marshall, es compliran totes les condicions exigides per a construcció de carreteres (PG4). S'assenyalaran les temperatures màximes i mínimes de l'escalfament previ a la sortida de la barrejadora, així com les temperatures mínimes a la descàrrega del transport i de l'inici de la compactació.

El coeficient de desgast de l'àrid gros mesurat segons l'assaig de Los Angeles serà inferior a trenta-cinc (< 35).

Coloració:

Al microaglomerat se li podrà donar color amb producte tipus "bayferrox" o similar i color a escollir per la direcció d'obra.

Mesurament i abonament

S'abonarà per Tn realment col·locats, al gruix especificat en projecte. Si el pressupost del projecte no especifica una altra cosa, s'entendrà que el preu inclou la preparació de la superfície de la capa de base, els regs d'imprimació, adherència i color, si s'escau, i totes les operacions, materials i maquinària necessaris per al correcte acabament de les unitats d'obra.

Mescles asfàltiques en fred

Pel que fa als àrids, compliran totes les especificacions relacionades per als paviments asfàltics en calent. Per a la resta de materials i condicions d'execució es complirà la norma de carretera (PG3). Es mesuraran i abonaran d'igual manera que les mescles en calent (Tn).

6.6 Paviments de formigó

Els paviments de formigó són lloses de gruix superior a quinze centímetres (>0,15 m) i inferior a vint-i-cinc centímetres (<0,25 m); es construiran "in situ" mitjançant estesa del formigó i execució de juntes de dilatació i/o contracció.

Per a l'execució dels paviments de formigó es compliran les especificacions que determina el PG-3 en l'article 550

Condicions mínimes d'acceptació

Resistència característica. Als paviments de formigó, amb motiu de l'assaig a flexo-tracció, s'ajusta a més a la forma de treball de les lloses, es mesurarà la resistència a flexo-tracció. En qualsevol cas, la resistència a flexo-tracció a vint-i-vuit dies serà superior a trenta-cinc quilograms per centímetre quadrat (HM-35).

La relació en pes aigua-ciment no serà superior a 0,46.

La consistència del formigó serà entre plàstica i tova. No s'admetrà formigó amb assentaments del con d'Abrams inferiors a cinc centímetres (5 cm) ni superiors a vuit centímetres (8 cm).

A fi d'obtenir resistència suficient al desgast s'exigirà que, com a mínim, un trenta per cent (30%) en pes de la sorra sigui de tipus silici.

La corba granulomètrica de l'àrid fi estarà compresa entre els límits del quadre següent:

Obertura dels tamisos UNE-EN 933-2 (mm)						
4	2	1	0,500	0,250	0,125	0,063
81-100	58-85	39-68	21-46	7-22	1-8	0-4

L'àrid ha de presentar un equivalent de partícules silícies no serà inferior al trenta per cent (> 30%).

Es compliran també tots condicionants relacionats a la normativa oficial per a la recepció de formigons d'obres de fàbrica i estructures d'edificació.

Las Barres per a paviment continu de formigó armat seran d'acer B500 S o B500 SD i hauran de complir les exigències de l'articles 240 del PG-3.

Les juntes podran ser de construcció o dilatació o contracció. La distància entre juntes serà inferior a vint vegades el gruix. En el cas de lloses rectangulars la relació entre longituds serà inferior a 2:1. Tampoc es podran disposar angles interiors de les lloses inferiors a seixanta graus (60°). Els elements singulars de calçada (pous i embornals) es faran coincidir sempre amb una junta.

Serà obligatòria la realització d'un tram de paviment de prova que permeti comprovar les principals característiques del paviment (color, textura, resistència, condicions de guarit, possible necessitat d'emprar additius, juntes, acabat superficial, etc.).

Si la junta és serrada, s'efectuarà l'operació de serrat entre sis i vint-i-quatre hores després de col·locat el formigó en obra. La profunditat del serrat estarà compresa entre 1/4 i 1/3 del gruix de la llosa.

Mesurament i abonament

Si el pressupost del projecte no especifica una altra cosa, els paviments de formigó es mesuraran i abonaran per metres quadrats realment col·locats, mesurats sobre perfil teòric. S'entendrà que el preu unitari inclou la preparació de la superfície de base, la fabricació i col·locació del formigó, l'execució de les juntes, guarit, acabats superficials i tots els materials i operacions necessàries per al correcte acabat de la unitat d'obra.

6.7 Paviments de peces de formigó

Les peces de formigó per a pavimentació són blocs prefabricats de formes, dimensions i gruix, color i disposició definides al projecte, que després de col·locats en obra formaran el paviment (llambordes, lloses, panot, etc).

Condicions mínimes d'acceptació

La coloració, la forma, dimensions i trama de disposició serà la definida específicament als plànols del projecte.

Toleràncies de dimensions

Les partides de peces amb desviament superior a les toleràncies especificades seran rebutjades.

tolerància màxima de mides en planta.....± 2 mm

tolerància màxima de gruix.....±3 mm

Resistència

La resistència característica a compressió del formigó del prefabricat a vint-i-vuit dies serà superior a quaranta newtons per mil·límetre quadrat (> 40 N/mm²) (Proveta cúbica de 8x8x8 cm UNE 7015).

El desgast segons norma UNE 7015, amb carborundum i per a un recorregut de 1.000 m, serà inferior a dos mil·límetres (> 2 mm).

Aguantaran vint cicles de congelació sense presentar esquerdes ni cap alteració visible.

En el cas de l'assentament de la llamborda, aquest serà sobre llit de sorra, ull de perdiu o morter en funció del cas de 3 a 5 cm de gruix, perfectament anivellada i sobre una base prèvia de formigó.

El contingut d'argiles i matèria orgànica de la sorra serà inferior al 3%. El contingut de fins de la sorra serà molt reduït.

La corba granulomètrica es trobarà entre les del quadre següent:

mm	%que passa
4,76	5-100
2,38	80-100
1,19	50-85
0,595	25-60
0,297	10-30
0,149	5-15
0,074	0-10

Les llambordes s'uniran per compactació i vibració d'una capa de sorra de segellat, si el projecte no indica una altra cosa. En alguns casos es podrà afegir ciment en sec a la sorra amb una proporció de 1:5 per evitar l'erosió de les juntes.

La sorra de segellat no contindrà partícules superiors a 1,25 mm, es trobarà seca en el moment de l'execució i contindrà un màxim del 10% en pes de material fi que passi pel tamís de 0,08 mm.

El gruix de la junta entre llambordes no serà superior a tres mil·límetres (< 3 mm).

En el cas de les lloses, l'assentament es farà sobre una base de morter pastat in situ de entre 2 i 4 cm de gruix i amb una relació mínima ciment:sorra de 1:4, sobre una base prèvia de formigó.

Tolerància del paviment acabat. Totes les llambordes o lloses hauran de quedar perfectament anivellades, de manera que la comprovació amb regla de tres metres no acusi diferències superiors a un centímetre.

Mesurament i abonament

Si el pressupost del projecte no especifica una altra cosa, els paviments de formigó es mesuraran i abonaran per metres quadrats de paviment correctament acabat. El preu unitari inclourà, a més, el subministrament, el transport i la col·locació, la preparació de la superfície de base, el llit de sorra o formigó, el segellat i tots els materials i operacions necessàries per al correcte acabat de la unitat d'obra.

6.8 Paviments lleugers per a vianants o trànsit restringit

Normalment, aquests tipus de paviments corresponen a zones de vorera, passeig i vials de trànsit restringit que disposen d'una única superfície per a trànsit mixt (vials sense vorera).

Aquests tipus de paviments, que normalment s'acabaran a la fase d'urbanització secundària del sector (després de la construcció dels espais parcel·lats) poden ser de tipus molt variat, segons els disseny urbà. Ens referim als següents tipus de paviment:

Paviments de sauló

El sauló és sorra procedent de roca granítica meteoritzada, obtinguda per excavació.

Durant l'extracció s'ha de retirar la capa vegetal. No ha de tenir argiles, margues o d'altres materials estranys.

La fracció que passa pel tamís 0,080 UNE ha de ser inferior a 2/3, en pes, de la que passa pel tamís 0,40 UNE.

La composició granulomètrica ha de ser l'adequada al seu ús i la que es defineix a la partida d'obra en què intervingui o, si no hi consta, la que estableixi explícitament la DF.

Coefficient desgast Los Angeles (NLT-149/72).....	< 50
Índex CBR (NLT-111).....	< 20

El contingut en matèria orgànica serà nul.

El subministrament i l'emmagatzematge es faran de manera que no s'alterin les seves condicions.

Els paviments de sauló poden portar estabilitzants, que seran del tipus que especifiqui el pressupost del projecte o la direcció de l'obra.

Paviments de tractament superficial amb acabat superficial de sorra silícia

Es construiran sempre sobre una base de tot-u artificial sense fins o de macadam i es complirà tot el que s'especifica a la normativa oficial PG3 (art. 502).

Pel que fa al tractament superficial es complirà també tot el que s'especifica al PG3 (532).

Pel que fa a la capa de sorra d'acabat serà preceptivament de naturalesa silícia. El seu gruix sense compactar serà com a mínim d'un centímetre (1 cm) i, en qualsevol cas, serà suficient per a tapar després de compactar el color negre de l'asfalt. La coloració de la sorra serà la definida al projecte i tindrà un equivalent superior a seixanta (EQA > 60).

Paviments de pedra natural (lloses, llambordes)

La pedra haurà de ser homogènia, de gra fi uniforme i de textura compacta. No presentarà esquerdes, nòduls, zones meteoritzades ni cap tipus de defecte visible.

Pel que fa a les condicions de qualitat de pedra, s'exigirà densitat superior a 2.500 kg/m³, resistència a compressió superior a 1.300 kg/cm², coeficient de desgast inferior a tretze centèsimes de centímetre (0,13 m) i haurà de resistir vint cicles de congelació sense presentar cap alteració visible (normes UNE 7067, UNE 7068, UNE 7069 i 7070).

Paviments de rajols hidràulics

Els paviments de llosetes premsades per a voreres, passeigs o espais de vianants, es construiran sempre sobre un llit de formigó de resistència característica mínima de cent cinquanta quilograms per centímetre quadrat (H-150) o superior, si així ho especifica el

projecte. El llit de formigó s'assentarà sempre sobre una esplanada de sòls adequats o seleccionats, sempre que al projecte no es defineixi capa de subbase i base.

Les llosetes tindran una resistència al ròssec amb carborundum i per a un recorregut de 1.000 m, inferior a dos mil·límetres (< 2 mm) (UNE 7015).

Mesurament i abonament

Els paviments lleugers per a vianants o trànsit restringit, amb l'excepció del sauló i del macadam, s'abonaran per m² realment col·locats, segons el gruix especificat al projecte. El paviment de sauló i el macadam es mesurarà i abonarà per m³ realment col·locats. Si el pressupost del projecte no diu altra cosa, s'entendrà que el preu inclou la preparació de la superfície de la capa de base i totes les operacions i materials necessaris per al correcte acabament de la unitat d'obra.

6.9 Paviment de Formigó Blindat .

1 – DEFINICIÓ I CARACTERÍSTIQUES DELS ELEMENTS

DEFINICIÓ

Paviment de formigó blindat amb peces de granit gris. Les peces de granit, col·locades manualment de manera que quedin embegudes dins el formigó HA-25/B/10/IIA de 14 cm de gruix, seran de pedra natural granítica de color gris amb una cara aserrada, una cara flamejada i 4 cares irregulars a tall de cisalla de dues dimensions diferents : la primera de 10-12 x 4-6 cm i la segona de 4-6 x 4-6 cm, ambdues de 10 cm de gruix i distribuïdes al 50 % fet que comporta una distribució en superfície aproximada de 2/3 i 1/3 respectivament. Inclou el corresponent rejuntat amb morter, acolorit en massa si s'escau, i neteja de la superfície. El rejuntat es deixarà enfonsat 5 mm respecte l'acabat final de la peça. Inclou els corresponents junts de treball i junts de dilatació.

CARACTERÍSTIQUES GENERALS

El paviment ha de formar una superfície plana i uniforme, ajustada a les alineacions i rasants indicades en el projecte o per la Direcció Facultativa.

Les peces de granit s'han de col·locar de forma que la cara aserrada i flamejada conformi la superfície definitiva del nou paviment.

La col·locació irregular de les peces de granit mantindrà uniformitat en la seva separació.

Toleràncies :

separació entre peces de granit.....de 0,5 a 2 cm.

planor ± 0,3 cm en regla de 2 m.

replanteig longitudinal i transversal de la superfície de treball ... ± 15 mm.

alineació del junt d'acer ± 3 mm en regla de 3 m.

2 – CONDICIONS D'EXECUCIÓ

SOLERA DE FORMIGÓ

El formigó no es podrà estendre fins que es comprovi que la base compleix les especificacions que el Plec de Condicions particular contempla per a les bases de formigó.

Pel que fa al formigó, cal que compleixi el que especifica la norma EHE "Instrucció de Hormigó Estructural".

JUNTS DE TREBALL

En el cas de treballar amb formigó de planta els junts de treball seran cada 2m en sentit transversal, per tal de permetre la correcta col·locació de les peces de granit des d'ambdós costats longitudinalment fins a un màxim de 5 m en sentit longitudinal. El formigonat s'haurà d'executar en trams alternats creant entregues de llosa amb llosa, de llosa amb encofrat, o d'encofrat amb encofrat.

Quan el projecte així ho indiqui, el junt de treball pot coincidir amb la posició d'un junt d'acer corten.

El perfil d'acer corten simple tindrà un gruix de 8 mm i una alçada de 20 cm amb ancoratges a un costat com a mínim.

JUNTS DE DILATACIÓ

Els junts de dilatació es distribuïran segons projecte o a criteri de la Direcció Facultativa.

Es col·locarà un doble perfil d'acer corten de 8mm de gruix i 20 cm d'alçada, amb ancoratges a un dels dos costats per tal que quedin embeguts en la llosa de formigó, amb una separació de 0,5 cm segellat segons les indicacions de projecte o de la Direcció Facultativa.

EXECUCIÓ DEL FORMIGÓ BLINDAT

L'execució del paviment s'ha de realitzar estenent una solera de formigó i, simultàniament, clavant manualment les peces de granit gris en el formigó.

Les peces de granit que "blinden" el formigó s'han de col·locar de forma manual i aleatòria seguint dues directrius ortogonals entre si establertes en relació als junts de paviment determinats al projecte.

Les peces de granit han de quedar parcialment embegudes al formigó amb una profunditat mínima d'encastament de 6 cm, deixant la cara plana asserrada i flamejada conformant la superfície. L'espai entre peces que no quedi embegut en el formigó s'haurà de rejuntar amb morter.

Caldrà procurar que l'acabat es mantingui el més net possible.

El temps d'espera entre l'estesa del formigó i la col·locació de les peces de granit dependrà de les condicions climatològiques en el moment de l'execució i de la utilització de formigó pastat "in situ", amb un con d'Abrams entre 6-9 cm o formigó de planta amb la mateixa consistència. En aquest darrer cas pot resultar òptima la utilització d'algun tipus d'additiu retardant amb l'autorització de la Direcció Facultativa.

En cas que la col·locació de les peces no contempli aquestes especificacions, la Direcció Facultativa podrà exigir la seva demolició i restitució.

COMPROVACIÓ VISUAL DE LA CORRECTA EXECUCIÓ

Un sistema adequat per a la comprovació de la correcta execució del paviment, és observar que un cop acabat el procés de col·locació i reglejat de les peces el formigó que agafa a les juntes està ben recobert amb la seva pròpia vorada i per tant no queda l'àrid del formigó vist.

REJUNTAT DE LES PECES

Una vegada les peces de granit quedin ben subjectes dins el formigó caldrà procedir al rejuntat amb morter. Aquest es realitzarà procurant embrutar les peces el mínim possible. Tanmateix el morter haurà de quedar, aproximadament, uns 5 mm per sota del nivell d'acabat definit per la peça de granit.

COLORANT

En cas d'haver-se d'utilitzar colorant s'utilitzarà el colorant de color negre 330 model de la casa Bayferrox Hobby Color o similar.

La seva dosificació serà de 800 grams de colorant per cada 0,1 m³ de morter el que significa realitzar 10 m² de superfície per cada 800 grams de colorant.

NETEJA DE LA SUPERFÍCIE

La superfície de la cara superior del granit col·locat, caldrà que quedi neta de formigó o morter. La Direcció Facultativa podrà exigir que es completi la neteja pel mitjà que es cregui adequat.

VARIABLES

En cas que el contractista proposi un procés d'execució diferent, caldrà que sigui aprovat de forma explícita per la Direcció Facultativa.

Per mantenir una treballabilitat òptima en el formigó provinent de planta es podrà utilitzar un retardant segons indicacions de la Direcció Facultativa.

S'han de suspendre els treballs quan la temperatura sigui < 5° C.

La superfície executada no s'ha de trepitjar fins que hagi transcorregut :

per al trànsit de vianants, 24 h a l'estiu i 48 hores a l'hivern.

per al trànsit rodat, 15 dies a l'estiu i 21 dies a l'hivern.

3 – UNITAT I CRITERIS D'AMIDAMENT.

M2 de superfície segons amidaments.

4 – NORMATIVA DE COMPLIMENT OBLIGATORI.

EHE "Instrucció de Hormigón Estructural".

7. SENYALITZACIÓ I SEMAFORITZACIÓ

La senyalització del sector a urbanitzar comprèn les marques vials o senyalització horitzontal i els senyals de circulació o senyalització vertical, tot d'acord amb els plànols del projecte. Tant pel que fa als materials com a l'execució de les obres es compliran en tot moment les normes de trànsit vigents (Codi de Circulació), les normatives de carreteres a les zones d'accessos i la normativa pròpia municipal. Les condicions mínimes de qualitat seran les fixades a la normativa oficial de carreteres (PG3). Pel que fa a la senyalització vertical es complirà tot el que defineix la monografia de l'Institut Català del Sòl per al desenvolupament del transport (Normes de Senyalització vertical urbana).

7.1 Senyalització horitzontal o marques vials

S'entén per marques vials aquelles línies, paraules, números i símbols sobre el paviment o vorades, realitzats amb pintura, termoplàstics en calent o fred i cintes prefabricades, que serveixen per regular el trànsit de vehicles i vianants.

Cal que compleixin els següents requisits:

visibilitat diürna i nocturna
resistència al lliscament
resistència a la deterioració

Les marques vials compliran amb el que s'estableix a la Norma 8.2-IC "Marques vials", de març de 1987 (BOE 29.09.87), i al Plec de condicions de la senyalització horitzontal de carreteres sobre paviments flexibles redactat per CEDEX (octubre de 1990).

També compliran les prescripcions tècniques obligatòries que s'indiquen a continuació:

el valor del coeficient W1 a què es refereix l'article 278.5.3. del PG3 no serà inferior a 7. Igualment, cap dels assaigs del grup b) de l'article 278.5.1.2, podrà treure una qualificació nul·la.

El valor inicial de retroreflexió, mesurada entre 48 i 96 hores després de l'aplicació de la pintura, serà com a mínim de 300 milicandeles per lux i metre quadrat.

El valor de la retroreflexió als 6 mesos de l'aplicació serà com a mínim de 160 milicandeles per lux i metre quadrat.

El grau de deteriorament de les marques vials, mesurat als 6 mesos de l'aplicació, no serà superior al 30%.

De qualsevol obra de marques de vials, a petició del director de l'obra, s'enviarà als Laboratoris Oficials per a la seva identificació, un envàs de pintura original i un sac de microesferes de vidre i es deixarà un altre envàs, com a mínim, de cada material, sota la custòdia del director, a fi de poder realitzar assaigs de contrast en cas de dubte.

Quan s'hagi de repintar, cal tenir en compte que el nombre de capes no pot ser superior a 5. Si aquest fos el cas, caldrà eliminar la pintura existent.

Mesurament i abonament

Les marques vials reflexives de fins a 15 cm d'amplada, es mesuraran per metre lineal (ml) realment pintat en obra. La resta de marques vials reflexives, així com zebrejats, illetes, fletxes, paraules: "CEDIU EL PAS", "STOP", es mesuraran i abonaran per metres quadrats (m2) de superfície realment executats en obra.

Els preus corresponents que Figuren en al quadre de preus, inclouen la pintura reflexiva, premarcatge, maquinària i tota la mà d'obra necessària per a la seva execució.

7.2 Senyalització vertical

La senyalització vertical són plaques, degudament sustentades, que adverteixen, regulen i informen l'usuari respecte a la circulació o l'itinerari.

Seràn de xapa blanca d'acer galvanitzat d'1,8 mm de gruix amb una tolerància de 0,2 mm o de qualsevol altre material admès per la normativa vigent.

Les plaques tindran la forma, dimensions, colors i símbols indicats al projecte i d'acord amb les prescripcions de la normativa vigent.

Segons que sigui la seva forma i dimensions les anomenarem:
senyals (triangulars, circulars, quadrats, rectangulars i octogonals de 0,60 a 1,35 cm)
cartells senyalitzadors
cartells informadors

Els suports i cimentacions seràn els adequats per a cada tipus, i compliran la normativa vigent i tot allò que estigui grafiat als plànols.

Mesurament i abonament

Els senyals s'abonaran per unitat (ut) segons el seu tipus, col·locat en obra, fins i tot pals, suports i execució completa de la cimentació.

Els cartells s'abonaran m2, col·locats en obra. Aquest preu inclou la part proporcional d'elements auxiliars de fixació, sustentació i fonamentació.

7.3 Elements d'abalisament i defensa

Els elements d'abalisament i defensa són aquells que serveixen per reforçar el seguiment de les vies de circulació i facilitar la percepció d'aquests límits, tant als conductors com als vianants.

Aquests elements poden ser horitzontals (biondes, baranes...) o verticals (pilones).

Cal fer-los servir tal com es defineix a la Norma de Carreteres 8.3-IC del MOPTMA.

Mesurament i abonament

Els elements horitzontals es mesuraran per metre lineal, i els verticals per unitat, col·locats en obra segons els plànols de detall o, en cas que faltessin, seguïn el criteri de la direcció d'obra.

El preu inclourà el subministrament i col·locació, fonamentació (inclosa l'excavació), suports, ancoratges, pintures i tots aquells materials, maquinària, manipulacions i acabats que calguin per a deixar la unitat totalment acabada.

7.4 Semaforització

La semaforització d'una cruïlla comporta la realització de l'obra civil per a la canalització de la xarxa, l'estesa i connexió de cables, la col·locació de les columnes i bàculs amb els corresponents semàfors i els armaris i equips de comandament per a regular amb seguretat el trànsit de vehicles i el pas dels vianants.

Tots els materials i elements compliran la normativa vigent i s'ajustaran a les especificacions de l'Ajuntament de Manresa

Canalitzacions

L'excavació i terraplenat de les rases complirà tot el que s'especifica a l'apartat relatiu a reblliment de rases. La fondària de les rases serà d'1 m sota calçada i 0,70 m sota vorera, amb una amplada de 0,40 m.

Els tubs de 110 de PE aniran sobre un llit de sorra o dins d'un dau de formigó H-20, quan la canalització sigui sota calçada, en aquest cas es col·locaran 3 tubs registrables des de les arquetes (60 x 60 m), situades a ambdós extrems.

Mesurament i abonament

Sempre que el pressupost del projecte no especifiqui una altra cosa, les canalitzacions es mesuraran i abonaran per metres lineals, incloent l'excavació, el reblliment, la sorra, el formigó, els tubs de PVC i el mandrinat, així com tots els elements i materials necessaris per a deixar la unitat d'obra totalment acabada.

Les arquetes es mesuraran i abonaran per unitat, entenent-se que el preu inclou l'excavació, l'obra civil, el subministrament, transport i col·locació de l'arqueta, si és prefabricada; el marc i la tapa.

Columnes i bàculs

Seràn de xapa d'acer de 4 mm de gruix galvanitzada en calent, de secció troncocònica amb pletina i cartel·les a la base i amb pern d'ancoratge al basament de formigó H-20 de 40x50x60 cm (mínim) amb tub i colze de 90° de PVC empotrat. Tindran una porta de registre a la part inferior amb frontisses i pany a través de la qual s'accedirà a la caixa per a embornaments.

Mesurament i abonament

Les columnes i bàculs es mesuraran i abonaran per unitat totalment instal·lada. El preu unitari inclou el subministrament i col·locació, així com l'excavació, formigó i tubs de PVC del basament i tota la resta de materials i operacions necessàries per a un correcte acabat.

Semàfors

Estaran formats per mòduls de policarbonat totalment estancs a la pols i a la pluja i estaran dotats de viseres per evitar que la incidència de la llum solar produeixi imatges errònies.

El sistema òptic estarà format per: reflectors d'alumini anoditzat i pulimentat; porta-làmpades de material resistent al calor, ajustable i amb un sistema de subjecció antivibratori; lents de vidre o policarbonat amb la cara exterior llisa i polida i la interior amb ranurat prismàtic; els seus colors compliran la norma UNE 6163.

Mesurament i abonament

Els semàfors es mesuraran i abonaran per unitat totalment instal·lada. El preu inclourà el subministrament, col·locació i connexió dels semàfors, els suports, baixants i tots els materials i operacions necessàries per a una perfecta instal·lació.

Conductors

Seràn del tipus mànega negra, 0,6/1 KV en les seccions assenyalades en cada cas. Estaran formats en tot moment per fil de coure electrolític aïllat, mitjançant aleació especial de policlorur de vinil i fàrcil per donar-li forma cilíndrica mitjançant goma vulcanitzada.

La coberta exterior serà de policlorur de vinil de color negre per a tenir una resistència més elevada a grasses, dissolvents i elements externs, i no deixar passar els raigs ultraviolats.

Les seccions a utilitzar compliran les seccions mínimes següents:

De placa de borns fins a làmpada: 1,5 mm²

Instal·lació línia aèria de distribució: 2,5 mm²

Línia instal·lada sota terra: 6 mm² per a l'enllumenat públic i 1,5 mm² per a les instal·lacions semafòriques.

La protecció contra contactes directes queda garantida per l'ús de components elèctrics inaccessibles i cable de 1000 V de doble aïllament. Per la protecció davant de contactes indirectes s'instal·larà una piqueta individual per cada suport. Així mateix, s'instal·larà cable nu de coure, de 35 mm enterrat, que enllaçarà totes les piquetes. Les unions es faran amb grapes, provistes de dispositius no afluixables.

En les instal·lacions semafòriques només es realitzaran empalmes en les regletes dels semàfors, dels equips de control o en les caixes d'embornament ubicades dins de les portelles dels bàculs, a excepció dels cables de la xarxa de terra.

Mesurament i abonament

Els conductors es mesuraran i abonaran per metres lineals, incloent-hi el subministrament, estesa i connexió.

Armaris i quadres elèctrics

Els armaris seran de doble capa d'acer galvanitzat, estancs, ancorats a una base formigó H-150, els de grans dimensions, i amb suport o columna de 80 cm d'alçària, els petits, i amb porta amb pany.

Dins dels armaris s'instal·laran els quadres de comandament i protecció, que constaran de caixa general de protecció, connexió, mòdul i comptador Activa doble tarifa, rellotge doble tarifa, ICP tetrapolar i circuit de protecció de sortida amb diferencial, magnetotèrmic i regleta de connexió.

Mesurament i abonament

Sempre que el pressupost del projecte no especifiqui una altra cosa, es mesuraran i abonaran per unitat totalment instal·lada. Al preu de l'armari s'inclourà el subministrament, col·locació, basament i ancoratges, i al del quadre tots els elements, materials i operacions necessàries, inclòs el cable de connexió i el regulador, per deixar la instal·lació totalment acabada

La forma, la dimensió i els colors s'han d'ajustar a les característiques que estableix el Catàleg oficial de senyals de circulació del Ministeri d'Obres Públiques i Transports, els quals figuren com a annex al Reglament general de circulació aprovat pel Reial decret 13/1992, de 17 de gener (BOE de 31.12.1992)

Totes les plaques han de tenir un reforç perimetral de 25mm de gruix, que ha d'estar format per la mateixa xapa del senyal doblegada en angle recte. Es toleren variacions de 2.5mm de més o de menys.

Els cartells informatius han de tenir una resistència igual o similar a la de la senyalització de regulació. Els cartells han d'ésser en fons groc i lletra negra tipus Helevetica Narrow Bold, o bé, Helvetica Neue 65 Medium, aplicant-hi una condensació del 20%. L'alçària dels caràcters pot variar de 6 a 10 cm segons la magnitud del text, en cas que el cartell contingui senyals, aquestes hauran de mantenir aproximadament les dimensions reglamentàries.

La senyalització horitzontal d'obres s'ajustarà a la instrucció de carreteres 8.2 i 8.3 de marques vials i obres respectivament.

7.5 Senyalització informativa d'obres

Característiques tècniques

Dimensions

circulars de 600 mm de diàmetre
triangulars de 700 mm de costat
quadrades de 600 mm de costat
rectangulars de 600x900 mm
cartells informatius cartell croquis: 1500 x 1500 mm, o superfície similar.

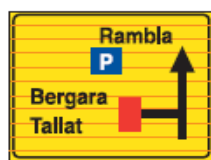

cartell informatiu: 1300 x 900 mm



Reflectància

Els senyals han de ser de nivell I o nivell II, amb les característiques generals i cloromètriques que especifica la norma UNE 135330 i les característiques fotomètriques de la UNE 135330

Col·locació

Els senyals i cartells es col·locaran en suports de 80x40 cm o bé en elements existents a una alçada a la part inferior de 210 cm mínima.

La senyalització de tancament de carrer es col·locarà en tanques, tallant el carril de circulació. Cal tenir en compte que aquesta senyalització s'ha de reforçar amb elements lluminosos TL2.

Adequació a l'estat de l'obra

La senyalització prevista no comporta que, en el seu cas, hagi d'ésser adaptada a l'estat real o necessitats emergents de l'obra, de forma que s'hagin d'incorporar o suprimir la senyalització corresponent.

8. MOBILIARI URBÀ I JOCS INFANTILS

8.1 Elements de Fusta

Tots els elements de fusta col·locats a l'obra han de provenir de boscos gestionats de forma sostenible (ecològicament, socialment i econòmic).

Per tant, tots els elements abans esmentats han de disposar del Certificat Forestal FSC, que són les sigles del Consell d'Administració Forestal.

En cas que no fos possible aquesta certificació, s'haurà de justificar de manera pertinent.