

## ACTA DE LA SESSIÓ DEL PLE DE LA CORPORACIÓ

**Sessió:** 2/2021  
**Dia:** 28 de gener de 2021  
**Hora:** 17.03 h a 20.42 h  
**Lloc:** Saló de sessions de l'Ajuntament de Manresa  
**Caràcter:** Ordinari

### Assistents

#### President

Marc Aloy Guàrdia

#### Tinents d'alcalde

Valentí Junyent Torras  
Cristina Cruz Mas  
Joan Calmet Piqué  
David Aaron López Martí  
Antoni Masegú Calveras  
Montserrat Clotet Masana  
Núria Masgrau Fontanet  
Mariona Homs Alsina

#### Regidors i regidores

Pol Huguet Estrada  
Anna Crespo Obiols  
Jamaa Mbarki el Bachir  
Rosa M. Ortega Juncosa  
Claudina Relat Goberna  
Josep Gili Prat  
M. Mercè Tarragó Costa  
Felip González Martín  
Mercè Cardona Junyent  
Joaquim García Comas  
Mariana Romero Salguero  
Roser Alegre Fontanet  
Gemma Boix Pou  
Jordi Trapé Úbeda  
Andrés Rojo Hernández

#### Secretari general

José Luis González Leal

#### Interventora general

Mariona Ribera Esparbé

## **Absent justificat**

### **Regidor**

Miguel Cerezo Ballesteros

## **ORDRE DEL DIA**

### **I. PART DISPOSITIVA**

#### **1. APROVACIÓ ACTA ANTERIOR**

- 1.1.- Aprovació, si escau, de l'esborrany de l'acta de la sessió plenària ordinària, núm. 15, del dia 17 de desembre de 2020, i de l'acta de la sessió plenària extraordinària i urgent, núm. 1, del dia 20 de gener de 2021.-

#### **2. QÜESTIONS DE PRESIDÈNCIA**

- 2.1.- Donar compte de la Resolució de l'alcalde, núm. 14034, de 21 de desembre de 2020, sobre aprovació de l'expedient de modificació de crèdits núm. 40/2020, dins del Pressupost municipal de l'exercici de 2020.-
- 2.2.- Donar compte de la Resolució de l'alcalde, núm. 14214, de 23 de desembre de 2020, sobre aprovació de l'expedient de modificació de crèdits núm. 41/2020, dins del Pressupost municipal de l'exercici 2020.-
- 2.3.- Donar compte de la Resolució de l'alcalde, núm. 14215, de 23 de desembre de 2020, sobre aprovació de l'expedient de modificació de crèdits núm. 42/2020, dins del Pressupost municipal de l'exercici 2020.-
- 2.4.- Donar compte de la Resolució de l'alcalde, núm. 14216, de 23 de desembre de 2020, sobre aprovació de l'expedient de modificació de crèdits núm. 43/2020, dins del Pressupost municipal de l'exercici 2020.-
- 2.5.- Donar compte de la Resolució de l'alcalde, núm. 14293, de 28 de desembre de 2020, sobre aprovació de l'expedient de modificació de crèdits núm. 44/2020, dins del Pressupost municipal de l'exercici 2020.-
- 2.6.- Donar compte de la Resolució de l'alcalde, núm. 102, de 12 de gener de 2021, sobre aprovació del Pla Normatiu de l'Ajuntament de Manresa per a l'any 2021.-
- 2.7.- Donar compte de la Resolució de l'alcalde, núm. 690, de 22 de gener de 2021, sobre ampliació del termini de presentació de les obres previst en la convocatòria de la cinquena edició del Premi TAV-CC/El Casino (Taula d'Arts Visuals de la Catalunya Central).-
- 2.8.- Donar compte de l'Informe de seguiment del Pla local de Reconstrucció Social i Econòmica de Manresa. Gener 2021.-

### **3. ALCALDIA - PRESIDÈNCIA**

- 3.1.- Dictamen sobre aprovació, si escau, de l'autorització a la societat mercantil Aigües de Manresa, SA, per a la concertació d'un préstec amb Caixabank, per al finançament d'inversions de l'any 2020.-
- 3.2.- Dictamen sobre aprovació, si escau, del Pla Municipal de Prevenció d'Incendis Forestals 2017-2021 de Manresa. (AJT.DIC 75/2020).-
- 3.3.- Dictamen sobre aprovació inicial, si escau, de la modificació dels estatuts del Consorci per a la Gestió Integral d'Aigües de Catalunya - CONGIAC. (SGR.ENS 1/2021).-

### **4. ÀREA DE SERVEIS GENERALS**

#### **4.1 Regidoria delegada de Recursos Humans i Govern Obert**

- 4.1.1.- Dictamen sobre aprovació, si escau, de l'organigrama funcional de l'Ajuntament de Manresa - Gener 2021. (AJT.DIC 1/2021).-
- 4.1.2.- Dictamen sobre aprovació, si escau, de la proposta de modificació de la relació de llocs de treball de personal funcionari de l'Ajuntament de Manresa. (AJT.DIC 2/2021).-

### **5. ÀREA DE TERRITORI**

#### **5.1 Regidoria delegada d'Urbanisme i Mobilitat**

- 5.1.1.- Dictamen sobre aprovació, si escau, de la continuïtat del servei de retirada i dipòsit de vehicles de la via pública de Manresa (CON.EXE 2/2021).-

### **6. PROPOSICIONS**

- 6.1.- Proposició del Grup Municipal de Fem Manresa per impulsar la creació del Servei d'Atenció a Homes (SAH), per a la promoció de relacions no violentes.-
- 6.2.- Proposició dels Grups Municipals d'ERC, JxM, PSC, Fem Manresa i Cs, per iniciativa de la "Plataforma en defensa de les pensions públiques i els drets de la gent gran de Manresa", per garantir el compliment del dret universal als serveis bancaris amb consideració a les capacitats i necessitats de la clientela.-
- 6.3.- Proposició del Grup Municipal de Fem Manresa en suport a l'Adrián Sas, i per a la retirada de les acusacions particulars de la Generalitat a independentistes.-
- 6.4.- Proposició del Grup Municipal de Fem Manresa per a la creació d'un Servei municipal d'atenció psicològica a la ciutadania.-

**7.- ASSUMPTES SOBREVINGUTS.-**

**II. CONTROL DE L'EQUIP DE GOVERN MUNICIPAL**

- 8.- Donar compte de les resolucions dictades per l'alcalde i els regidors i regidores delegats de l'Alcaldia des de l'anterior donació de compte al Ple municipal.-
- 9.- Donar compte de les actes de la Junta de Govern Local amb caràcter reservat núm. 49, 50, 52,53 i 1, que corresponen a les sessions dels dies 9, 15, 22 i 29 de desembre de 2020 i 12 de gener de 2021, i de l'acta de la sessió de la Junta de Govern Local amb caràcter públic núm. 46, de 17 de novembre de 2020.-

**10.- PRECS, PREGUNTES I INTERPEL·LACIONS A L'EQUIP DE GOVERN.-**

*\*Alguns noms i dades s'han omès en aplicació de la Llei Orgànica 3/2018, de 5 de desembre, de protecció de dades personals i garantia dels drets digitals\*.*

**Desenvolupament de la sessió**

**El president** obre la sessió a l'hora indicada i comprova el quòrum d'assistència necessari per a iniciar-la.

Informa de l'absència del regidor Miguel Cerezo Ballesteros, del Grup Municipal de Cs, que està en quarantena.

**I. PART DISPOSITIVA**

**1. APROVACIÓ ACTA ANTERIOR**

- 1.1.- Aprovació, si escau, de l'esborrany de l'acta de la sessió plenària ordinària, núm. 15, del dia 17 de desembre de 2020, i de l'acta de la sessió plenària extraordinària i urgent, núm. 1, del dia 20 de gener de 2021.-**

Se sotmet a la consideració dels membres de la Corporació l'aprovació de l'acta de la sessió plenària número 15, que correspon a la sessió del Ple de la Corporació del dia 17 de desembre 2020, i de l'acta de la sessió plenària extraordinària i urgent, núm. 1, que correspon a la sessió del Ple de la Corporació del dia 20 de gener de 2021, que s'han entregat als regidors i regidores juntament amb la convocatòria, i l'alcalde pregunta si hi ha alguna observació a formular respecte al seu contingut.

**En no formular-se'n cap, el Ple aprova aquestes actes per unanimitat dels 24 membres presents.**

La lectura i les intervencions d'aquest punt la podeu consultar a l'enllaç següent:

<https://videoactes.manresa.cat/session/sessionDetail/54f961b0771f6af901772a6ef9410070?startAt=1.0>

## 2. QÜESTIONS DE PRESIDÈNCIA

### 2.1.- Donar compte de la Resolució de l'alcalde, núm. 14034, de 21 de desembre de 2020, sobre aprovació de l'expedient de modificació de crèdits núm. 40/2020, dins del Pressupost municipal de l'exercici de 2020.-

El secretari exposa la resolució esmentada, la qual es transcriu a continuació:

“Marc Aloy i Guàrdia, Alcalde de l'Ajuntament de Manresa, dicto la resolució següent que es fonamenta en els antecedents i consideracions que a continuació s'exposen:

#### **Antecedents**

En relació a l'expedient de modificacions de crèdit núm. 40/2020, consten les propostes de diferents serveis de la corporació per atendre diverses obligacions municipals degut a que resulta insuficient el crèdit consignat al Pressupost Municipal.

Per aquest motiu, és necessari habilitar crèdits pressupostaris per fer front a les despeses esmentades, mitjançant generació de crèdit per ingressos i transferències. Aquestes propostes són les següents:

.- **Servei de Projectes Urbans i Infraestructures Territorials:** Proposta de modificació de crèdits de data 17 de desembre de 2020, d'import 740.643,61 euros. PRE.SOL 169 Reparació danys ocasionats temporal GLORIA de la Resclosa de LA SEQUIA de Manresa.

.- **Servei de Urbanisme :** Proposta de modificació de crèdits de data 17 de desembre de 2020, d'import 19.557,32 euros. PRE.SOL 168 Ampliació partides per fer front al pagament de la compraveda d'una finca situada al passatge interior d'illa dels carrers Creu Guixera, de la Font, Llibertat, i de les Bases de Manresa i el preu just d'una finca situada al carrer GalceranAndreu 12 (expropiació).

.- **Servei d'Organització i Recursos Humans :** Proposta de modificació de crèdits de data 17 de desembre de 2020, d'import 500,00 euros. PRE.SOL 167 Disponible insuficient per pagar les quotes de seguretat social del desembre 2020 del personal del cementiri.

Aquesta modificació es distribueixen com es detalla a continuació:

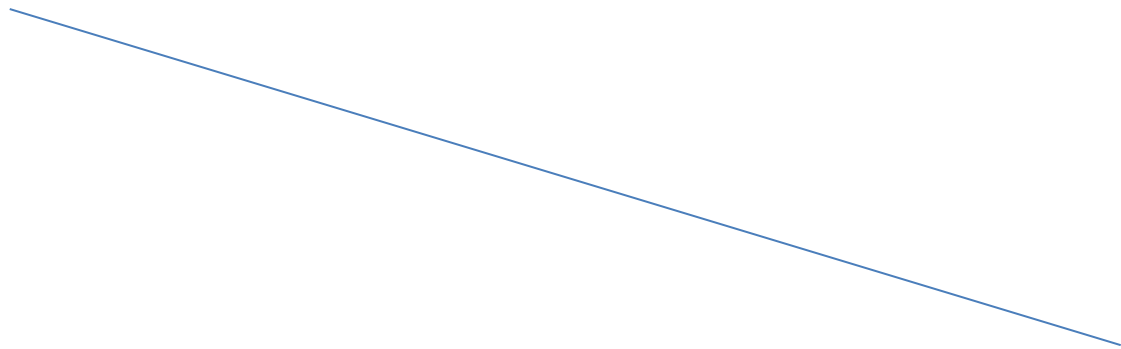

## PRESSUPOST DE DESPESES

CAPÍTOLS	ALTES	BAIXES
1.- Despeses de Personal	500,00	500,00
2.- Despeses corrents en béns i serveis		
3.- Despeses Financeres		
4.- Transferències corrents		
5.- Fons contingència i altres imprevistos		
<b>B) OPERACIONS DE CAPITAL</b>		
6.- Inversions Reals	760.200,93	19.557,32
7.- Transferències de Capital		
8.- Actius Financers		
9.- Passius Financers		
<b>TOTAL PRESSUPOST DE DESPESES</b>	<b>760.700,93</b>	<b>20.057,32</b>

## PRESSUPOST D'INGRESSOS

CAPÍTOLS	ALTES	BAIXES
1.- Impostos Directes		
2.- Impostos Indirectes		
3.- Taxes, Preus Públics i altres Ingressos		
4.- Transferències corrents		
5.- Ingressos Patrimonials		
<b>B) OPERACIONS DE CAPITAL</b>		
6.- Alienació d'Inversions Reals		
7.- Transferències de Capital	740.643,61	
8.- Actius Financers		
9.- Passius Financers		
<b>TOTAL PRESSUPOST D'INGRESSOS</b>	<b>740.643,61</b>	

### Consideracions legals

Els articles 179 i 181 del Reial Decret Legislatiu 2/2004, de 5 de març, pel que s'aprova el text refós de la Llei reguladora de les Hisendes Locals. El capítol II de les Bases d'Execució del Pressupost per a l'exercici de 2020, que regula les modificacions pressupostàries.

Vist l'informe favorable de la Intervenció municipal.

Per tot això, resolc:

**PRIMER.-** Aprovar l'expedient de modificació de crèdits número 40/2020, dins el Pressupost municipal vigent, mitjançant generació de crèdit per ingressos i transferències de crèdit entre aplicacions pressupostàries.

**SEGON.-** L'expedient, de conformitat al disposat en l'article 179 i 181, en relació amb el 169, del Reial Decret Legislatiu 2/2004, de 5 de març, pel que s'aprova el text refós de la Llei reguladora de les Hisendes Locals, serà immediatament executiu.

**TERCER.-** De la present Resolució, se'n donarà compte al Ple de la Corporació en la primera sessió que es celebri."

“

Ajuntament de Manresa

Data obtenció 21/12/2020 13:47:26

Pàg. 1

**RESUM D'EXPEDIENTS DE MODIFICACIONS DE CRÈDIT**

Expedient: T40/2020 Data: 18/12/2020 Grup apunts:

Text explicatiu: Expedient de modificació de crèdits PRE.MOD 40

Situació expedient: Comptabilitzat Data comptabilització: 21/12/2020

G/I	Aplicació	Projecte	Agent	Tipus de modificació	R.F.	Mod. ingressos	Mod. despeses	Text explicatiu
G	15112 60001 Gestió urbanística - Inversió en terrenys - patrimoni muni	2020 2 INVER 2		040 + TRASFERENCIAS DE CREDITO POSITIVAS			3.045,54	Crèdit insuficient T40/2020
G	15112 62100 Gestió urbanística - Terrenys i béns naturals	2020 2 INVER 18		040 + TRASFERENCIAS DE CREDITO POSITIVAS			16.511,78	Crèdit insuficient T40/2020
G	1642 16000 Cementiri - Seguretat Social			040 + TRASFERENCIAS DE CREDITO POSITIVAS			500,00	Crèdit insuficient T40/2020
G	15112 68100 Gestió urbanística - Terrenys i béns naturals	2020 2 INVER 75		041 - TRASFERENCIAS DE CREDITO NEGATIVAS			-19.557,32	Per augmentar aplicacions pressupostàries 15112.60001 i 15112.62100 T40/2020
G	15113 16000 Licències i protecció de la legalitat - Seguretat Social			041 - TRASFERENCIAS DE CREDITO NEGATIVAS			-500,00	Per augmentar aplicació pressupostària 1642.16000 T40/2020
G	15121 61944 Resclosa de LA SEQUIA de Manresa	2020 2 INVER 92		060 + CREDITOS GENERADOS POR INGRESOS	3		740.643,61	Crèdit extraordinari T40/2020
I	75105 Agencia Catalana de l'Aigua	2020 2 INVER 92	G0801031F	020 + AUMENTO DE LAS PREVISIONES INICIALES DE INGRESOS		313.595,56		Crear aplicació pressupostària 15121.61944 T40/2020
I	78003 Aportació Junta LA SEQUIA.- Resclosa Manresans	2020 2 INVER 92	G08370595	020 + AUMENTO DE LAS PREVISIONES INICIALES DE INGRESOS		427.048,05		Crear aplicació pressupostària 15121.61944 T40/2020
Suma Total . . . . .						740.643,61	740.643,61	

“

La lectura d'aquest punt la podeu consultar a l'enllaç següent:

<https://videoactes.manresa.cat/session/sessionDetail/54f961b0771f6af901772a6e9410070?startAt=100.0>

**2.2.- Donar compte de la Resolució de l'alcalde, núm. 14214, de 23 de desembre de 2020, sobre aprovació de l'expedient de modificació de crèdits núm. 41/2020, dins del Pressupost municipal de l'exercici 2020.-**

El secretari exposa la resolució esmentada, la qual es transcriu a continuació:

“Marc Aloy i Guàrdia, Alcalde de l'Ajuntament de Manresa, a la vista de la modificació de finançament previst en les aplicacions pressupostàries 3420.62200, 3421.62200 i 3421.63201, dicto la resolució següent, la que es fonamenta en els antecedents i consideracions que a continuació s'exposen:

**Antecedents**

En data 16 de desembre de 2020, el Servei de Promoció de la Ciutat (PRE.SOL 2020/166) proposa l'aprovació d'un canvi de finançament d'import 36,704,67 euros.

En el pressupost municipal vigent per a l'exercici 2020 hi figura l'aplicació pressupostària 3420.62200 Gestió de manteniment ordinari.- Edificis i altres construccions, finançada amb Subvenció Diputació i Recursos Ordinaris

En el pressupost municipal vigent per a l'exercici 2020 hi figura l'aplicació pressupostària 3421.62200 Millores i manteniment ordinari.- Edificis i altres construccions, finançada amb Préstec i Recursos Ordinaris

A l'aplicació pressupostària 3421.63201 te disponibles 36.704,67 euros finançats amb préstec d'entitats financeres.

Es proposa canviar el finançament dels Recursos Ordinaris de les aplicacions pressupostàries 3420.62200 per import 6.454,67 euros i 3421.62200 per import 30.250,00 euros i aplicar-hi el finançament de l'aplicació pressupostària 3421.63201 que té préstec entitats financeres per 36.704,67 euros i que està disponible, segons informe del servei.

En cas d'aprovar-se el canvi de finançament, les aplicacions pressupostàries quedaran amb el següent detall:

3420.62200  
Gestió de manteniment ordinari.- Edificis i altres construccions..... 64.122,00

Finançament:

Crèdit entitats financeres ..... 6.454,67  
Subv. DIBA Xarxa 2020-2023 ..... 52.122,00  
Recursos Ordinaris ..... 5.545,33

3421.62200  
Millores i manteniment extraordinari.- Edificis i altres construccions... 97.500,00

Finançament:

Crèdit entitats financeres ..... 83.250,00  
Recursos Ordinaris ..... 14.250,00

3421.63201 Millores i manteniment extraordinari.-  
Millores edificis i altres construccions..... 308.856,00

Finançament:

Crèdit entitats financeres ..... 272.151,33  
Recursos Ordinaris ..... 36.704,67

### Consideracions legals

Els articles 179 i 181 del Reial Decret Legislatiu 2/2004, de 5 de març, pel que s'aprova el text refós de la Llei reguladora de les Hisendes Locals. El capítol II de les Bases d'Execució del Pressupost per a l'exercici de 2020, que regula les modificacions pressupostàries.

Vist l'informe favorable de la Intervenció municipal.

Per tot això, resolc:

**PRIMER.-** Aprovar l'expedient de canvi de finançament número 41/2020, dins el Pressupost municipal vigent.



**SEGON.-** L'expedient, de conformitat al disposat en l'article 179 i 181, en relació amb el 169, del Reial Decret Legislatiu 2/2004, de 5 de març, pel que s'aprova el text refós de la Llei reguladora de les Hisendes Locals, serà immediatament executiu.

**TERCER.-** De la present Resolució, se'n donarà compte al Ple de la Corporació en la primera sessió que es celebri."

La lectura d'aquest punt la podeu consultar a l'enllaç següent:

<https://videoactes.manresa.cat/session/sessionDetail/54f961b0771f6af901772a6ef9410070?startAt=114.0>

**2.3.- Donar compte de la Resolució de l'alcalde, núm. 14215, de 23 de desembre de 2020, sobre aprovació de l'expedient de modificació de crèdits núm. 42/2020, dins del Pressupost municipal de l'exercici 2020.-**

El secretari exposa la resolució esmentada, la qual es transcriu a continuació:

"Marc Aloy i Guàrdia, Alcalde de l'Ajuntament de Manresa, a la vista de la modificació de finançament previst a l'aplicació pressupostària 1533.61902 dicto la resolució següent, la que es fonamenta en els antecedents i consideracions que a continuació s'exposen:

#### **Antecedents**

En data 17 de desembre de 2020, el Servei de Projectes Urbans i Infraestructures Territorials (PRE.SOL 2020/170) proposa l'aprovació d'un canvi de finançament d'import 76.574,21 euros.

En el pressupost municipal vigent per a l'exercici 2020 hi figura l'aplicació pressupostària 1533.61902 - Manteniment de la via pública. Pla de xoc voreres, finançada amb préstec.

Per altra banda, s'ha rebut una subvenció per part de la Diputació de Barcelona per al programa "Cap municipi enrere " de suport als governs locals contra la Covid-19, vinculat al Pla de "Xarxa de Governos Locals 2020-23) , (SUB.INT 2020/22) per import 76.574,21 euros.

Es proposa canviar el finançament de l'aplicació pressupostària 1533.61902 que estava previst amb préstec i aplicar-hi el finançament de la subvenció de la Diputació per al programa "Cap municipi enrere", ja que es podria justificar l'aportació amb les despeses previstes a l'aplicació pressupostària afectada, segons informe del servei.

En cas d'aprovar-se el canvi de finançament, l'aplicació pressupostària quedarà amb el següent detall:

1533.61902 Manteniment de la via pública.- Pla de xoc voreres..... 565.000,00

Finançament:

Crèdit entitats financeres ..... 488.425,79

Subv. DIBA Xarxa 2020-2023 ..... 76.574,21

**Consideracions legals**

Els articles 179 i 181 del Reial Decret Legislatiu 2/2004, de 5 de març, pel que s'aprova el text refós de la Llei reguladora de les Hisendes Locals. El capítol II de les Bases d'Execució del Pressupost per a l'exercici de 2020, que regula les modificacions pressupostàries.

Vist l'informe favorable de la Intervenció municipal.

Per tot això, resolc:

**PRIMER.-** Aprovar l'expedient de canvi de finançament número 42/2020, dins el Pressupost municipal vigent.

**SEGON.-** L'expedient, de conformitat al disposat en l'article 179 i 181, en relació amb el 169, del Reial Decret Legislatiu 2/2004, de 5 de març, pel que s'aprova el text refós de la Llei reguladora de les Hisendes Locals, serà immediatament executiu.

**TERCER.-** De la present Resolució, se'n donarà compte al Ple de la Corporació en la primera sessió que es celebri.”

La lectura d'aquest punt la podeu consultar a l'enllaç següent:

<https://videoactes.manresa.cat/session/sessionDetail/54f961b0771f6af901772a6ef9410070?startAt=128.0>

**2.4.- Donar compte de la Resolució de l'alcalde, núm. 14216, de 23 de desembre de 2020, sobre aprovació de l'expedient de modificació de crèdits núm. 43/2020, dins del Pressupost municipal de l'exercici 2020.-**

El secretari exposa la resolució esmentada, la qual es transcriu a continuació:

“Marc Aloy i Guàrdia, Alcalde de l'Ajuntament de Manresa, a la vista de la modificació de finançament previst a l'aplicació pressupostària 9126.6270119 dicto la resolució següent, la que es fonamenta en els antecedents i consideracions que a continuació s'exposen:

**Antecedents**

En data 18 de desembre de 2020, el Servei de Promoció de la Ciutat (PRE.SOL 2020/172) proposa l'aprovació d'un canvi de finançament d'import 20.000.00 euros.

En el pressupost municipal vigent per a l'exercici 2020 hi figura l'aplicació pressupostària 9126.6270119 –Manresa 2022. Millora i adequació espai MANRESA 2022, finançada amb préstec.

Per altra banda, s'ha rebut una subvenció per part de la Diputació de Barcelona per a actuacions d'ampliació i millora de l'espai Manresa 1522 (SUB.INT /68) per import 20.000,00 euros

Es proposa canviar el finançament de l'aplicació pressupostària 9126.6270119 que estava previst amb préstec i aplicar-hi el finançament de la subvenció de la Diputació de Barcelona per a actuacions d'ampliació i millora de l'espai Manresa 1522, ja que es podria justificar l'aportació amb les despeses previstes a l'aplicació pressupostària afectada, segons informe del servei.

En cas d'aprovar-se el canvi de finançament, l'aplicació pressupostària quedarà amb el següent detall:

9126.6270119  
Manresa 2022.- Millora i adequació espai MANRESA 2022..... 100.000,00

Finançament:

Crèdit entitats financeres ..... 80.000,00  
Subv. DIBA Actuació i Millora Espai MANRESA 1522 ..... 20.000,00

### Consideracions legals

Els articles 179 i 181 del Reial Decret Legislatiu 2/2004, de 5 de març, pel que s'aprova el text refós de la Llei reguladora de les Hisendes Locals. El capítol II de les Bases d'Execució del Pressupost per a l'exercici de 2020, que regula les modificacions pressupostàries.

Vist l'informe favorable de la Intervenció municipal.

Per tot això, resolc:

**PRIMER.-** Aprovar l'expedient de canvi de finançament número 43/2020, dins el Pressupost municipal vigent.

**SEGON.-** L'expedient, de conformitat al disposat en l'article 179 i 181, en relació amb el 169, del Reial Decret Legislatiu 2/2004, de 5 de març, pel que s'aprova el text refós de la Llei reguladora de les Hisendes Locals, serà immediatament executiu.

**TERCER.-** De la present Resolució, se'n donarà compte al Ple de la Corporació en la primera sessió que es celebri."

La lectura d'aquest punt la podeu consultar a l'enllaç següent:

<https://videoactes.manresa.cat/session/sessionDetail/54f961b0771f6af901772a6ef9410070?startAt=141.0>

**2.5.- Donar compte de la Resolució de l'alcalde, núm. 14293, de 28 de desembre de 2020, sobre aprovació de l'expedient de modificació de crèdits núm. 44/2020, dins del Pressupost municipal de l'exercici 2020.-**

El secretari exposa la resolució esmentada, la qual es transcriu a continuació:

"Marc Aloy i Guàrdia, Alcalde de l'Ajuntament de Manresa, dicto la resolució següent que es fonamenta en els antecedents i consideracions que a continuació s'exposen:

## Antecedents

En relació a l'expedient de modificacions de crèdit núm. 44/2020, consten les propostes de diferents serveis de la corporació per atendre diverses obligacions municipals degut a que resulta insuficient el crèdit consignat al Pressupost Municipal.

Per aquest motiu, és necessari habilitar crèdits pressupostaris per fer front a les despeses esmentades, mitjançant transferències de crèdit.

Aquestes propostes són les següents:

**.- Servei d'Organització i Recursos Humans :** Proposta de modificació de crèdits de data 23 de desembre de 2020, d'import 1.500,00 euros. PRE.SOL 173 Disponible insuficient per pagar les proves psicotècniques de les oposicions a agents de la Policia Local.

Aquesta modificació es distribueix com es detalla a continuació:

### PRESSUPOST DE DESPESES

CAPÍTOLS	ALTES	BAIXES
1.- Despeses de Personal		1.500,00
2.- Despeses corrents en béns i serveis	1.500,00	
3.- Despeses Financeres		
4.- Transferències corrents		
5.- Fons contingència i altres imprevistos		
<b>B) OPERACIONS DE CAPITAL</b>		
6.- Inversions Reals		
7.- Transferències de Capital		
8.- Actius Financers		
9.- Passius Financers		
<b>TOTAL PRESSUPOST DE DESPESES</b>	<b>1.500,00</b>	<b>1.500,00</b>

### PRESSUPOST D'INGRESSOS

CAPÍTOLS	ALTES	BAIXES
1.- Impostos Directes		
2.- Impostos Indirectes		
3.- Taxes, Preus Públics i altres Ingressos		
4.- Transferències corrents		
5.- Ingressos Patrimonials		
<b>B) OPERACIONS DE CAPITAL</b>		
6.- Alienació d'Inversions Reals		
7.- Transferències de Capital		
8.- Actius Financers		
9.- Passius Financers		
<b>TOTAL PRESSUPOST D'INGRESSOS</b>		

## Consideracions legals

Els articles 179 i 181 del Reial Decret Legislatiu 2/2004, de 5 de març, pel que s'aprova el text refós de la Llei reguladora de les Hisendes Locals. El capítol II de les Bases d'Execució del Pressupost per a l'exercici de 2020, que regula les modificacions pressupostàries.

Vist l'informe favorable de la Intervenció municipal.

Per tot això, resolc:

**PRIMER.-** Aprovar l'expedient de modificació de crèdits número 44/2020, dins el Pressupost municipal vigent, mitjançant generació de transferències de crèdit entre aplicacions pressupostàries.

**SEGON.-** L'expedient, de conformitat al disposat en l'article 179 i 181, en relació amb el 169, del Reial Decret Legislatiu 2/2004, de 5 de març, pel que s'aprova el text refós de la Llei reguladora de les Hisendes Locals, serà immediatament executiu.

**TERCER.-** De la present Resolució, se'n donarà compte al Ple de la Corporació en la primera sessió que es celebri.”

“

Ajuntament de Manresa		Data obtenció 28/12/2020 15:05:18						
		Pág. 1						
RESUM D'EXPEDIENTS DE MODIFICACIONS DE CRÈDIT								
Expedient:	T44/2020	Data:	23/12/2020					
Text explicatiu:	Expedient de modificació de crèdits PRE.MOD /44							
Situació expedient:	Comptabilitzat	Data comptabilització:	28/12/2020					
G/I	Aplicació	Projecte	Agent	Tipus de modificació	R.F.	Mod. ingressos	Mod. despeses	Text explicatiu
G	9201 22699 Recursos Humans - Altres despeses diverses			040 + TRANSFERENCIAS DE CREDITO POSITIVAS			1.500,00	Crèdit insuficient T44/2020
G	9201 12100 Recursos Humans - Complement de destí			041 - TRANSFERENCIAS DE CREDITO NEGATIVAS			-1.500,00	Augmentar aplicació pressupostària 9201.22699 T44/2020
Suma Total. ....								

”

**L'alcalde** informa que la Junta de Portaveus va acordar que el regidor delegat d'Hisenda, senyor Valentí Junyent Torras, intervindria per informar sobre els punts 2.1, 2.2, 2.3, 2.4 i 2.5 de l'ordre del dia.

La lectura i les intervencions d'aquests punts les podeu consultar a l'enllaç següent:

<https://videoactes.manresa.cat/session/sessionDetail/54f961b0771f6af901772a6ef9410070?startAt=155.0>

**2.6.- Donar compte de la Resolució de l'alcalde, núm. 102, de 12 de gener de 2021, sobre aprovació del Pla Normatiu de l'Ajuntament de Manresa per a l'any 2021.-**

El secretari exposa la resolució esmentada, la qual es transcriu a continuació:

“Marc Aloy Guàrdia, Alcalde de l'Ajuntament de Manresa, dicto la resolució següent que es fonamenta en els antecedents i les consideracions legals que a continuació s'exposen:

**Fets**

La Llei 39/2015, d'1 d'octubre, de procediment administratiu comú, preveu en el seu Títol VI un seguit d'actuacions en relació amb la potestat reglamentària de les administracions públiques amb la finalitat de garantir els principis de necessitat, eficàcia, proporcionalitat, seguretat jurídica, transparència i eficiència previstos a l'art. 129.

Entre altres, en el seu art. 132, s'estableix l'obligació que les administracions públiques facin públic un pla normatiu que contingui les iniciatives legals o reglamentàries que s'hagin d'elevat per a la seva aprovació l'any següent. Aquest document s'haurà de fer públic al portal de la transparència de l'administració corresponent.

Per resolució de l'alcalde 12416 de 23 de novembre de 2020 es va requerir a tots els Serveis de l'Ajuntament de Manresa per tal que aportessin una proposta amb tots els instruments normatius de la seva competència respecte dels quals preveïessin l'inici dels treballs per a la seva aprovació, derogació o modificació durant l'any 2021.

Aportades les propostes per part dels diferents serveis, l'informe del Secretari General proposa, la inclusió al Pla Normatiu de 2021 de totes les propostes realitzades pels diferents serveis, així com l'aprovació per resolució de l'alcalde d'aquesta planificació.

**Fonaments de dret**

1. L'art. 132.1 de la Llei 39/2015, d'1 d'octubre, del procediment administratiu comú de les administracions públiques imposa l'obligació que, anualment, les administracions públiques facin públic un pla normatiu que contingui les iniciatives legals o reglamentàries que s'hagin d'elevat per a la seva aprovació l'any següent.
2. L'art. 132.2 de la mateixa Llei estableix que, un cop aprovat, el pla normatiu s'ha de publicar al portal de la transparència de l'Administració pública corresponent.
3. D'acord amb l'art. 21.1.s) de la Llei 7/1985, de 2 d'abril, de bases del règim Local, així com l'art. 53.1 u) del Decret legislatiu 2/2003, de 28 d'abril, pel qual s'aprova el Text refós de la Llei municipal i de règim Local de Catalunya corresponen a l'alcalde les atribucions que la legislació de l'Estat o de la Comunitat Autònoma assignin al municipi i no atribueixin a altres òrgans municipals. Atès que ni les lleis ara esmentades ni tampoc la Llei 39/2015, d'1 d'octubre, del procediment administratiu comú de les administracions públiques no atribueix a cap òrgan municipal determinat la potestat d'aprovació del Pla Normatiu, aquesta correspon a l'alcalde en virtut dels preceptes referits.

## ACORDS

**PRIMER.** Aprovar el Pla Normatiu Municipal de l'Ajuntament de Manresa per a 2021 que es transcriu a continuació:

### PLA NORMATIU MUNICIPAL 2021 Ajuntament de Manresa

#### Servei: Tresoreria General i gestió tributària

Denominació de l'instrument normatiu	Objectius	Servei o Secció responsable dels treballs de redacció	Planificació temporal (data aproximada d'inici del procediment de participació ciutadana previ)
<b>Ordenances fiscals</b>	Modificació anual de les ordenances fiscals (tipus impositius, normes de gestió, etc...)	Servei de Tresoreria i Gestió tributària	Juny de 2021

#### Servei: Secretaria General

Denominació de l'instrument normatiu	Objectius	Servei o Secció responsable dels treballs de redacció	Planificació temporal (data aproximada d'inici del procediment de participació ciutadana previ)
<b>Reglament Orgànic Municipal</b>	Redactar un nou Reglament Orgànic Municipal actualitzat d'acord amb la normativa vigent i adaptat a les noves necessitats organitzatives.	Secretaria General	Febrer 2021

**Servei: Àrea de drets i serveis a les persones**

<b>Denominació de l'instrument normatiu</b>	<b>Objectius</b>	<b>Servei o Secció responsable dels treballs de redacció</b>	<b>Planificació temporal</b> (data aproximada d'inici del procediment de participació ciutadana previ)
<b>Ordenança general de subvencions</b> (modificació)	Adaptar-la a les Lleis 19/2013, i 19/2014, relatives a la transparència, accés a la informació pública i bon govern i a les Lleis 39/2015 i 40/2015, relatives a procediment i règim jurídic.	Secció de l'Oficina de suport jurídic dels Serveis a les Persones, conjuntament amb la responsable jurídica d'Àrea de Desenvolupament Local i altres serveis afectats	Segon trimestre de 2021
<b>Reglament del Servei de transport adaptat</b> (modificació)	Adaptar-lo al servei prestat	Servei de Contractació, Patrimoni i Inversions	Primer trimestre de 2021
<b>Bases específiques reguladores de l'atorgament de subvencions de l'Àrea de Drets i Serveis a les persones de l'Ajuntament de Manresa</b> (modificació)	Document d'aprovació anual	Secció de l'Oficina de suport jurídic dels Serveis a les Persones	Primer trimestre de 2021
<b>Bases reguladores de cadascun dels premis atorgats per l'Ajuntament de Manresa</b> (nova redacció)	Regular les condicions d'atorgament de cadascun dels premis.	Secció de l'Oficina de suport jurídic dels Serveis a les Persones	Primer trimestre de 2021
<b>Ordenança reguladora de la tinença d'animals domèstics de companyia i gossos potencialment perillosos</b> (modificació)	Articles 5, 7, 19.3, 26, 30, incorporació disposicions transitòries	Secció de l'Oficina de Suport Jurídic de l'Àrea de Drets i Serveis a les Persones	Quart trimestre 2021
<b>Reglament de prestacions econòmiques de caràcter social</b> (nou text)	Dotar de caràcter reglamentari els actuals programes de prestacions econòmiques de naturalesa social	Secció de l'Oficina de Suport Jurídic de l'Àrea de Drets i Serveis a les Persones	Quart trimestre 2021



**Servei: Territori**

<b>Denominació de l'instrument normatiu</b>	<b>Objectius</b>	<b>Servei o Secció responsable dels treballs de redacció</b>	<b>Planificació temporal</b> (data aproximada d'inici del procediment de participació ciutadana previ)
<b>Ordenança municipal sobre sorolls i vibracions</b> (derogació i aprovació d'una nova)	Regular les mesures i instruments municipals necessaris per a prevenir i corregir la contaminació acústica. Classificar les activitats segons el nivell d'immissió dins el seu recinte i fixar-ne condicions i nivells d'aïllament mínim. Regular sorolls curta durada i avisadors acústics. Regular horaris càrrega i descàrrega Regular activitats a l'aire lliure: Suspensió temporal objectius de qualitat acústica.	Secció de l'Oficina de Llicències i Assessorament Jurídic	Segon semestre 2021
<b>Ordenança municipal reguladora de la intervenció administrativa d'activitats, instal·lacions i serveis (OMIA)</b> (Modificació)	Cal adequar-la a la múltiple normativa que ha anat sorgint (Llei 16/2015 i altres modificacions normatives)	Secció de l'Oficina de Llicències i Assessorament Jurídic	Primer semestre 2021
<b>Ordenança municipal de les llicències urbanístiques i el control de les obres.</b> (derogació i aprovació d'una nova)	Cal fer-ne una de nova d'acord amb el nou marc legal de les llicències urbanístiques, després de les modificacions del DL 1/2010, incloent-hi també les comunicades i la gestió dels residus.	Secció de l'Oficina de Llicències i Assessorament Jurídic	Primer semestre 2021
<b>Ordenança municipal sobre actuacions que requereixen comunicació prèvia.</b> (derogació)	Derogar-la perquè el seu contingut quedarà inclòs en la nova ordenança d'obres.	Secció de l'Oficina de Llicències i Assessorament Jurídic	Primer semestre 2021
<b>Ordenança municipal sobre gestió de les runes i residus de la construcció.</b> (derogació)	Derogar-la perquè el seu contingut quedarà inclòs en la nova ordenança d'obres	Secció de l'Oficina de Llicències i Assessorament Jurídic	Primer semestre 2021
<b>Mapa de capacitat acústica</b> (modificació)	Modificar-lo per prescripció de la sentència del Tribunal Suprem que deixa sense efectes la qualificació d'una parcel·la urbana.	Secció de l'Oficina de Llicències i Assessorament Jurídic	Primer semestre 2021

**Servei: Cultura, Ensenyament i Esports**

Denominació de l'instrument normatiu	Objectius	Servei o Secció responsable dels treballs de redacció	Planificació temporal (data aproximada d'inici del procediment de participació ciutadana previ)
<b>Reglament regulador del servei de llars d'infants del municipi de Manresa</b> (modificació)	Adaptar-lo a les necessitats del servei	Servei de Contractació, Patrimoni i Inversions	Tercer trimestre 2021

**Servei: Promoció de la Ciutat**

Denominació de l'instrument normatiu	Objectius	Servei o Secció responsable dels treballs de redacció	Planificació temporal (data aproximada d'inici del procediment de participació ciutadana previ)
<b>Ordenança reguladora del règim general d'ordenació i Utilització dels equipaments i instal·lacions públiques municipals</b> (modificació)	Revisió general de l'ordenança per tal d'actualitzar-la així com també la introducció d'un règim comú d'utilització dels serveis municipals	Servei de Promoció de la Ciutat i Oficina de Suport jurídic de l'Àrea de Drets i Serveis a les Persones	Segon semestre de 2021

**SEGON.** Comunicar aquesta resolució a totes les Àrees i Departaments Municipals, per al seu coneixement i efectes.

**TERCER.** Difondre el contingut d'aquest acord mitjançant la seva publicació a la Seu electrònica municipal, al Portal de la Transparència, en compliment del principi de transparència i del que preveu l'art. 132 de la Llei 39/2015, d'1 d'octubre, del Procediment Administratiu Comú de les Administracions Públiques.

**QUART.** Donar compte d'aquesta resolució al Ple de la corporació.”

La lectura i les intervencions d'aquests punts les podeu consultar a l'enllaç següent:

<https://videoactes.manresa.cat/session/sessionDetail/54f961b0771f6af901772a6ef9410070?startAt=465.0>

**2.7.- Donar compte de la Resolució de l'alcalde, núm. 690, de 22 de gener de 2021, sobre ampliació del termini de presentació de les obres previst en la convocatòria de la cinquena edició del Premi TAV-CC/EI Casino (Taula d'Arts Visuals de la Catalunya Central).-**

El secretari exposa la resolució esmentada, la qual es transcriu a continuació:

"Marc Aloy i Guàrdia, alcalde de l'Ajuntament de Manresa, a la vista de l'expedient administratiu sobre l'ampliació del termini de presentació de les obres previst en la convocatòria de la cinquena edició del Premi TAVCC - El Casino, dicto la resolució següent que es basa en els fets i fonaments de dret que a continuació s'exposen:

**Fets**

L'Ajuntament de Manresa porta a terme diverses accions de promoció i difusió de la creació artística, una de les quals és la convocatòria bianual, impulsada conjuntament amb la Taula d'Arts Visuals de la Catalunya Central, del *premi TAV-CC / El Casino*, que té per objecte la realització d'un projecte artístic que es mostrarà dins la programació de l'espai 7 del Centre Cultural del Casino l'any 2021.

El 19 de novembre de 2020, el Ple de la Corporació va aprovar inicialment les bases reguladores del Premi TAV-CC / El Casino i va convocar concurs públic per a la concessió, mitjançant procediment en règim de concurrència competitiva, de la cinquena edició del Premi TAV-CC / El Casino.

La tècnica de Cultura ha emès informe sol·licitant l'ampliació del termini de presentació de les obres que estableix el punt sisè de la convocatòria, previst fins el 31 de gener de 2021, i allargar-lo fins el 28 de febrer de 2021. Aquesta ampliació es motiva perquè es considera, a criteri tècnic, que el temps a disposició dels artistes per preparar les propostes hauria de ser de tres mesos per poder preparar propostes amb la qualitat desitjada pels organitzadors del premi.

En data 18 de gener del 2021, es va aprovar la resolució número 317/2021 que contenia alguns errors de transcripció per la que es considera convenient deixar-la sense efecte i procedir a la seva aprovació de nou.

**Fonaments de dret**

Vist l'article 109 de la Llei 39/2015, d'1 d'octubre, del Procediment Administratiu Comú, sobre la rectificació d'errors materials.

En tot allò no previst en les bases específiques, serà d'aplicació a la convocatòria l'Ordenança General de Subvencions de l'Ajuntament de Manresa, les bases generals d'atorgament de subvencions que formen part de les bases d'execució del pressupost municipal, la Llei estatal 38/2003, General de Subvencions, el seu Reglament, aprovat pel Reial Decret 887/2006, la legislació de règim local sobre actuacions de foment i la legislació d'Hisendes Locals i General Pressupostària.

Les qüestions procedimentals i de règim jurídic no regulades per la legislació sectorial aplicable es regeixen per la Llei estatal 39/2015, del procediment administratiu comú de les administracions públiques, per la Llei estatal 40/2015, del règim jurídic del sector públic, per la Llei catalana 26/2010, de règim jurídic i del procediment

administratiu de les administracions públiques de Catalunya i per la legislació de règim local.

En ús de les atribucions que em confereixen els articles 53 Text refós de la Llei Municipal i de règim local de Catalunya, aprovat pel Decret Legislatiu 2/2003, 21 de la Llei 7/1985, reguladora de les bases del règim local, i 10 del Reglament orgànic municipal,

**Resolc:**

**Primer.- DEIXAR SENSE EFECTE** la resolució número 317 de data 18 de gener del 2021.

**Segon.- AMPLIAR** el termini de presentació de les obres previst en la convocatòria de la cinquena edició del Premi TAVCC - El Casino, fins el 28 de febrer de 2021, publicada al BOPB en 26 de novembre de 2020.

**Tercer.- ORDENAR** la inscripció i publicació d'aquesta ampliació del termini de la convocatòria esmentada en el punt primer, a la Base de Dades Nacional de Subvencions (BDNS), d'acord amb l'establert a l'article 20 de la Llei 38/2003, general de subvencions, i la remissió de l'extracte de la convocatòria a l'esmentada BDNS per a la seva publicació en el Butlletí Oficial de la Província de Barcelona.

**Quart.- DONAR** compte d'aquesta resolució en la propera sessió del Ple de la Corporació que es celebri. "

La lectura d'aquest punt la podeu consultar a l'enllaç següent:

<https://videoactes.manresa.cat/session/sessionDetail/54f961b0771f6af901772a6ef9410070?startAt=1079.0>

**2.8.- Donar compte de l'Informe de seguiment del Pla local de Reconstrucció Social i Econòmica de Manresa. Gener 2021.-**

El secretari exposa l'informe esmentat, el qual es transcriu a continuació:

**“Pla local de Reconstrucció Social i Econòmica de Manresa”**

**INFORME DE SEGUIMENT/GENER 2021  
MANRESA, 21 DE GENER DE 2021**

## Índex

Introducció .....	4
0. Evolució de la conjuntura .....	6
1. Àmbit social.....	12
1.1. Actualització al gener.....	12
1.2. Informe de desembre.....	12
1.3. Informe de novembre.....	13
1.4. Informe d'octubre.....	13
1.5. Informe de setembre.....	13
1.6. Informe de juliol.....	14
1.7. Informe de juny.....	14
2. Àmbit de les persones.....	18
2.1. Àmbit d'infància, joventut i persones grans.....	18
2.1.1. Actualització al gener.....	18
2.1.2. Informe de desembre.....	18
2.1.3. Informe de novembre.....	19
2.1.4. Informe de setembre.....	20
2.1.5. Informe de juliol.....	20
2.1.6. Informe de juny.....	21
2.2. Àmbit de feminismes i LGTBI.....	24
2.2.1. Informe de desembre.....	24
2.2.2. Informe de novembre.....	24
2.2.3. Informe d'octubre.....	25
2.2.4. Informe de setembre.....	25
2.2.5. Informe de juliol.....	26
3. Àmbit laboral i de foment de l'ocupació.....	28
3.1. Actualització al gener.....	28
3.2. Informe de desembre.....	29
3.3. Informe de novembre.....	29
3.4. Informe d'octubre.....	30
3.5. Informe de setembre.....	30
3.6. Informe de juliol.....	30
3.7. Informe de juny.....	32
4. Àmbit econòmic i fiscal.....	34
4.1. Àmbit fiscal.....	34
4.1.2. Informe d'octubre.....	34
4.1.3. Informe de setembre.....	35
4.1.4. Informe de juliol.....	35

4.1.5. Informe de juny .....	35
4.2. Àmbit de desenvolupament econòmic local .....	37
4.2.1. Actualització al gener .....	37
4.2.2. Informe del desembre .....	38
4.2.2. Informe del novembre .....	40
4.2.3. Informe d'octubre .....	43
4.2.4. Informe de setembre .....	43
4.2.5. Informe de juliol.....	44
4.2.6. Informe de juny .....	46
5. L'Ajuntament, eina d'impuls econòmic .....	50
5.1. Informe de desembre .....	50
5.3. Informe de juliol.....	51
5.4. Informe de juny .....	51
6. La funció pública i l'administració local .....	52
6.1. Informe de desembre .....	52
6.2. Informe de novembre.....	53
6.3. Informe d'octubre .....	53
6.4. Informe de setembre.....	54
6.5. Informe de juliol.....	54
6.6. Informe de juny .....	54
7. Els espais municipals i les promocions públiques d'habitatge .....	56
7.1. Actualització al gener .....	56
7.2. Informe de desembre.....	56
7.3. Informe de setembre.....	56
7.4. Informe de juliol.....	57
7.5. Informe de juny .....	57
8. Àmbit de la cultura, l'esport i el lleure.....	59
8.1. Actualització al gener.....	59
8.2. Informe de desembre.....	60
8.3. Informe de novembre.....	61
8.4. Informe d'octubre .....	61
8.5. Informe de setembre.....	62
8.6. Informe de juliol.....	63
8.7. Informe de juny .....	64
9. Àmbit de l'espai públic i la mobilitat.....	66
9.1. Actualització al gener.....	66
9.2. Informe de novembre.....	66
9.3. Informe de setembre.....	67
9.4. Informe de juliol.....	67
9.5. Informe de juny .....	68

10. Àmbit sanitari .....	71
10.1 Actualització al gener .....	71
10.2. Informe de desembre .....	71
10.3. Informe del novembre .....	72
10.4. Informe del juny .....	73
11. Àmbit emocional.....	74
11.1. Actualització del gener.....	74
11.2. Informe de novembre .....	74
11.3. Informe de setembre.....	74
11.4. Informe de juliol.....	74
11.5. Informe de juny .....	74
12. Àmbit del voluntariat i les xarxes ciutadanes.....	76
12.1. Actualització al gener.....	76
12.2. Informe de novembre .....	76
12.3. Informe de juliol.....	77
12.4. Informe de juny .....	77
13. Seguiment del Pla i transparència.....	78
13.1. Informe de desembre .....	78
13.2. Informe de novembre .....	78
13.3. Informe de setembre.....	79
13.4. Informe de juliol.....	79
13.5. Informe de juny .....	79
QUADRE RESUM.....	81

## INTRODUCCIÓ

L'Ajuntament de Manresa ha treballat des de la declaració de l'estat d'alarma, a causa de la crisi sanitària derivada de la Covid-19 que ha afectat el nostre país, en l'adopció de diverses mesures orientades inicialment a fer front a la situació d'emergència provocada per la pandèmia i, posteriorment, a atenuar els efectes devastadors del coronavirus en tots els àmbits.

En aquest context, el govern de la ciutat i tots els grups municipals van signar l'11 de maig passat el document de les "Bases per a un Pla local per a la Reconstrucció Social i Econòmica de Manresa", que recull una sèrie d'actuacions específiques agrupades en diversos àmbits per fer front a l'impacte de la malaltia a la nostra ciutat.

La situació evolutiva i indeterminada de la pandèmia així com de les fases del procés de retorn progressiu a la normalitat ha propiciat que enlloc d'elaborar un Pla tancat amb mesures limitades s'hagi decidit apostar per un Pla dinàmic, que es vagi adaptant a una situació canviant i que permeti donar resposta a les necessitats que es vagin presentant en cada moment.

Per aquesta raó, el Pla estableix un mecanisme de seguiment del Pla a partir d'informes específics, com aquest corresponent al mes de desembre, que s'elaboraran periòdicament i dels quals s'anirà donant compte en els successius plens municipals.

Els informes fan un recull detallat de les mesures incloses en el Pla, organitzades pels diversos àmbits, i que donen compte del seu grau de compliment i també quantifiquen econòmicament el seu cost econòmic en tots aquells casos en què és tècnicament possible. En aquest sentit, cal tenir present que els efectes de la Covid-19 sobre el cost de les concessions i determinats aspectes de la recaptació tributària són aproximatius.

En el primer cas, perquè caldrà esperar la liquidació corresponent amb les despeses que efectivament es puguin justificar. En el segon, perquè la bonificació de determinades taxes no implica necessàriament una reducció determinada dels ingressos perquè hi pot haver un increment de les llicències associades a aquesta taxa que redueixi o compensi aquesta rebaixa.

De moment, s'ha iniciat el procés de modificació del pressupost municipal per obtenir els recursos necessaris per fer front a les mesures més urgents i immediates, bàsicament amb fons provinents d'altres partides pressupostàries que es redueixen per destinar els diners al compliment de les mesures del Pla, però que també surten del fons de contingències o d'una part del superàvit acumulat (legalment, a l'espera d'un canvi legislatiu al Congrés dels Diputats, encara no es pot utilitzar tot el superàvit), a banda d'alguns ajuts relacionats amb la Covid-19 que han començat a posar en marxa altres administracions.

En tot cas, el caràcter periòdic d'aquest informe permetrà anar fent els ajustaments necessaris per fer el seguiment de l'evolució de les mesures adoptades i del grau de compliment del Pla.

Com en els informes anteriors, en aquesta setena entrega de l'informe, **corresponent al mes de gener**, es recullen les noves actuacions impulsades en cada un dels àmbits amb la seva corresponent quantificació econòmica i l'estat en què es troben, així com l'actualització de les despeses de mesures que ja figuraven en l'anterior informe.

### **L'origen dels recursos del Pla**

L'informe de seguiment del mes de novembre va introduir de forma detallada les fonts de finançament de cada una de les actuacions del Pla, per diferenciar les aportacions que provenen directament de l'Ajuntament, les de la Generalitat, les de la Diputació de Barcelona, les d'altres administracions o patrocinadors de determinades activitats, o la pèrdua d'ingressos que ha implicat l'adopció de determinades mesures, especialment en el capítol fiscal.

La revisió d'aquestes dades permet una redacció més acurada del Pla i una informació detallada del cost que estan tenint les mesures que s'hi inclouen, tot i que caldrà analitzar tècnicament si en noves actualitzacions del Pla es podran quantificar altres recursos interns que l'Ajuntament ha destinat al Pla i que encara no han estat quantificats.



	Total	%
Ajuntament	2.559.159,86 €	59,72
. Aportacions	2.097.334,65 €	48,94
. Menys ingressos	461.825,21 €	10,78
Generalitat	1.025.090,80 €	23,92
DIBA	672.662,29 €	15,70
Altres	28.528,54 €	0,67
<b>TOTAL</b>	<b>4.285.441,73 €</b>	

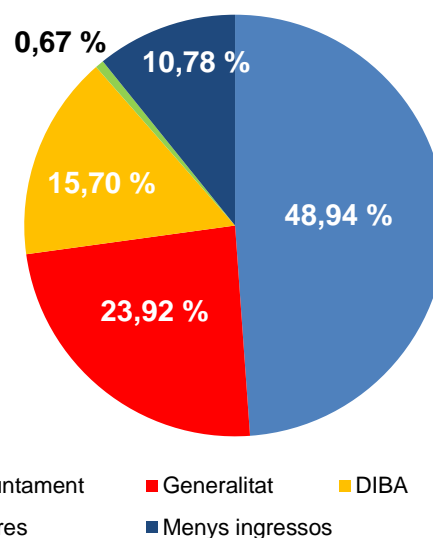

L'actualització dels canvis en les dotacions econòmiques constata un augment de 101.536,30 € en relació al mes anterior i eleven el cost global del pla a 4.285.441,73 €. Segons aquestes dades, l'Ajuntament continua assumint la major part del cost de les mesures fins arribar a 2.553.009,86 € (59,58 % del total), tant per l'aportació de 2.097.334,65 € de recursos ordinaris (48,94%) com pel descens d'ingressos de 461.825,21 € que s'ha patit per les bonificacions fiscals i l'aturada d'alguns serveis (10,78 %), tot i que en aquest últim concepte encara caldrà comptabilitzar el cost afegit d'algunes concessions en el moment que es faci la liquidació i el cost derivat d'algunes bonificacions i reduccions de les taxes municipals.

La Generalitat, amb 1.025.090,80 euros (23,92 %), és la segona administració que més diners ha aportat al Pla, per davant de la Diputació de Barcelona, que hi ha destinat 672.662,29 euros (15,70 %). L'apartat "Altres ingressos" té un valor quasi testimonial (0,67%) en comptabilitzar 28.528,54 euros amb les aportacions de patrocinis en activitats culturals i de lleure, bàsicament de la Festa Major, que sumen 15.546,00 euros; els 6.982,54 euros que els Fons FEDER han destinat al projecte de La Canal a través del programa URBACT, i els 6.000 euros del Pacto de Estado contra la Violencia de Género en l'àmbit de feminismes i LGTBI.

Per facilitar la lectura, com en els mesos anteriors, s'ha afegit un nou apartat on s'especifiquen les novetats en cada un dels àmbits on s'hagin produït, i s'han destacat els canvis a les taules de resum de cada apartat **amb un color rosat**, tant pel que fa a l'actualització de les mesures que ja estaven en marxa com per a l'actualització de les despeses i les noves actuacions.

## 0. EVOLUCIÓ DE LA CONJUNTURA

El mes de desembre i l'inici del mes de gener han estat marcats de nou per una evolució sanitària negativa perquè les xifres desfavorables en els principals indicadors de la Covid-19 constaten l'inici de la tercera onada. Aquesta evolució, juntament amb l'augment de la interacció social derivada de les festes de Nadal i de la nova soca detectada al Regne Unit,

ja present al nostre país (encara en fase d'investigació però més contagiosa), auguren encara unes setmanes complicades en quant a l'evolució del virus i la pressió sanitària.

El Pla d'obertura progressiva d'activitats, presentat pel Departament de Salut de la Generalitat de Catalunya, i iniciat el 23 de novembre, no va poder avançar els trams de desescalada inicialment previstos per l'evolució desfavorable en la taxa de contagis (Rt) i dels ingressos en planta d'hospitalització convencional. Tot el contrari, durant el mes de desembre i inicis de gener s'han hagut d'endurir algunes de les restriccions que havien estat flexibilitzades, i després s'han mantingut.

A mitjans de desembre, el Ministeri de Sanitat va presentar el *Plan de Navidad*, que desplejava alguns criteris homogenis pel conjunt de les comunitats autònomes durant la celebració de les principals festes nadalenques, però permetia que cadascuna apliqués mesures més restrictives tenint en compte la seva situació epidemiològica particular.

Les principals mesures aprovades per la Generalitat de Catalunya el 21 de desembre van ser:

- En l'àmbit dels establiments, es limiten els horaris i condicions d'apertura dels bars i restaurants, podent obrir per servir esmorzars i dinars de 07.30 a 09.30 i de 13.00 a 15.30 hores. En el cas de que realitzin menjar per emportar poden servir sopars de 19.00 a 22.00 hores o 23.00 hores, si tenen servei a domicili. L'aforament serà del 30% a l'interior i amb un màxim de 4 persones per taula (6 si són bombolla de convivència). Per altra banda, s'obliga al tancament dels gimnasos i locals de restauració situats als centres comercials.
- En l'àmbit de la mobilitat, continua el tancament perimetral de Catalunya a excepció de visites a familiars o cercles pròxims. Quant a la mobilitat interna, es restringeix a l'àmbit comarcal durant tota la setmana, introduint les excepcions de mobilitat a segona residència o a reserves hoteleres, sempre que es mantingui la bombolla de convivència. A més, a partir del 22 de desembre i fins el 6 de gener, es tanquen perimetralment les comarques de la Cerdanya i el Ripollès per la situació epidemiològica i la forta pressió experimentada als Hospitals de Campdevàrol i de la Cerdanya.
- Es manté el confinament domiciliari nocturn a les 22.00 hores, a excepció de les nits del 24 i el 31 de desembre i del 5 de gener.

A partir del dia 7 de gener, el Departament de Salut a través del PROCICAT torna a endurir les restriccions com a conseqüència de l'empitjorament general en les xifres sanitàries, a través d'un *Pla de Xoc*, d'inicialment 10 dies:

- Tornada del confinament municipal
- Tancament de les botigues de més de 400 m i dels centres comercials
- Tancament de tots els comerços no essencials durant els caps de setmana
- Prohibició de les activitats esportives a l'interior
- Prohibició d'activitats extraescolars fora del grup bombolla

A Manresa, l'evolució de la pandèmia ha estat clarament ascendent, amb una creixent tensió sanitària a l'hospital i l'atenció primària, fet que ha col·locat a la ciutat en una de les posicions capdavanteres a nivell català. Així, el risc de rebrot es va enfilar fins als 871 punts el dia 3 de gener, havent-se pràcticament duplicat des del dia 20 de desembre (515 punts)<sup>1</sup>. A l'Hospital Sant Joan de Déu, el nombre de pacients ingressats es va arribar a duplicar i es va passar de 3 a 5 Unitats d'Hospitalització Covid. El director general d'Althaia va advertir que de continuar amb aquesta tendència, caldria tornar a desprogramar l'activitat ordinària sanitària<sup>2</sup>.

Aquesta evolució negativa va conduir l'Ajuntament de Manresa, representat per l'Alcalde i els grups municipals d'ERC, JxM, PSC i C's, en coordinació d'Althaia i la Regió Sanitària de la Catalunya Central, a fer una crida a la responsabilitat a la ciutadania, demanant la seva col·laboració per al compliment efectiu de les noves restriccions posades en marxa.

Una de les principals novetats respecte mesos anteriors, i més esperançadora, ha estat l'inici del Pla de Vacunació Covid el passat 27 de desembre. D'acord a les previsions inicials, el pla s'estructura en tres etapes i està previst que fins a març es puguin haver vacunat uns 2,3 milions persones, a través de la vacuna de Pfizer (dues dosis). L'aprovació de la vacuna de Moderna per part de l'Agència Europea de Medicaments, així com d'altres vacunes com la d'AstraZeneca, podria fer incrementar el número de persones vacunades. S'han establert 15 grups prioritaris de vacunació, però els primers a rebre la vacuna han estat residents i personal de les residències, professionals sanitaris i persones dependents.

Manresa va iniciar la campanya de vacunació el mateix dia 27 de desembre a la residència de la Font dels Capellans, coincidint amb la campanya de vacunació de l'Estat i la Unió Europea, i va continuar a la resta de residències. En la mateixa línia, un total de 1.852 professionals d'Althaia han rebut la primera dosi de la vacuna, el que representa un 80% del personal, tant intern com extern. Per categories professionals, s'han vacunat 452 infermeres, 415 facultatius, 474 sanitaris d'altres grups i 511 no sanitaris<sup>3</sup>.

Malgrat les bones notícies, i d'acord a dades del Departament de Salut, fins el diumenge dia 3 de gener havien rebut la vacuna 7.774 persones a Catalunya, el qual suposava només un 13% de les dosis disponibles (un total de 60.000)<sup>4</sup>. L'endarreriment s'atribuïa a diferents factors com problemes logístics pel tancament del pas de Calais o la successió de dies festius, però evidenciava la necessitat d'accelerar el ritme de vacunació per tal d'acomplir les diferents fites de vacunació previstes. En aquest sentit, des del Departament de Salut va adoptar algunes mesures al respecte com la vacunació tots els dies de la setmana, inclosos festius.

La previsió inicial és que arribin a Catalunya unes 900.000 vacunes (que permetran vacunar 450.000 persones, ja que són amb doble dosi). De moment, i segons dades del Ministeri de Sanitat, a 18 de gener n'han arribat 185.820 (en principi, aquest mateix dia se n'havien de rebre 60.000 més, però han estat menys per problemes logístics de Pfizer BioNTech). Segons les dades del Departament de Salut, s'havien administrat a Catalunya

<sup>1</sup> <https://www.regio7.cat/arreu-catalunya-espanya-mon/2021/01/08/bages-ha-doblat-nombre-nous/650886.html>

<sup>2</sup> <http://premsa.manresa.cat/web/index.php?r=noticia/view&id=8662>

<sup>3</sup> <https://www.althaia.cat/althaia/ca/corporatiu/comunicacio/noticies/1-852-professionals-althaia-es-vacunen-contra-la-covid-1>

<sup>4</sup> <https://www.elperiodico.com/es/sociedad/20210103/retrasos-plan-vacunacion-covid-19-catalunya-salut-11432700>

155.431 vacunes (155.037 de la 1a dosi i 394 de la 2a dosi) fins al 19 de gener<sup>5</sup>, un 83,43% de les dosis rebudes.

Respecte l'evolució en termes macroeconòmics, el passat 10 de desembre la Unió Europea va aconseguir desbloquejar el veto d'Hongria i Polònia i assolir un acord pel Pressupost i els Fons de Recuperació, el qual permetrà alliberar els fons d'ajuda a partir del segon semestre del 2021<sup>6</sup>.

El govern espanyol està elaborant un *Plan de Recuperación, Transformación y Resiliencia* amb els pilars bàsics per presentar projectes susceptibles a rebre finançament europeu dels fons Next Generation. Tenint en compte la urgència del moment, s'ha presentat el RD Ley 36/2020, de 30 de desembre, en vigor des de l'1 de gener, pel qual s'aproven mesures urgents per a la modernització de l'Administració Pública i per a la execució del Pla de Recuperació, Transformació i Resiliència<sup>7</sup>. L'objectiu és agilitzar el procés i burocràcia per presentar i implementar projectes i canviar les formes de relació públic-privada. Algunes de les novetats que incorpora aquest decret són:

- La constitució d'òrgans de governança per implementar el Pla: comissió específica per a la Recuperació, Transformació i Resiliència, un Comitè Tècnic, una Unitat de Seguiment del Pla i una Conferència Sectorial.
- La cerca de projectes tractors de caràcter estratègic amb col·laboració de la hèlix quàdruple, alineats amb la transició ecològica i digital i amb capacitat de crear sinergies amb la resta de sectors econòmics. S'exigeix la concurrència de 5 empreses com a mínim (el 40% de les quals han de ser pimes), un volum d'inversió de com a mínim 40 milions d'euros i la implicació de més d'una CCAA.
- La constitució d'una «finestra única» per empreses i administracions per presentar projectes i resoldre dubtes.
- L'establiment d'agrupacions i consorcis públic-privats.

## Novembre

Tot i que l'inici del mes de novembre va continuar amb xifres molt negatives pel que fa a l'evolució de la pandèmia, les restriccions imposades van conduir a una tendència més positiva, constatant l'alliberament de capacitat assistencial dedicada a la Covid-19 en els diferents nivells assistencials i permetent doblegar la corba pel que fa a l'evolució de casos, la taxa de contagi o RT i el risc de rebrot, el qual va assolir el seu valor màxim el dia 23 d'octubre (1.048,08 punts) i a dia 26 de novembre, va reduir-se fins a 195,73 punts<sup>8</sup>. Les xifres de defuncions associades a la Covid-19 van continuar experimentant valors elevats, per l'efecte retràs que es produeix.

Malgrat aquestes xifres encoratjadores que apuntaven a una tendència positiva en l'evolució de la pandèmia a Catalunya, el pla d'obertura progressiva d'activitats, presentat

<sup>5</sup> <https://dadescovid.cat>

<sup>6</sup> <https://www.elmundo.es/economia/2020/12/10/5fd264edfc6c830e6a8b46f1.html>

<sup>7</sup> <https://www.euro-funding.com/es/blog/next-generation-fondos-europeos/>

<sup>8</sup> Dades del Departament de Salut / BIOCOSM-UPC

el 19 de novembre pel Departament de Salut de la Generalitat de Catalunya<sup>9</sup>, no va plantejar l'inici de la desescalada fins el 23 de novembre. Aquest full de ruta per a la revisió de la intensitat de les mesures per fer front a la Covid-19 va plantejar quatre trams de desescalada, en què s'aniria realitzant l'aixecament progressiu de les restriccions en funció de la taxa de contagis (Rt), que hauria de mantenir-se en tot moment per sota de 0,9, i els nous ingressos en planta d'hospitalització convencional, que haurien de mostrar una disminució sostinguda.

El primer tram de desescalada, iniciat el 23 de novembre, mitjançant Resolució SLT/2983/2020, de 21 de novembre, per la qual es prorrogaven i es modificaven les mesures en matèria de salut pública per a la contenció del brot epidèmic de la pandèmia de Covid-19 al territori de Catalunya, mantenia el confinament domiciliari nocturn, les limitacions a la mobilitat d'entrada i sortida de Catalunya o la prohibició de reunions de més de sis persones, però flexibilitzava altres mesures com la obertura d'establiments d'hostaleria i restauració fins a un 30% d'aforament a l'interior i un 100% a l'exterior (amb un màxim de quatre comensals per taula), l'obertura d'instal·lacions i equipaments esportius (amb un aforament del 50% d'equipaments a l'aire lliure i un 30% a l'interior) o les activitats culturals amb un aforament del 50% i un públic màxim de 500 assistents. Aquestes restriccions, que havien de ser revisades el dia 3 de novembre per tal d'iniciar el Tram 2 de la desescalada, no van ser flexibilitzades per l'augment en la velocitat de retransmissió Rt als 0,92 punts (a data 3 de desembre)<sup>10</sup>.

Continuant amb les mesures per pal·liar els efectes que les restriccions per la Covid-19 ha produït en determinats sectors o col·lectius, el Govern de la Generalitat va aprovar les següents ajudes durant el darrer mes:

- Subvencions per compensar les pèrdues per la reducció forçada dels aforaments en espais escènics i musicals (Resolució CLT/3058/2020, DOGC 30 de novembre).
- Ajuts pel manteniment a autònoms individuals o microempresa (Ordre TSF/201/2020, DOGC 27 de novembre).
- Ajuts per fer front a la suspensió d'obertura d'instal·lacions esportives (Resolució PRE/3069/2020, DOGC 27 de novembre).
- Mesures instal·lacions juvenils i cooperatives (Decret llei 47/2020, DOGC 25 de novembre).
- Subvencions per a programes de suport a la lluita contra l'exclusió social i la desigualtat (Resolució TSF/2934/2020, DOGC 25 de novembre).
- Mesures entitats tercer sector (DLL 42/2020, DOGC 12 de novembre).

## Octubre

La presentació d'aquest informe al Ple municipal d'octubre coincidirà amb la votació de l'adhesió de l'Ajuntament de Manresa a la "Declaració de la Xarxa de Ciutats i Pobles

---

<sup>9</sup> Pla d'Obertura Progressiva d'activitats. Full de ruta per la revisió de la intensitat de les mesures adoptades en motiu de la segona onada epidèmica de SARS CoV-2 a Catalunya, presentat el 19 de novembre pel Departament de Salut de la Generalitat de Catalunya.

<sup>10</sup> El Periódico. 3 de desembre 2020. «Catalunya no avançarà de fase el lunes 7 al empeorar la situación».  
<https://www.elperiodico.com/es/sociedad/20201203/catalunya-avanzara-fase-lunes-7-desescalada-10101393>

cap a la Sostenibilitat per una recuperació verda i socialment justa”<sup>11</sup>, que va ser aprovada per la Xarxa en la 20a Assemblea general del 15 de setembre del 2020. La Declaració proposa avançar cap a una recuperació “verda, justa i perdurable, que ha d’incloure l’ambició de la neutralitat climàtica, la transició energètica, l’economia circular, la mobilitat sostenible, un espai públic obert a les persones, la biodiversitat urbana, un sistema alimentari just i l’educació ambiental com a eina essencial de resposta a la crisi” i amb l’Agenda 2030 i els ODS com a base de les polítiques de reactivació econòmica, amb fites a curt i llarg termini.

Pel que fa a l’evolució de la pandèmia, el mes d’octubre ha estat especialment complicat a Catalunya amb una situació crítica a causa de l’alt increment de casos de Covid-19, que s’ha traduït també en l’augment del risc de rebrot i la RT, les hospitalitzacions i ingressos en UCI i les defuncions. La xifra màxima de casos positius es va assolir el 30 d’octubre, ascendint a 31.642 casos totals (positius i sospitosos, d’acord a les xifres que ofereix l’AQuAS).

Com a conseqüència de l’empitjorament de les dades, la Generalitat ha anunciat una sèrie de mesures restrictives que han cercat reduir la interacció social i mobilitat no essencial, com són:

- Recomanació del teletreball a empreses
- Classes virtuals a les universitats a partir del 15 d’octubre
- Resolució SLT/2546/2020, de 15 d’octubre, per adoptar noves mesures en matèria de salut pública per a la contenció del brot epidèmic de la pandèmia de covid-19 al territori de Catalunya, per la qual se suspenia l’activitat de restauració i bars (tret de comandes per emportar) i les competicions esportives no professionals, es tancaven també algunes activitats més i a d’altres s’imposaven limitacions d’aforament.
- Resolució SLT/2568/2020, de 19 d’octubre, per la qual es modificava la resolució anterior i s’imposaven noves mesures per a la contenció del brot epidèmic de la pandèmia de covid-19 a Catalunya.
- Restricció de mobilitat nocturna entre les 22.00 i les 06.00 h, a partir del 25 d’octubre, per la qual no es pot circular pel carrer en aquesta franja horària excepte per urgències, inajornables i justificables, o per treure el gos de 4 a 6 del matí. Els establiments oberts al públic havien de tancar a les 21.00 h, tot i que es permetia portar menjar a domicili fins les 22.00 h.
- Introducció del confinament perimetral de Catalunya durant tota la setmana i municipal de cap de setmana (de divendres a les 6.00 h a dilluns a les 6 h), durant un període inicial de 15 dies i mantenint el toc de queda, a partir del 29 d’octubre.

Per la seva banda, l’alcalde de Manresa, Marc Aloy i Guàrdia, va publicar dos bans recollint les principals mesures incloses en les resolucions del 15 i del 29 d’octubre per informar-ne a la ciutadania de Manresa i demanar el seu compliment.

<sup>11</sup> [https://www.sostenible.cat/sites/sostenible.cat/files/public/declaracio\\_recuperacio\\_verda\\_i\\_socialment\\_justa.pdf](https://www.sostenible.cat/sites/sostenible.cat/files/public/declaracio_recuperacio_verda_i_socialment_justa.pdf)

Tot i que a partir del 23 d'octubre es van començar a manifestar els primers signes positius per revertir la tendència negativa en l'evolució de la pandèmia, la resolució SLT/2811/2020, de 6 de novembre, mantenia el confinament nocturn de 22.00 h a 06.00 h durant 15 dies més (amb les excepcions que ja hi havia establertes). Salut va fixar tres objectius abans d'iniciar una possible desescalada: que la Rt baixés 0,8, que es reduís la xifra de contagis a 1.000 diaris i que hi hagués un màxim de 300 pacients Covid en UCIs.

Per pal·liar els efectes que les restriccions de la pandèmia estan tenint sobre els sectors econòmics i culturals, el Govern de la Generalitat va aprovar diversos paquets d'ajudes d'urgència per beneficiar autònoms, pimes i empreses o entitats dels sectors més afectats, així com per reforçar el sistema de serveis socials i l'atenció a diversos col·lectius professionals, com les persones treballadores autònomes. Precisament, davant la polèmica generada pel sistema de concessió dels ajuts a aquest sector d'activitat, el Govern català va expressar el seu compromís de garantir un correcte funcionament en futures convocatòries.

Una altra novetat rellevant va ser l'aprovació per part del Consell Executiu, el 3 d'octubre, d'un Decret llei que reforça la protecció dels col·lectius més vulnerables davant possibles desnonaments mentre duri l'estat d'alarma o estigui en vigor qualsevol altra restricció de mobilitat per motius sanitaris. Els desnonaments quedaran explícitament suspesos fins que el gran tenidor o entitat financera propietària de l'habitatge ofereixi el lloguer social a què està obligat.

L'economia catalana, per la seva part, va oferir símptomes de recuperació el tercer trimestre amb un creixement del 15,7% del PIB intertrimestral, que va moderar la caiguda interanual fins al 9,1%, després de l'enorme retrocés registrat al segon semestre de l'any amb una caiguda del 21,2%. El relaxament de les mesures de contenció ha pogut impulsar l'activitat econòmica, que presenta una recuperació intensa però parcial perquè el ritme de recuperació del tercer trimestre va ser més intens durant el juliol i a partir de l'agost es va alentir pels rebrots de la pandèmia a finals d'estiu.

Una prova evident de l'impacte que tenen sobre l'economia les mesures adoptades per contenir el fort rebrot de la covid-19 i combatre la pandèmia és que, segons dades del Departament de Treball, Afers Socials i Famílies, del 16 al 28 d'octubre, s'han presentat 9.771 nous ERTOS, afectant un total de 68.350 persones treballadores, com a conseqüència de l'aplicació de la Resolució SLT/2546/2020, de 15 d'octubre, per la qual s'adopten noves mesures en matèria de salut per contenir la pandèmia a Catalunya.

## **Setembre**

Una de les novetats més destacades en relació al Pla en l'informe de setembre ha estat la constitució de la Taula de Seguiment del Pla Local de Reconstrucció Social i Econòmica de Manresa en un acte celebrat al Museu de la Tècnica, el passat 22 de juliol, presidit per l'alcalde de la ciutat, Marc Aloy Guàrdia, amb la participació dels representants del govern municipal, de tots els grups polítics amb representació al consistori i de més de 50 persones, en representació d'entitats, associacions, organitzacions, institucions,

fundacions i consells municipals de l'àmbit econòmic, social, del voluntariat, sanitari, universitari, professional i del món del lleure<sup>12</sup>.

Durant l'acte, es va avançar que la Taula de Seguiment es reunirà cada tres mesos aproximadament, i també que cadascun dels 13 àmbits en què es subdivideix el pla es treballaran en els consells municipals o en taules sectorials, la qual cosa permetrà la participació de més entitats o persones representants d'aquests àmbits. De moment, s'han recollit les primeres propostes plantejades pels assistents a la reunió del dia 22 de juliol i s'ha començat a analitzar la seva viabilitat.

En la mateixa reunió es va presentar la nova web que recull la informació del Pla<sup>13</sup> i on s'hi pot trobar l'acta sonora de la sessió constitutiva<sup>14</sup>.

## **Juliol**

Pel que fa a les conseqüències econòmiques de la crisi del coronavirus, l'Ajuntament de Manresa ha editat una publicació que fa una estimació del grau d'afectació de la Covid-19 en la facturació de l'any 2020 de les societats mercantils del Bages<sup>15</sup>. Entre les principals conclusions, l'estudi calcula que la facturació del teixit empresarial de la comarca s'ha rebaixat en 613,1 milions d'euros per l'impacte de la Covid-19. D'aquests, 210,6 milions corresponen a empreses amb seu a Manresa.

Els resultats de l'estudi permeten tenir una fotografia molt definida de la situació econòmica que ha generat la Covid-19, bàsica a l'hora d'encarar les polítiques que caldrà elaborar per fer front a la crisi econòmica i social que ha deixat el coronavirus.

D'altra banda, l'Ajuntament de Manresa, a través d'una iniciativa finançada per la Diputació de Barcelona consistent en fer un treball de camp als eixos comercials més centrals de cada ciutat, també ha presentat, el 25 de juny, un estudi de l'impacte de la Covid-19 sobre l'evolució de les àrees comercials del Centre Històric i del Passeig-Guimerà<sup>16</sup>. Fruit d'aquesta feina es pot afirmar que el 89,7% dels comerços del Passeig Pere III, carrer Àngel Guimerà i Centre Històric que estaven amb les persianes aixecades abans de la pandèmia de la Covid-19 es troben de nou oberts en finalitzar la fase 2 (314 de 350 establiments).

Per últim, l'evolució dels expedients de regulació temporal d'ocupació (ERTO) a la comarca es manté força estable en relació a l'anterior informe de seguiment del juny. El nombre de persones treballadores afectades fins l'1 de juliol al Bages havia augmentat a 17.973, amb 2.059 expedients, pràcticament la meitat dels quals a Manresa -1.025- amb 8.123 persones afectades a la ciutat, segons les dades que facilita l'Observatori del Treball i Model Productiu<sup>17</sup>.

<sup>12</sup> <http://www.manresa.cat/web/noticies/8221-constituïda-la-aula-de-seguiment-del-pla-local-de-reconstruccio-social-i-economica-amb-la-participacio-de-mes-de-50-representants-del-teixit-socioeconomic-de-manresa>

<sup>13</sup> <http://www.manresa.cat/plareconstruccio/>

<sup>14</sup> <http://www.manresa.cat/plareconstruccio/menu/10815-aula-de-seguiment-del-pla>

<sup>15</sup> <https://www.manresa.cat/web/noticies/8195-un-estudi-realitzat-per-l-ajuntament-de-manresa-estima-que-el-teixit-empresarial-de-bages-ha-disminuit-la-seva-facturacio-en-613-1-milions-d-euros-per-l-impacte-de-la-covid-19>

<sup>16</sup> <https://www.manresa.cat/web/noticies/8137-el-90-dels-comercos-de-passeig-pere-iii-guimera-i-centre-historic-han-reobert-despres-de-la-pandemia-de-la-covid-19>

<sup>17</sup> [http://observatorit treball.genocat.cat/ca/ambits\\_tematicos/relacions\\_laborals\\_qualitat\\_treball/relacions\\_laborals/mapes\\_erto/](http://observatorit treball.genocat.cat/ca/ambits_tematicos/relacions_laborals_qualitat_treball/relacions_laborals/mapes_erto/)



## 1. ÀMBIT SOCIAL

### 1.1. Actualització al gener

En l'àmbit social, cal remarcar que s'ha avançat en l'adequació de l'espai de la Plataforma d'Aliments per garantir les condicions de seguretat i higiene de les persones usuàries i també que s'ha incrementat la xifra de comptadors solidaris d'aigua fins a 156.

### 1.2. Informe de desembre

En l'àmbit social, cal remarcar que s'ha avançat en l'adequació de l'espai de la Plataforma d'Aliments. La millora ha consistit en un acord amb la propietat col·lindant per tal de que les persones usuàries puguin esperar en les condicions adequades, garantint el distanciament social que exigeix la Covid-19 i permetent alliberar l'espai públic i minimitzar el perill amb els cotxes. La mesura ha tingut un cost de 13.500 € provinents de recursos propis de l'Ajuntament.

També cal explicitar un canvi de nomenclatura pel que fa a la mesura «1.17. Facilitar que tothom, amb papers o sense, pugui obtenir els recursos necessaris per fer front a les necessitats, agreujades que la crisi sanitària els ha provocat.» que s'ha considerat més convenient reanomenar de la següent manera «1.17. Facilitar l'acompanyament social a les persones més vulnerables i en risc d'exclusió social perquè puguin obtenir els recursos necessaris per fer front a les necessitats, agreujades que la crisi sanitària els ha provocat.».

### 1.3. Informe de novembre

L'augment de les aportacions econòmiques que s'han registrat a l'octubre en dues actuacions eleven pràcticament a un milió d'euros la quantitat destinada a les mesures del Pla de Reconstrucció que s'inclouen en aquest àmbit. Per una banda, els 110.000 euros que la Generalitat afegirà al pressupost que es destinava a finançar les targetes moneder; i de l'altra, l'increment de la quantitat que la Diputació de Barcelona aportava a les mesures encaminades a facilitar que tothom, amb papers o sense, pugui obtenir els recursos necessaris per fer front a les necessitats, agreujades pels efectes de la crisi sanitària.

S'ha registrat també un increment en la partida corresponent a la suspensió temporal de les quotes centres educatius municipals per compensar la reducció d'ingressos generada pel tancament de les llars d'infants durant l'estat d'alarma i les posterior situacions derivades de la crisi sanitària per la covid-19, com ja es preveia a l'informe del juliol.

El fet ha coincidit amb la finalització dels contractes de les concessions administratives del servei públic de llars d'infants municipals el curs passat. La valoració tècnica ha determinat que la liquidació definitiva dels contractes de serveis de les empreses que tenien adjudicades aquest servei sumi un total de 134.556,29 euros, que s'afegeixen als 174.000 que ja s'havien consignat al Pla.

#### 1.4. Informe d'octubre

La novetat més destacada en aquest apartat és una nova actuació per oferir ajudes econòmiques per un valor de fins a 300 € a les famílies amb fills de fins a 12 anys a càrrec que hagin de tenir cura d'ells durant el confinament o la quarantena a causa de casos de covid al seu centre escolar. Inicialment, s'ha previst una dotació de 135.000 euros per al curs 2020-2021.

Per avançar en l'actuació orientada a facilitar que tothom, amb papers o sense, pugui obtenir els recursos necessaris per fer front a les necessitats agreujades per la crisi sanitària s'han reforçat els recursos propis de Serveis Socials amb la incorporació d'una nova treballadora social per un període inicial de sis mesos.

Per últim, una altra nova actuació ha estat la posada en marxa d'un projecte de prevenció i intervenció comunitària amb els joves migrants sols amb la contractació durant sis mesos de dos educadors socials, en el marc d'un pla d'actuació per a la inclusió social d'aquest col·lectiu de joves que preveu també l'elaboració d'un protocol específic.

#### 1.5. Informe de setembre

En l'àmbit social, cal remarcar l'obertura de l'oficina que l'Ajuntament de Manresa va posar en marxa per donar suport a totes aquelles persones que volguessin sol·licitar el nou Ingress Mínim Vital (IMV) aprovat pel Govern espanyol per evitar situacions de pobresa extrema. L'oficina va començar a funcionar —sempre amb cita prèvia— el 22 de juny i fins al 7 de setembre havia atès un total de 571 visites amb un cost de 38.414,62 euros que ha assumit l'Ajuntament<sup>18</sup>.

Tot i que es tracta d'una prestació que atorga la Seguretat Social (INSS), l'Ajuntament de Manresa ha estat un dels pocs del país que ha decidit oferir suport a la ciutadania per tramitar l'IMV per la complexitat del tràmit i perquè només es podia sol·licitar de manera telemàtica, i no totes les famílies a qui anava destinat disposaven d'Internet. També es va tenir en compte que l'INSS, en una reunió prèvia, ja va avisar a l'Ajuntament que no podria oferir suport perquè tenia les oficines tancades a causa de la pandèmia.

En el mateix apartat, es registren diversos increments de partides en accions ja iniciades com són l'ampliació dels menjars a domicili, amb 5.100 menjars repartits fins al 31 de maig; la compra d'aliments per a la Plataforma dels Aliments i per al manteniment de l'alberg social.

Pel que fa a l'Ensenyament, davant l'inici del nou curs, s'ha elevat lleugerament el cost de l'actuació que consisteix en oferir connectivitat i ordinadors per a escolars fins als 26.581,00 euros i durant els mesos de juliol i agost s'ha completat el nou projecte "Estius educatius" per a 240 nens i nenes de primària i d'ESO amb risc d'exclusió social.

#### 1.6. Informe de juliol

En l'àmbit social, s'han continuat reforçant les aportacions pressupostàries que ja s'havien posat en marxa com la distribució de targetes monedes a nenes i nenes de famílies en risc d'exclusió social, el servei de menjar a domicili, que havia repartit 5.100 menjars fins al 31

<sup>18</sup> <http://www.manresa.cat/web/noticies/8313-l-oficina-municipal-per-tramitar-l-ingres-minim-vital-de-l'estat-espanyol-tancara-aquest-setembre-amb-prop-de-600-visites-ateses-en-tres-mesos>

de maig; el reforç dels recursos de la Plataforma d'Aliments, la instal·lació de 116 comptadors solidaris fins a finals de juny, el seguiment telefònic a persones en atenció domiciliària, amb 10.709 trucades fins a finals de maig; i l'activació del servei d'alberg social al maig i del servei de dutxes i de bugaderia social a l'abril, amb mesures de seguretat i cita prèvia.

A partir del 6 de juliol s'ha impulsat el nou projecte "Estius educatius" per oferir reforç educatiu a 240 nens i nenes de primària i d'ESO amb risc d'exclusió social i que tindrà continuïtat al setembre.

Una altra novetat en aquest àmbit ha estat que l'antiga residència Catalunya va completar el 29 de juny el trasllat dels residents temporals als seus centres d'origen, tot i que es deixa preparada per atendre possibles futurs rebrots<sup>19</sup>.

Per acabar, s'ha determinat la reducció d'ingressos provocada per la suspensió del cobrament de les quotes del Conservatori Municipal de Música i l'Escola de Música els mesos d'abril i maig (80.000,00 €), de l'Escola d'Art d'abril, maig i juny (24.000,00 €) i de les llars d'infants municipals els mesos d'abril i maig (70.000,00 €), que sumen 174.000 euros. Ara queda pendent se realitzar la valoració tècnica dels costos de la suspensió del servei de llars d'infants per a la concessió.

### 1.7. Informe de juny

La crisi provocada per la Covid-19 ha impactat de manera més agressiva sobre els sectors amb menys recursos i també sobre la gent gran. Per aquest motiu, des de la regidoria de Serveis Socials i altres serveis municipals s'estan abocant més esforços que mai a intentar pal·liar els seus efectes.

Des de l'1 de gener fins al 31 de maig, en només cinc mesos, els Serveis Socials de l'Ajuntament de Manresa han atès 3.968 unitats familiars, que representen un 69% de les unitats familiars que es van atendre durant tot l'any passat, que van ser 5.765. De les 3.698 unitats familiars ateses, 441 s'han adreçat a Serveis Socials per primera vegada. S'ha posat una especial atenció al col·lectiu de gent gran, que representa un 41,1% del total.

Les demandes sobrevingudes que han arribat a causa de la Covid-19 han estat sobretot d'alimentació i d'altres necessitats bàsiques (com ara medicaments o subministraments) i també d'acompanyament social a persones grans, a persones en situació de soledat o a famílies en situació de vulnerabilitat a causa de la pèrdua d'ingressos, ja sigui perquè s'han quedat sense feina, perquè estaven en espera de cobrar el subsidi de l'ERTO o perquè treballaven en l'economia submergida i el confinament els va tallar, de cop, la seva font d'ingressos. També s'han rebut demandes d'habitatge i peticions d'informació sobre prestacions, subsidis, la renda garantida i per rebre la targeta moneder que substitueix les beques menjador.

Per fer-hi front, s'han creat nous recursos, s'han ampliat alguns projectes existents i se n'han modificat d'altres per tal d'adaptar-los a la nova realitat. La partida d'aliments s'ha més que doblat (+108%), com també ho ha fet la partida destinada als àpats infantils

<sup>19</sup> <https://www.manresa.cat/web/noticies/8156-l'antiga-residencia-catalunya-completa-el-trasllat-dels-residents-temporals-als-seus-centres-d'origen-i-es-deixa-preparada-per-atendre-possibles-futurs-rebrots>

durant l'estiu (+120%) i la destinada al menjar a domicili per a persones grans (+133,6%). També s'han ampliat les ajudes individualitzades (+79%), que ara incorporen criteris relacionats amb la Covid-19, entre altres projectes. El compromís de l'Ajuntament de Manresa és que les partides continuen obertes i s'aniran incrementant en funció de la demanda.

Entre les actuacions més importants en aquest àmbit hi ha la suspensió temporal de les quotes dels centres educatius municipals (llars d'infants, conservatori i escola de música i Escola d'Arts) des del moment que es va declarar l'estat d'alarma, i el reforç del suport assistencial i sanitari a residències de la ciutat. En aquest punt destaca la reobertura, en col·laboració amb la Generalitat, de l'antiga residència Catalunya, al Centre Cívic Selves i Carner, com a mesura extraordinària i temporal durant la crisi sanitària de la Covid-19. L'equipament, amb 23 places, ha funcionat com a hotel de salut i ha acollit persones grans sanes provinents d'altres residències, que hi han fet una estada temporal per disminuir el risc de contagi i la pressió assistencial dels centres. En la mateixa línia, es va assumir el cost de la desinfecció de la residència de les Josefines.

1. Àmbit social							
	Cost total	Ajuntament	Altres recursos			Menys ingressos	Estat d'execució
			Generalitat	DIBA	Altres		
1.1. Distribuir les targetes moneder.	26.300,00 €			26.300,00 €			Completada
1.2. Activar el servei de menjar a domicili.	30.048,00 €	10.113,00 €		19.935,00 €			Completada
1.3. Reorientar del servei de menjador social.	Recursos interns						Completada
<b>1.4. Reforçar els recursos de la Plataforma d'aliments.</b>	<b>58.416,67 €</b>	<b>13.474,08 €</b>		44.942,59 €			Completada
1.5. Instal·lar 156 comptadors solidaris d'aigua.	28.813,44 €	28.813,44 €					Completada
1.6. Activar el seguiment telefònic a persones en atenció domiciliària.	112.726,56 €		112.726,56 €				Completada
1.7. Ampliar el servei de teleassistències.	Recursos interns						Completada
1.8. Posar en marxa el servei d'alberg social.	64.757,00 €	21.585,52 €		43.171,48 €			Completada
1.9. Oferir el servei de dutxes i de bugaderia social.	1.326,00 €	1.326,00 €					Completada

1.10. Suspendre temporalment les quotes centres educatius municipals.	308.556,39 €					308.556,39 €	Completada
1.11. Oferir connectivitat i ordinadors per a escolars.	30.438,00 €	17.687,00 €		12.751,00 €			Completada
1.12. Reforçar el suport assistencial i sanitari a les residencials de Manresa.	17.350,00 €	17.350,00 €					Completada
1.13. Oferir places residencials d'estada temporal per a persones sense llar.	Recursos alberg social						Completada
1.14. Ajornar el pagament de lloguers dels habitatge de l'empresa municipal FORUM.	Recursos interns						Avançada
1.15. Ampliar les beques al Conservatori i Escola de Música.	Pendent de valoració						En procés
1.16. Establir els mecanismes necessaris per dotar la ciutadania de recursos i d'instruments per empoderar-se i poder viure vides dignes.	Recursos interns						En procés
1.17. Facilitar l'acompanyament social a les persones més vulnerables i en risc d'exclusió social perquè puguin obtenir els recursos necessaris per fer front a les necessitats, agreujades que la crisi sanitària els ha provocat.	55.144,00 €			55.144,00 €			Avançada

1.18. Adoptar mesures per fer front a la forta demanda històrica d'habitatge social i assequible.	Recursos interns						En procés
1.19. Impulsar el nou projecte "Estius educatius" per a 240 nens i nenes de primària i d'ESO amb risc d'exclusió social.	20.000,00 €	5.000,00 €	15.000,00 €				Completada
1.20. Organitzar un servei d'orientació per a persones que tenen dificultats econòmiques i d'endeutament.	Recursos interns						Iniciat
1.21. Obrir l'oficina de suport per sol·licitar el nou Ingres Mínim Vital (IMV).	38.414,62 €	38.414,62 €					Completada
1.22. Oferir ajudes econòmiques a les famílies amb fills fins a 12 anys a càrrec que han de tenir cura d'ells durant el confinament o la quarantena.	135.000,00 €		135.000,00 €				Iniciada
1.23. Realitzar un pla d'actuació per a la inclusió social dels joves migrats sols.	42.100,24 €		42.100,00 €				Iniciada
1.24. Adequar l'espai de la plataforma d'aliments	13.500,00 €	13.500,00 €					Avançada
<b>TOTAL</b>	<b>973.300,36 €</b>	<b>157.673,10 €</b>	304.826,56 €	202.244,07 €		308.556,39 €	

Actualització: 21/01/2021

## 2. ÀMBIT DE LES PERSONES

### 2.1. ÀMBIT D'INFÀNCIA, JOVENTUT I PERSONES GRANS

#### 2.1.1. Actualització al gener

En aquest apartat, dins del marc del Campi Qui Jugui, s'ha creat la proposta "Operació Casino", un escape room a l'aire lliure adaptat a la Covid-19 adreçat a famílies (grups bombolla) de Manresa, que consistia en un joc de pistes per diferents espais i places de la ciutat mitjançant una tablet, un conjunt de recursos i atrezzo a diversos indrets per executar les diferents proves.

Es tractava d'una proposta totalment adaptada a les mesures de seguretat ja que no hi havia en cap moment contacte entre diferents grups bombolla, cada grup podia fer l'activitat de manera lliure i a l'aire lliure. L'equip tècnic de Manresa Turisme conjuntament amb la regidoria de Joventut de l'Ajuntament n'ha fet la supervisió, coordinació i avaluació del projecte. L'activitat va tenir una gran acollida, esgotant les entrades en 24 hores.

Pel que fa a l'àmbit educatiu, s'han adaptat a les mesures Covid les classes de català per a joves nous que no poden assistir a altres cursos degut a la seva situació administrativa.

I entre les actuacions orientades al jovent, s'ha fet una trobada del Consell de Joves al desembre i també una xerrada sobre com crear una cooperativa i diversos tallers d'ocupació.

#### 2.1.2. Informe de desembre

En l'àmbit educatiu, durant el mes de desembre s'han continuat implementant mesures per incorporar els mitjans tecnològics i informàtics necessaris perquè l'alumnat pugui continuar duent a terme activitats educatives malgrat la situació sanitària general, contribuint així a la lluita contra la bretxa digital.

En primer lloc, s'ha impulsat la digitalització en la impartició de classes, permetent que els alumnes confinats segueixin fent activitats lectives, així com compatibilitzant la realització d'aquestes amb situacions de tancament del servei que impossibilitin la docència presencial. En aquest sentit, per una banda, s'ha completat la instal·lació de la xarxa wifi per cable en les aules grupals del Conservatori de Música amb un cost total de 23.300 €. I en segon lloc, s'han comprat 10 ordinadors portàtils per l'Escola d'Art que permetran seguir la formació amb els programes tècnics específics dels estudis als grups confinats i a l'alumnat vulnerable, amb un cost total de 9.000 €. Ambdues accions han estat finançades mitjançant recursos propis de l'Ajuntament. D'altra banda, es manté l'adaptació de les diferents accions i projectes de la Regidoria d'Ensenyament al format online, evitant així la seva suspensió.

Molt vinculat amb l'anterior, una altra novetat que incorpora aquest informe és que s'ha fet un càlcul pressupostari de totes les despeses vinculades a la compra i distribució de mitjans informàtics pels estudiants i de l'adequació de la infraestructura TIC dels equipaments educatius, des de l'inici de la pandèmia. Per tant, i tenint en compte les

despeses anteriorment explicades relatives al mes de novembre i principis de desembre, el cost global de la mesura «2.1.5.Lluitar contra la bretxa digital» ascendeix a 58.412,50 € i inclou altres ítems com la compra o distribució de routers, tauletes o targetes SIM.

Durant aquest últim mes, també s'ha contractat una nova acció vinculada al servei de Mediació Lingüística per al curs 20-21. A diferència de la realitzada durant el confinament (per via telefònica), aquesta es fa als centres educatius i cerca promoure la comunicació entre els/les docents i les famílies en situació de confinament temporal per tal d'explicar de forma adequada les feines que han de fer els seus fills/es durant aquests dies. Aquesta acció té un pressupost de 1.300 € provinents del Pla Educatiu d'Entorn. Per tal de sintetitzar el volum d'informació del Pla, aquesta acció s'afegirà a la 2.1.17, abans anomenada «2.1.17. Mediació lingüística telefònica durant el confinament per tal facilitar la comunicació entre famílies i escoles» que passarà a anomenar-se «2.1.17. Mediació lingüística per tal de facilitar la comunicació entre famílies i escoles».

Una altre novetat en l'àmbit d'infància, joventut i persones grans fa referència a l'adaptació i reformulació d'activitats programades per tal de mantenir la seva realització amb les noves exigències que requereix la situació Covid-19. En aquest sentit, durant el darrer mes s'han adaptat o estan en procés de fer-ho, els diferents serveis i activitats:

- Oficina Jove
- Activitats del Punt al Pati i del Punt al Campus contra la violència masclista
- Activitats i atenció als i les joves del casal de joves la Kampana
- Activitats del Campi qui Jugui
- Activitats per a la commemoració de la Setmana dels Drets dels infants a les mesures sanitàries

Totes aquestes accions han estat integrades en la mesura «2.1.22. Reformulació d'activitats i serveis orientats a la infància i la joventut per garantir la seva realització» i estan finançades amb recursos interns, a excepció de les activitats de commemoració de la Setmana dels Drets dels Infants que tenen un cost de 4.256 €, provinents del propi Ajuntament. Entre les activitats que s'inclouen destaca l'Acte Institucional del dia 20 de novembre amb la lectura del Manifest Commemoratiu i la presentació d'un vídeo sobre el dret d'opinió que ha estat realitzat per 500 nens i nenes durant les darreres setmanes a través del conte «On són les nostres abraçades?».

### **2.1.3. Informe de novembre**

En l'àmbit educatiu, s'han posat en marxa dues accions de reforç educatiu per a alumnat vulnerable en vinculació amb les escoles en el marc del Pla Educatiu d'Entorn. Una consisteix en l'apoderament a famílies en relació a l'ús de les noves tecnologies per tal que puguin fer un acompanyament efectiu als infants en l'aprenentatge online. S'ha iniciat amb un cost de 500 euros, però l'import s'anirà augmentant a mesura que es vagin programant actuacions al llarg del curs. L'altra és un projecte educatiu de reforç en la lectoescriptura adreçat a alumnat de 1r de Primària per a compensar els mesos d'escolarització no presencial durant el confinament que s'ha iniciat amb un pressupost de 8.000 euros. Totes



les actuacions finançades des del Pla Educatiu d'Entorn, es financen entre l'Ajuntament i el Departament d'Educació.

També s'ha completat la modificació dels nous contractes del servei educatiu de les llars d'infants municipals per ampliar el personal durant el curs 2020-2021 de cara a garantir grups estables, per adaptar-se als condicionants de la covid, amb una despesa total de 33.327,53 euros que financen la Generalitat i la Diputació.

Per altra part, cal ressenyar també l'adaptació amb recursos propis de l'Oficina Municipal d'Escolarització (OME) per fer gestions i donar atenció en format online i telefònic.

Sobre les actuacions relatives a l'apartat de Joventut, cal ressenyar que dins de l'actuació relativa a organitzar activitats de dinamització per a joves, s'ha programat una activitat d'octubre a desembre adaptada a la nova situació de la covid-19 amb un cost de 1.500 euros.

Per fomentar espais d'interlocució i donar suport a entitats juvenils, s'han comprat termòmetres i gels per a entitats de lleure. I per promoure mesures integrals per garantir les possibilitats d'emancipació dels joves i la recerca d'ocupació i d'habitatge, com a adaptació a la covid, s'han creat uns vídeos de les assessories per xarxes socials, s'han fet samarretes del Punt al campus i del Punt al pati per donar visibilitat a les dinamitzadores i adhesius amb el telèfon mòbil de l'oficina jove per consultes, i també s'han preparat tallers d'ocupació per combatre l'efecte covid que començaran al desembre i acabaran al febrer.

Aquest informe, inclou com Annex II, un resum detallat de les actuacions que s'han portat a terme en l'àmbit de Joventut en relació a la situació provocada per la covid-19.

#### **2.1.4. Informe de setembre**

Entre les noves mesures incloses en aquest apartat hi figuren una actuació corresponent a l'etapa del confinament consistent en la mediació lingüística telefònica per tal facilitar la comunicació entre famílies i escoles que no havia estat inclosa fins ara en l'informe, així com dues noves accions vinculades a l'inici del curs escolar: l'adaptació al sistema en línia de tots els processos de preinscripció i matrícula als serveis educatius municipals (llars d'infants, Escola de Música, Conservatori i Escola d'Art) i la contractació de 18,75 hores setmanals d'educador/es infantils en les llars d'infants municipals per tal de garantir grups estables amb previsió d'ampliar aquestes contractacions en funció de la necessitat del servei.

També s'ha contemplat en la nova adjudicació de la gestió de les llars d'infants un reforç de personal en l'atenció, organització i gestió d'inici de curs per un total de 80 hores durant el mes de setembre per a les 5 llars d'infants municipals

En relació a l'àmbit escolar també s'està treballant en l'elaboració d'accions, que es concretaran en el primer trimestre del nou curs, de reforç educatiu per a alumnat vulnerable en vinculació amb les escoles, en el marc del Pla Educatiu d'Entorn; i també d'apoderament de les famílies en relació a l'ús de les noves tecnologies per tal que puguin fer un acompanyament efectiu als seus fills i filles dins de les actuacions encaminades a lluitar contra la bretxa digital.

Pel que fa a l'organització d'activitats de dinamització per als joves, s'han programat les activitats de tardor al Casal de Joves La Kampana i a l'Espai Jove Joan Amades.

### 2.1.5. Informe de juliol

Les noves actuacions en aquest àmbit s'han centrat en donar contingut a les mesures ja previstes com afavorir la dinamització dels joves, amb l'obertura de l'accés al wifi als dos equipaments juvenils, o facilitar l'accés a activitats extraescolars i de lleure a les famílies vulnerables, posant en marxa cursos de reforç de català adreçats a l'alumnat nouvingut de fa poc temps a la ciutat. En aquesta ocasió, les classes s'imparteixen amb els límits i condicionants propis de la prevenció per la Covid-19.

Per prioritzar els serveis bàsics que són competència directa, la prevenció de l'envelliment i l'atenció domiciliaria s'ha contractat ja una treballadora social i està previst la incorporació d'una altra per a un programa de reforç a serveis socials.

També està tot a punt per a la celebració de la nova edició de l'Estiu Jove, un conjunt d'activitats impulsades pel Programa de Joventut l'Ajuntament de Manresa amb la col·laboració d'entitats del territori amb un programa que ha estat adaptat a les mesures de seguretat i condicions higièniques que requereix la situació derivada de la pandèmia de la Covid-19<sup>20</sup>.

Altres actuacions del Pla previstes en aquest àmbit també s'han començat a desplegar amb recursos propis dels serveis municipals.

### 2.1.6. Informe de juny

Els infants, les persones joves i les persones grans han estat els col·lectius més afectats per la situació generada per la crisi sanitària de la Covid-19 i molt especialment pel període de confinament establert per les autoritats per evitar la propagació de la pandèmia.

Des de l'Ajuntament de Manresa s'ha treballat durant aquest període per garantir les condicions de vida d'aquests col·lectius en una situació d'emergència i per combatre possibles mancances des del punt de vista alimentari, educatiu o del lleure, al mateix temps que s'ha treballat per pal·liar l'impacte emocional que ha suposat el confinament.

Per això el Pla contempla una sèrie de mesures en aquest àmbit destinades als joves, a garantir àpats saludables als nens i nenes, o a afavorir que els infants de les famílies vulnerables puguin realitzar les seves activitats escolars –amb una actuació concreta pel reforç escolar als mesos de juliol i setembre- i puguin accedir a les activitats extraescolars i de lleure, garantint una oferta d'activitats per a joves durant l'estiu, si be adaptades a les noves circumstàncies.

En aquest àmbit, també s'apunta la necessitat d'una reflexió sobre els recursos i serveis per a persones amb dependència, de prioritzar la prevenció de l'envelliment i l'atenció domiciliaria i de participar activament en el desplegament de les noves polítiques d'integració social i sanitària.

---

<sup>20</sup> <https://www.manresa.cat/web/noticies/8147-manresa-presenta-la-programacio-d-activitats-de-l'estiu-jove-2020>

2.1. Ambit d'infància, joventut i persones grans							
	Cost total	Ajuntament	Altres recursos			Menys ingressos	Estat d'execució
			Generalitat	DIBA	Altres		
2.1.1. Oferir una jornada de portes obertes virtual dels centres educatius durant el període de confinament.	Recursos interns						Completada
2.1.2. Organitzar activitats de dinamització per als joves.	5.197,00 €	5.197,00 €					En procés
2.1.3. Vetllar perquè cap infant no deixi de tenir un àpat saludable.	110.000,00 €		110.000,00 €				Iniciada
2.1.4. Vetllar perquè els infants no deixin de fer activitats educatives.	27.000,00 €	27.000,00 €					En procés
2.1.5. Lluitar contra la bretxa digital.	58.412,50 €						Iniciada
2.1.6. Treballar pel reforç escolar d'infants i joves.	22.500,00 €	22.500,00 €					Avançada
2.1.7. Facilitar l'accés a activitats extraescolars i de lleure a les famílies vulnerables.	3.762,00 €	3.762,00 €					Completada
2.1.8. Combatre l'impacte emocional i en les relacions que hagi pogut provocar la crisi sanitària.	Recursos interns						Completada
2.1.9. Promoure activitats per a joves que afavoreixen la participació auto organitzada i autònoma.	Recursos interns						Avançada
2.1.10. Fomentar espais d'interlocució i donar suport a entitats juvenils.	3.600,00 €	3.600,00 €					Completada

2.1.11. Promoure mesures integrals per garantir les possibilitats d'emancipació dels joves i la recerca d'ocupació i d'habitatge.	1.046,66 €	1.046,66 €					Avançada
2.1.12. Redefinir les activitats lúdiques per a joves i infants per donar resposta a aquelles famílies en què els progenitors treballin.	Recursos interns						En procés
2.1.13. Reflexionar sobre els recursos i serveis actuals per a persones amb dependència.	Recursos interns						En procés
2.1.14. Prioritzar els serveis bàsics que són competència directa, la prevenció de l'envelliment i l'atenció domiciliària.	40.000,00 €	40.000,00 €					En procés
2.1.15. Participar activament en el desplegament de les noves polítiques d'integració social i sanitària.	-						Pendent
2.1.16. Programació "Estiu jove" adaptada a la nova realitat de la Covid-19.	11.000,00 €	11.000,00 €					Completada
2.1.17. Mediació lingüística per tal de facilitar la comunicació entre famílies i escoles.	5.300,00 €	4.325,00 €	975,00 €				Completada
2.1.18. Adaptar a la tramitació en línia els processos de preinscripció i matrícula dels serveis educatius municipals. Recursos interns-completada	Recursos interns						Completada

2.1.19. Contractar personal de reforç en les llars d'infants municipals per tal de garantir grups estables.	33.327,53 €		27.207,53 €	6,120 €			Completada
2.1.20. Impulsar accions de reforç educatiu per a alumnat vulnerable en vinculació amb les escoles en el marc del Pla Educatiu d'Entorn.	8.500,00 €	2.000,00 €	6.500,00 €				En procés
2.1.21. Adaptar l'Oficina Municipal d'Escolarització (OME) en format online i telefònic.	Recursos interns						Completada
2.1.22. Reformulació d'activitats i serveis orientats a la infància i la joventut per garantir la seva realització	4.256,00 €	4.256,00 €					Completada
<b>2.1.23. Adaptar el Campi qui Jugui a les condicions de la Covid-19.</b>	<b>5.500,00 €</b>	<b>5.500,00 €</b>					<b>Completada</b>
<b>TOTAL</b>	<b>339.401,69 €</b>	<b>188.599,16</b>	<b>144.682,53 €</b>	<b>6.120,00 €</b>			

Actualització: 21/01/2021

## 2.2. ÀMBIT DE FEMINISMES I LGTBI

### 2.2.1. Informe de desembre.

En l'àmbit de feminismes i LGTBI, durant aquest darrer mes, s'ha avançat en el projecte Llar i Cures. Concretament, s'està treballant en la convocatòria d'unes ajudes per persones que vulguin regularitzar la situació de treballadors i treballadores de la llar i les cures, permetent cobrir els costos de seguretat social associats a la contractació. Les ajudes s'han concebut inicialment en aquests termes:

- Pagament únic als ocupadors que ofereixin un contracte laboral. Hi haurà una bestreta del 50% a l'inici. L'altre 50% es reintegrarà quan s'hagi justificat.
- Ha de figurar un objecte clar al contracte, relacionat amb la prestació de serveis en l'àmbit dels treballs de cura de persones grans, infants o dependents o en l'àmbit de treballs a la llar, incloent la neteja del domicili.
- Durada mínima del contracte de 3 mesos.
- No es fixa cap mínim de jornada.
- Retribució igual o superior a 13.300 eur/anuals o la part proporcional
- Prestació al domicili de la persona contractant (o d'un familiar directe)

- Subvenció pel 100% de l'import del cost de la seguretat social
- Període màxim subvencionat de 6 mesos
- Contractes formalitzats una vegada convocades les ajudes (no te caràcter retroactiu)
- Requisits dels beneficiaris
  - Ser persona física (no empreses)
  - Major de 18 anys
  - Empadronat i resident a Manresa
  - Estar al corrent de les obligacions tributàries
  - Tenir uns ingressos bruts anuals superiors al 25% del salari mitjà de Catalunya
- Subvencions compatibles amb qualsevol altre ajut
- Procediment de concessió de les subvencions de concurrència no competitiva, es resoldrà fins a exhaurir el crèdit disponible (per ordre cronològic de presentació)

### 2.2.2. Informe de novembre

El gruix de les noves actuacions en aquest àmbit, davant de la situació de pandèmia, ha estat l'adaptació a l'entorn online de campanyes, tallers i altres activitats formatives orientades a sensibilitzar la ciutadania i col·lectius específics en relació a qüestions relacionades amb els feminismes i LGTBI.

Això és el que s'ha fet amb la campanya de sensibilització en contra de les Violències masclistes pel 25-N perquè sigui més interactiva amb actuacions com la creació d'un vídeo per treballar la sensibilització contra la violència masclista a través de les xarxes socials, d'un joc interactiu per treballar la prevenció de la violència masclista online amb l' alumnat de secundària i altres col·lectius de joves i el concurs a través de la plataforma de vídeos curts TikTok, també per prevenir la violència masclista, especialment entre els col·lectius més joves.

També s'han adaptat al format online els tallers "No em controlis: prevenció de les relacions abusives", adreçat a alumnes d'ESO; i "Emoció, sexe i plaer" per a alumnat de Batxillerat perquè es puguin impartir virtualment en cas de confinament de l'aula a causa de la detecció de casos de covid-19.

En la mateixa línia, s'han traslladat a formats telemàtics o s'han fet trobades presencials amb mesures de seguretat a l'entorn de les actuacions previstes al dels Pla d'Igualtat de Gènere i el Pla d'Igualtat LGTBI i per fer-ho s'han utilitzat recursos municipals i també aportacions rebudes de la Generalitat.

Entre d'altres, aquestes actuacions inclouen l'atenció telefònica o per videoconferència a les dones usuàries del SIAD i a les persones usuàries del SAI LGTBI, cursos virtuals de formació de llenguatge inclusiu i no sexista (un per personal municipal i l'altre per població en general), la represa de les trobades presencials d'entitats LGTBI del Bages a l'Espai Iris amb inscripcions i distàncies de seguretat, la presentació del primer Grup de Famílies de Persones Trans del Bages en una trobada telemàtica.

I també, la formació en format virtual sobre diversitat sexual i de gènere a les professionals del CIO, imprescindible per poder aplicar la perspectiva de gènere i LGTBI en les polítiques d'ocupació i de l'OAC. Difusió de material i recomanació de lectures al voltant de la diversitat sexual i de gènere a través de xarxes, taller de relacions no monogàmiques

dirigit a joves LGTBI+ a l'Espai Iris, i tallers de sexualitat per a persones trans, intersex i no binàries amb una primera sessió presencial amb mesures de seguretat i aforament limitat; i una segona sessió en format virtual.

Altres actuacions que cal comptabilitzar en aquest àmbit han estat el taller "Aprèn a sostenir-te emocionalment" adreçat a dones en versió online, el curs per incorporar la perspectiva de gènere a les entitats i associacions en versió online dins de l'acció del Pla d'Igualtat "Siad als barris" i la creació de material audiovisual per donar a conèixer el SIAD i el SAI LGTBI a través de les xarxes socials.

### **2.2.3. Informe d'octubre**

En relació al projecte Llar i Cures, es comencen a contractar els cursos de formació professionalitzada i de formació transversal per a persones treballadores de la llar. S'ha fet una proposta concreta d'ajudes que es convocaran en breu i s'ha encetat un servei d'assessorament a les famílies que vulguin contractar legalment les persones treballadores de la llar. També es comença a fer difusió i s'està enllestit un seguiment de les persones ja usuàries del CIO del sector de la Llar per conèixer la seva situació i exposar les noves accions previstes. A més, s'ha fet una programació d'accions per significar el col·lectiu de persones treballadores de la Llar.

### **2.2.4. Informe de setembre**

Les principals actuacions realitzades en els últims mesos relatives a aquest àmbit s'han centrat en fomentar la difusió del servei del SIAD, amb contactes amb les associacions de veïns i veïnes, per tal que esdevinguin agents derivants del servei; sessions d'assessorament legal i psicològic per a dones via online, amb la difusió a les xarxes socials d'un vídeo sobre el SIAD adreçat a dones amb dificultats idiomàtiques, com les dones marroquines dels grups de català, perquè coneguin el servei sense necessitat d'atenció presencial. Totes elles completades amb recursos interns.

S'ha treballat també en coordinació amb l'Institut Català de les Dones per activar recursos d'urgència per a dones víctimes de Violència Masclista, i s'ha adaptat la campanya "Estima la nit" en contra de les agressions sexistes per la Festa Major al nou entorn de la Covid-19.

Per últim, s'ha obert la convocatòria de subvencions per entitats de dona i LGTBI i s'han impulsat accions virtuals per a la sensibilització de la diversitat afectivo i sexual per al col·lectiu LGTBI i especialment Trans.

### **2.2.5. Informe de juliol**

Si bé l'enfoc de donar resposta a les necessitats específiques de les dones i del col·lectiu LGTBI ja figura de forma transversal al llarg de les mesures recollides en els diferents àmbits d'aquest Pla de Reconstrucció, s'ha considerat oportú ressenyar aquelles que tenen un caràcter més específic amb la creació d'aquest nou subapartat.

En aquest sentit, per exemple, s'ha considerat que el Pla planteja una oportunitat per impulsar el projecte "Llar i Cures", una iniciativa centrada en persones que fan feines de la llar o atenció a les persones que han estat un dels col·lectius més vulnerables davant dels efectes socials i econòmics de la Covid-19. Per això, es plantegen mesures per fer emergir

aquestes feines, professionalitzar-les i enfortir les persones treballadores del sector aprofitant una subvenció de la Diputació -que es centra en l'orientació la formació- de 87.000€ per accions en aquest àmbit en tota la comarca del Bages. El consistori hi afegirà 15.975€ a l'aportació corresponent de la DIBA per bonificar l'alta a la Seguretat Social d'aquestes persones i 3.000 € per feines d'assessoria en temes de contractació.

Un altre aspecte destacat d'aquest apartat és l'adaptació del programa "Dones amb idees", enfocat a fomentar l'emprenedoria entre les dones, a la nova realitat de la Covid-19 amb un nou format totalment inèdit fins a aquesta edició que s'ha desenvolupat en cinc sessions online del 6 al 10 de juliol. Com en aquest cas, altres iniciatives i activitats adreçades a les dones i al col·lectiu LGTBI i que es recullen en la taula adjunta s'han adaptat també específicament als nous formats per tal d'aconseguir els seus objectius i arribar a la ciutadania en unes condicions tan desfavorables com les que genera l'evolució de la pandèmia.

2.2. Àmbit de feminismes i LGTBI							
	Cost total	Ajuntament	Altres recursos			Menys ingressos	Estat d'execució
			Generalitat	DIBA	Altres		
2.2.1. Fomentar l'adhesió dels comerços a la campanya "Establiments contra la violència masclista" durant la COVID.	Recursos interns						Completada
2.2.2. Reforçar el projecte Llar i Cures.	18.975,00 €	18.975,00 €					En procés
2.2.3. Adaptar el programa Dones amb idees per fomentar l'emprenedoria entre les dones a la nova realitat de la Covid-19.	9.480,00 €	9.480,00 €					Completada
2.2.4. Difondre accions virtuals en motiu del Dia Internacional de la Salut de les Dones.	172,00 €	172,00 €					Completada
2.2.5. Adaptar el curs de feminismes del Consell Municipal de la Dona al format online.	1.600,00 €	1.600,00 €					Completada



2.2.6. Difondre un webinar des del SIAD per donar a conèixer el servei i facilitar l'accés per via telemàtica per la Covid-19.	Recursos interns						Completada
2.2.7. Adaptar la campanya "Estima la nit" en contra de les agressions sexistes per la Festa Major al nou entorn de la Covid-19.	4.000,00 €	4.000,00 €					Completada
2.2.8. Impulsar accions virtuals per a la sensibilització de la diversitat afectivo i sexual per al col·lectiu LGTBI i especialment Trans durant el confinament.	1.000,00 €	1.000,00 €					En procés
2.2.9. Impartir accions de suport emocional per a dones víctimes de violència masclistes i altres col·lectius sensibles ("loga del riure").	754,00 €	754,00 €					Completada
2.2.10. Convocatòria de subvencions per a entitats de la Dona i LGTBI.	5.000,00 €	5.000,00 €					En procés
2.2.11. Adaptar la campanya de sensibilització en contra de les Violències masclistes pel 25N a la situació de pandèmia l'entorn online per fer-la més interactiva.	13.987,00 €		13.987,00 €				En procés
2.12.12. Adaptació online de tallers adreçats a alumnes d'ESO i de Batxillerat en cas que confinament de l'aula per covid.	6.000 €				6.000,00 €		Iniciada

2.2.13. Adaptar-les al format online les actuacions previstes al dels Pla d'Igualtat de Gènere i el Pla d'Igualtat LGTBI.	2.345,00 €		2.345,00 €				En procés
2.2.14. Creació de material audiovisual per donar a conèixer el SIAD i el SAI LGTBI a través de les xarxes socials.	2.178,00 €		2.178,00 €				Iniciada
2.2.15. Adaptar el taller "Aprèn a sostenir-te emocionalment" adreçat a dones a la versió online	584,00 €			584,00 €			En procés
2.2.16. Curs per incorporar la perspectiva de gènere a les entitats i associacions en versió online.	400,00 €		400,00 €				En procés
TOTAL	66.475,00 €	40.981,00 €	18.910,00 €	584,00 €	6.000,00 €		

Actualització: 21/01/2021

### 3. ÀMBIT LABORAL I DE FOMENT DE L'OCUPACIÓ

#### 3.1. Actualització al gener

En l'actuació per prioritzar el col·lectiu de joves en les polítiques d'ocupació, els tres tallers inicialment previstos per als mesos de desembre i de gener, que havien de girar entorn de la marca personal, les competències de recerca de feina a través de la realitat virtual o el cooperativisme, s'han ajornat i es faran durant les properes setmanes i al febrer.

D'altra banda, en aquest mateix apartat, es farà una revisió a fons de la web del CIO per actualitzar la informació dins de l'acció que se centra en impulsar la digitalització dels serveis ocupacionals.

#### 3.2. Informe de desembre

Relatiu a l'àmbit laboral i de foment de l'ocupació, cal remarcar la contractació de 16 persones en situació d'atur per part de l'Ajuntament<sup>21</sup> dins de la mesura «3.8. Contractar nous plans d'ocupació», les quals s'han incorporat durant la primera setmana de desembre. Aquesta acció, que s'emmarca dins del Programa Treball i Formació, impulsat

<sup>21</sup> <http://www.manresa.cat/web/noticies/8587-l>

pel SOC i el FSE, prioritza la contractació de col·lectius vulnerables amb dificultats d'inserció laboral i de persones provinents de sectors productius afectats per la crisi de la Covid-19. El programa persegueix fer front a la situació d'emergència generada per la Covid-19, millorant l'ocupabilitat de les persones destinatàries a partir de tres eixos: experiència laboral, formació transversal i acompanyament i orientació laboral. Més concretament, s'han incorporat 11 persones per ocupar llocs de peonatge i 5 treballadors/es de perfil d'auxiliar administratiu per una durada de 9 mesos. En total, 9 de les 16 persones, no perceben cap prestació, ajut ni subsidi.

Una altra novetat en aquest àmbit, fa referència a la posada en marxa de dos cicles de tallers adreçats al col·lectiu jove per millorar la seva ocupabilitat:

1. Dins de la mesura per a la «priorització del col·lectiu de joves en les polítiques d'ocupació», s'han dissenyat uns tallers d'ocupació juvenil coordinats pel CIO i l'Oficina Jove del Bages amb els objectius de: donar suport al col·lectiu jove en matèria d'ocupació i empenedoria, reforçar al col·lectiu davant la crisi provocada per la Covid-19, visibilitzar al CIO i l'Oficina Jove com a entitats de suport i accedir a un perfil de joves amb major qualificació. Concretament, es realitzaran 3 tallers durant els mesos de desembre i gener que giraran entorn a la marca personal, les competències de recerca de feina a través de la realitat virtual o el cooperativisme. Els tallers tenen un cost de 2.715,72€ provinents de recursos ordinaris de l'Ajuntament.
2. Dins de la mesura referent a la digitalització dels serveis ocupacionals, s'està elaborant un programa amb col·laboració del CIO anomenat «Ara feina», el qual està previst començar a implementar-se durant el mes de febrer de 2021. Es tracta d'un projecte per apropar el servei local d'ocupació (CIO) a persones qualificades amb l'objectiu de que els i les participants identifiquin els seus objectius professionals i configurin la seva marca personal, tot coneixent els aspectes rellevants pel que fa al mercat laboral, els processos de selecció, les habilitats i competències professionals, etc. El programa està format per dos cursos online de 25 hores cadascun, estructurades en 4 mòduls. El primer dels quals té per títol «Tècniques de recerca de feina» i el segon «Màrqueting personal».

### 3.3. Informe de novembre

Durant els primers dies del mes de novembre s'han incorporat els nous plans d'ocupació vinculats amb la covid-19 que es financen amb una important aportació de la Generalitat (273.825,97 €) i de la Diputació de Barcelona (99.463,53 €) i es complementen amb una partida de l'ajuntament (7.000,00 €). Una part es destinaran a tasques administratives de diferents serveis municipals relacionades amb la pandèmia i d'altres assumiran tasques de suport de neteja, desinfecció i altres peonatges a Esports i a manteniment de la via pública.

Pel que fa a l'actuació orientada a prioritzar el col·lectiu de joves en les polítiques d'ocupació, s'ha iniciat un nou programa pilot destinat a joves ex-tutelats, en el marc d'un pla finançat per la Generalitat que vol afavorir la seva inserció laboral a través de llocs de

treball que ofereixen suport a serveis municipals que tenen més demandes arran de la crisi sanitària. Faran feines d'auxiliars de recepció, d'equipaments i de suport d'activitats esportives.

### **3.4. Informe d'octubre**

En el marc de l'acció orientada a impulsar la digitalització dels serveis ocupacionals, s'han dissenyat dos mòduls d'orientació online, s'han cercat possibles proveïdors amb capacitat per elaborar el contingut i sobretot transformar-lo en una plataforma online perquè sigui accessible des d'internet, i s'ha iniciat el procés de contractació.

També s'ha revisat la web del CIO per fer-la més entenedora i de més fàcil accessibilitat i navegació per als usuaris.

### **3.5. Informe de setembre**

El 14 de setembre s'han iniciat els tallers per a joves amb dificultats d'inserció laboral i s'estan ultimant la planificació d'uns altres tallers, en col·laboració amb l'Oficina Jove, que permetin desenvolupar actuacions per prioritzar els joves dins de les polítiques d'ocupació municipals. En aquesta mateixa línia, s'han posat en marxa sis nous plans ocupació de treball i formació per a joves ex tutelats amb una durada d'un any, en el marc d'un programa impulsat per la Generalitat, als quals es destinaran 135.600,00 euros, que s'afegiran a les despeses ja comptabilitzades anteriorment.

També s'estan adequant les instal·lacions del CIO per adaptar-les a les noves mesures d'higiene i de seguretat que exigeix la covid-19, amb un cost aproximat d'uns 6.500 euros, i es treballa en una revisió de la web per adaptar-la a les necessitats dels usuaris i poder atendre millor les seves demandes.

Igualment, segueixen les actuacions formatives del CIO i del CEDEM adaptades al nou entorn derivat de la crisi del coronavirus, i s'ha organitzat un curs de prevenció de riscos laborals derivats de la situació generada per la covid-19 a les empreses i a les condicions dels llocs de treball.

### **3.6. Informe de juliol**

L'Ajuntament de Manresa ha fet un esforç molt notable en aquest àmbit, que es concreta en unes aportacions econòmiques molt destacades per impulsar les activitats previstes, entre les quals destaca la contractació de 33 persones per a nous plans d'ocupació. També s'han dotat econòmicament altres mesures com la que ha de permetre prioritzar el col·lectiu de joves en les polítiques d'ocupació, establir un servei d'assessorament jurídic en temes laborals o crear tallers d'accions prelaborals o crear un dispositiu d'atenció específic al CIO adaptat a la nova realitat laboral derivada de la Covid-19.

Totes aquestes actuacions, i d'altres que s'aniran adoptant, responen a l'objectiu genèric de reforçar les polítiques actives d'ocupació que figurava com a una de les mesures en l', però que s'ha suprimit com a tal en l'actual perquè es considera que és justament la finalitat principal de les mesures que s'estan desenvolupant en aquest àmbit i dins del marc del Pla de Reconstrucció.

Pel que fa als plans d'ocupació, de moment es planteja la incorporació de 33 persones que es finançaran íntegrament amb fons provinents de la Diputació de Barcelona i la Generalitat distribuïts de la següent manera:

- Línia extraordinària del Pla Treball i Formació de la Generalitat: 16 persones – 227.025,97 €
- Programa Treball als Barris de la Generalitat: 8 persones – 46.800 €
- Programa Complementari DIBA: 9 persones – 99.463,53 €

L'Ajuntament de Manresa complementarà aquestes aportacions amb una dotació de 7.000 euros per sufragar el cost dels equips de protecció individual (EPI) d'aquestes persones.

D'altra banda, en previsió que pugui augmentar el nombre de persones usuàries del CIO com a conseqüència de la finalització dels ERTO que actualment estan vigents, i com que tindran un perfil molt diferent al de les que utilitzen habitualment aquest servei, s'ha previst un dispositiu d'atenció que combina una rebuda "exprés" que suposarà una entrevista, el repàs del CV i la inscripció a la borsa amb unes sessions adaptades a aquest col·lectiu.

Les entrevistes inicials i la revisió del CV i la inscripció a la borsa es preveu fer-la amb les recursos disponibles. En canvi les sessions caldrà fer-les amb experts externs i es planteja un cost de 4.800€, tot i que no es descarta que més endavant calgui reforçar l'equip tècnic amb alguna persones més.

Donada la situació derivada de la Covid-19, també s'ha apostat per impulsar la digitalització dels serveis ocupacionals, ampliant l'atenció online que abans es feia ocasionalment.

Per poder millorar aquesta atenció, la Diputació de Barcelona ha començat a elaborar un pla estratègic de digitalització de serveis ocupacionals a mig termini, però mentrestant els serveis municipals d'ocupació ja han dissenyat una oferta d'activitats per internet, en alguns casos combinades amb sessions presencials, que suposaran una aportació d'uns 30.730 € per complementar els 20.000 € que ha facilitat la Diputació per desenvolupar aquest tipus d'accions.

Les actuacions en el terreny ocupacional es complementen amb un servei d'assessorament jurídic específic a persones assalariades o acomiadades, i també a algunes empreses, arran de l'allau de situacions particulars legals en relació a qüestions laborals vinculades a la Covid-19.

També s'han preparat uns tallers d'introducció al món laboral per a persones joves que tenen dificultats per accedir als recursos ocupacionals, ja sigui que problemes legals (manca de permisos de treball o residència) com per manca d'habilitats. Per això, es plantegen uns dispositius per a joves (Projecte +16) a dos nivells, un inicial i un per joves que ja tenen alguna experiència prèvia en la formació ocupacional. Els tallers són similars als del programa Laboràlia, però s'ajusten als perfils d'aquets col·lectiu i tenen un cost de 15.845€, que es financen al 50% entre Ocupació i Serveis Socials.

Igualment, conscients que els joves són un dels col·lectius amb més dificultats d'inserció per la Covid-19 perquè les empreses tendeixen a no valorar-los en un escenari poques oferts laborals, s'establirà un dispositiu ajustat a persones que just acaben d'iniciar una carrera laboral amb atenció conjunta entre el CIO i l'Oficina Jove per programar sessions

d'orientació i recerca de feina específiques, per a persones joves sense experiència, amb un cost de 4.800 €.

Per últim, s'han adaptat les accions de formació ocupacional previstes per aquest any a la nova realitat de la Covid-19, tant pel que fa als continguts com als formats, així com als col·lectius als quals va destinada.

### 3.7. Informe de juny

La situació de confinament originada per la Covid-19 ha propiciat la posada en marxa d'una sèrie d'activitats de formació on-line amb xerrades virtuals d'experts sobre qüestions pràctiques relacionades amb l'empresa i l'emprenedoria, des del canal d'Instagram del Cedem, que tindran continuïtat un cop superada la situació d'emergència.

En l'apartat d'ocupació, també s'han impulsat des de la web del CIO diversos serveis telemàtics com a punt de partida d'altres continguts com eines per a la recerca de feina, autoocupació i emprenedoria, i orientació laboral. S'ha consolidat així l'oferta de cursos de formació ocupacional online i també la gestió d'ofertes i prospecció d'oportunitats laborals via internet.

Per reforçar les polítiques actives d'ocupació es treballa en la creació d'un servei específic d'orientació laboral i de capacitació tècnic-professional per a persones aturades per la Covid-19, la sol·licitud de contractació de persones en règim de plans d'ocupació municipal, el reforç del servei de suport en temes de drets laborals; i la gestió de la borsa autonòmica de professionals socio-sanitaris i de la formació corresponent.

Amb l'objectiu que no disminueixin els recursos d'altres administracions que serveixen per finançar les polítiques d'ocupació municipals, s'està portant a terme una recerca activa de fonts públiques de finançament, tant a nivell provincial com autonòmic, estatal i europeu, i s'elaboren projectes per presentar-los a les convocatòries de pública concurrència a les que es pugui optar.

S'està estudiant la creació d'un fons específic municipal per a la promoció de l'ocupació a partir dels diferents serveis i regidories de l'Ajuntament i de fons propis no assignats, i buscant la col·laboració financera i el mecenatge d'accions concretes per part dels agents privats. Així, s'intenta augmentar els recursos propis en aquest àmbit per ser menys dependents d'aquestes administracions

Igualment, el llançament del projecte Ocupació al Bages 4.0, de manera concertada amb els agents socioeconòmics, universitats i altres centres formatius i tecnològics del territori, ha de permetre potenciar un projecte públic-privat de transformació de l'economia bagenca cap a una economia 4.0 que permeti prioritzar la creació d'ocupació sostenible i de qualitat.

En l'àmbit de les polítiques d'ocupació s'haurà de tenir una atenció prioritària sobre el col·lectiu de joves tant en el disseny i execució de les polítiques actives d'ocupació i en la formació ocupacional com en el projecte Ocupació al Bages 4.0.

3. Àmbit laboral i de foment de l'ocupació							
	Cost total	Ajuntament	Altres recursos			Menys ingressos	Estat d'execució
			Generalitat	DIBA	Altres		
3.1. Impulsar un programa de píndoles formatives per a professionals, autònoms, emprenedors i empreses durant l'estat d'alarma.	3.200,00 €						Completada
3.2. Articular recursos online sobre orientació laboral, formació ocupacional i gestió d'ofertes de feina durant l'estat d'alarma.	3.840,00 €	3.840,00 €					Completada
3.3. Vetllar perquè no disminueixin els recursos d'altres administracions.	Recursos interns						Avançada
3.4. Augmentar els recursos propis en aquest àmbit.	Recursos interns						Avançada
3.5. Prioritzar la creació d'ocupació sostenible i de qualitat.	Recursos interns						En procés
3.6. Prioritzar el col·lectiu de joves en les polítiques d'ocupació.	143.115,72 €	2.715,72 €	140.400,00 €				En procés
3.7. Articular un dispositiu d'atenció COVID al CIO.	4.800,00 €	4.800,00 €					En procés
3.8. Contractar nous plans d'ocupació.	380.289,50 €	7.000,00 €	273.825,97 €	99.463,53 €			Avançada
3.9. Impulsar la digitalització dels serveis ocupacionals.	30.730,00 €	30.730,00 €					En procés
3.10. Establir un servei d'assessorament jurídic en temes laborals.	3.000,00 €	3.000,00 €					Completada
3.11. Crear tallers d'accions pre-laborals.	15.845,00 €	15.845,00 €					Completada

3.12. Adaptar la formació ocupacional a la Covid-19.	100.000,00 €		25.000,00 €	75.000,00 €			Completada
3.13. Adequar les instal·lacions del CIO per adaptar-les a les noves mesures d'higiene i de seguretat de la covid-19.	6.500,00 €	6.500,00 €					Completada
3.14. Organitzar un curs de prevenció de riscos laborals per Covid.	786,50 €	786,50 €					Completada
<b>TOTAL</b>	<b>692.106,72 €</b>	<b>75.217,22 €</b>	<b>439.225,97 €</b>	<b>177.663,53 €</b>			

Actualització: 21/01/2021

## 4. ÀMBIT ECONÒMIC I FISCAL

### 4.1. ÀMBIT FISCAL

#### 4.1.1. Informe de desembre

En l'àmbit fiscal, i com a conseqüència de l'evolució en la situació sanitària i les restriccions imposades en els sectors de la restauració, l'oci i d'altres, s'han recuperat i ampliat algunes de les mesures que ja van ser implementades durant la primera onada de la pandèmia.

Per una banda, s'ha ampliat la bonificació del 50% del preu de la taxa de terrasses fins el mes de març de 2021. Tot i això encara no disposem de dades sobre l'impacte real que generarà aquesta ampliació en la reducció d'ingressos municipals. Les últimes dades disponibles fins 30 de setembre de 2020, mostren una pèrdua d'ingressos municipals que ascendeix a 57.299,64 €.

Per altra banda, s'ha realitzat de nou una condonació de la taxa d'escombraries i industrial als establiments afectats per tancament durant la segona onada de la pandèmia. En aquest sentit, tot i que es va fer una previsió inicial que estimava una pèrdua d'ingressos de 125.000 € provocades per l'establiment de la gratuïtat de la taxa de recollida d'escombraries comercial i de 32.000 € de les taxes industrials, cal tenir en compte que no s'ha assolit la previsió inicial, ja que les bonificacions es realitzen en base a la petició dels contribuents. A data actual, i d'acord a les peticions efectuades, s'ha calculat una disminució d'ingressos municipals de 9.375,03 € derivada de les bonificacions en la taxa de recollida d'escombraries i de 1.988,94 € de la industrial. En conjunt, s'han deixat de recaptar 11.363,97 € que seran actualitzats a la taula de seguiment a continuació. Caldrà tenir en compte que aquest import serà variable ja que podrà veure's incrementat arrel de noves peticions dels contribuents.



Aquesta disminució d'ingressos s'ha vist agreujada també per la menor recaptació produïda per la rebaixa del cànon de la concessió del bar Miami (17.000 € que ja figuraven en els informes anteriors) i del quiosc de Plaça Catalunya, un total de 1.005,21 € menys recaptats (en concepte de reducció del cànon del segon semestre de 2020 i de primer semestre de 2021).

Tot i que sense afectació econòmica, és important també remarcar la pròrroga de la concessió administrativa d'ús privatiu del Quiosc de Premsa situat a Muralla del Carme, cantonada amb Plaça Sant Domènec, la qual s'extingia el proper 2 de juliol de 2021, i s'ha vist prorrogada per 6 mesos més per tal de mantenir l'equilibri econòmic i la viabilitat de l'activitat.

#### **4.1.2. Informe d'octubre**

En l'àmbit fiscal destaca la proposta de congelar les ordenances fiscals de cara al 2021, que s'ha de debatre al Ple d'octubre, com una mesura per impulsar la recuperació social i econòmica del teixit socio-econòmic de la ciutat. A més, es faran les modificacions necessàries per adaptar-les a la nova tarifació social. En aquest apartat, es mantindrà per a tot l'any 2021 la bonificació del 50% de la taxa d'ocupació de la via pública amb taules i cadires –la taxa de terrasses- que inicialment estava vigent fins el 31 de desembre de 2020.

L'aprovació d'aquestes ordenances inclou també una millora de la tarifació social amb la que s'estableixen bonificacions per a les persones en situació de vulnerabilitat.

Aquesta no puja dels impostos i les taxes –que no tindrà en compte la mínima actualització a l'IPC– tindrà una conseqüència evident (que s'està estimant per part dels serveis tècnics d'Hisenda) en l'apartat d'ingressos del proper pressupost municipal ordinari de 2021 que obligarà l'Ajuntament a fer nous esforços d'estalvi i de reorganització de serveis.

#### **4.1.3. Informe de setembre**

El Servei de Tresoreria ha ajustat la previsió de la pèrdua d'ingressos tributaris derivada de la congelació o la bonificació de diverses taxes per fer front als efectes de la Covid-19, que corregeixen a l'alça algunes de les dades facilitades en l'informe anterior en relació a les diverses activitats que tenen lloc al Palau Firal i als mercats no sedentaris, i ha rebaixat el cost del canvi de concessió del Bar Maïami.

A banda d'aquesta caiguda dels ingressos, el servei adverteix que, a més a més, cal esperar un descens de la recaptació dels impostos municipals pel previsible increment de la morositat generada per la crisi econòmica derivada de la pandèmia.

#### **4.1.4. Informe de juliol**

Com a principals novetats en l'àmbit fiscal, destacar s'ha acordat una rebaixa del cànon de la concessió del Bar Maïami fer front als efectes de la Covid-19, i s'ha quantificat l'impacte econòmic de la suspensió el cobrament de taxes dels vivers d'empresa i de l'espai coworking del Palau Firal (2.100,00 €), així com de la limitació de l'activitat dels mercats de venda no sedentària (9.000,00 €) durant el període de vigència de l'estat d'alarma.

#### 4.1.5. Informe de juny

L'Ajuntament de Manresa ha modificat el calendari de contribuent previst per aquest any amb l'objectiu de flexibilitzar els terminis i les condicions de pagament de taxes i tributs municipals i oferir així facilitats a la ciutadania, els autònoms, el petit comerç i les empreses per frenar l'impacte econòmic derivat de la crisi sanitària provocada pel coronavirus.

En la mateixa línia, s'ofereix als contribuents un sistema de pagament mitjançant una quota mensual que permet el pagament periòdic de les seves obligacions fiscals fins al novembre i sense interessos.

Des del moment de la declaració de l'estat d'alarma es van suspendre temporalment tots els terminis administratius i no es van iniciar nous procediments de cobrament en via executiva ni noves ordres d'embargament. El termini de llicències, al·legacions, requeriments, recursos o el pagament de multes s'ha reprès l'1 de juny en l'estat en què es trobaven just abans de la suspensió.

Coincidint amb l'inici del confinament, l'Ajuntament de Manresa va establir el 16 de març la gratuïtat del servei d'estacionament regulat, la zona blava, que es va mantenir fins al 10 de maig.

També s'ha establert la gratuïtat de les taxes industrials (per rètols, alarmes, focus...) i de la taxa de recollida d'escombraries comercial durant el temps que els establiments comercials i de restauració no han pogut obrir per la declaració de l'estat de alarma, des del 14 de març fins al 17 de maig. Al llarg d'aquestes setmanes de confinament, l'Ajuntament ha facilitat el servei a domicili als establiments de restauració de Manresa, ha col·laborat amb la UBIC per activar la web [www.comercobertmanresa.com](http://www.comercobertmanresa.com), ha reactivat la campanya de suport al producte de proximitat i ha llançat una campanya de promoció del comerç local.

Un cop s'ha permès la reobertura de bars i restaurants amb restriccions d'espai i d'aforament, s'ha adaptat la taxa de terrasses als condicionants de les fases de desconfinament i s'ha fixat una bonificació d'un 50% en el preu, que s'aplicarà fins el 31 de desembre de 2020.

4.1. Àmbit fiscal							
	Cost total	Ajuntament	Altres recursos			Menys ingressos	Estat d'execució
			Generalitat	DIBA	Altres		
4.1.1. Facilitar el fraccionament del pagament d'impostos i taxes municipals.	Recursos interns						Completada
4.1.2. Suspendre nous procediments de cobrament en executiva i nous embargaments fins a la finalització de l'estat d'alarma.	Recursos interns						Completada

4.1.3. Establir la gratuïtat de la zona blava (16/03-10/05).	Pendent avaluació						Completada
4.1.4. Elaborar un document resum actualitzat de totes les mesures econòmiques per fer front a la crisi de la Covid-19.	Recursos interns						Completada
4.1.5. Modificar el calendari del contribuent per ampliar terminis de pagament.	Recursos interns						Completada
4.1.6. Establir la gratuïtat de la taxa de les taxes industrials durant el tancament.	1.988,94 €					1.988,94 €	Completada
4.1.7. Adaptar la taxa de terrasses als condicionants de les fases de desconfinament.	Recursos interns						Completada
4.1.8. Bonificar un 50% el preu de la taxa de terrasses fins al 31 de desembre de 2020.	57.299,64 €					57.299,64 €	Completada
4.1.9. Establir la gratuïtat de la taxa de recollida d'escombraries comercial durant el tancament (14/03-17/05) i (16/10-23/11).	9.375,03 €					9.375,03 €	Completada
4.1.10. Suspendre el cobrament de taxes dels vivers d'empresa, l'espai coworking i altres espais del Palau Firal.	29.800,00 €					29.800,00 €	Completada
4.1.11. Suspendre el cobrament de taxes dels mercats de venda no sedentària durant tres mesos.	20.000,00 €					20.000,00 €	Completada

4.1.12. Rebaixar el cànon de la concessió del Bar Maïami i el Quiosc de la Plaça Catalunya el 2020 i el 2021 per fer front als efectes de la Covid-19.	18.005,21 €					18,005,21€	Completada
4.1.13. Revisar les ordenances fiscals de cara al 2021 perquè incloguin la nova tarifació social.	Recursos interns						Iniciada
TOTAL	136.468,82 €					136.468,82 €	

Actualització: 21/01/2021

## 4.2. ÀMBIT DE DESENVOLUPAMENT ECONÒMIC LOCAL

### 4.2.1. Actualització al gener

En l'apartat turístic, donades les restriccions de mobilitat i l'empitjorament de les dades de la pandèmia, des de la Fundació Turisme i Fires de Manresa, aquest mes de gener es treballarà en la preparació de campanyes de promoció a través de xarxes socials, de caràcter inspiracional, adreçades a ampliar seguidors a xarxes socials i que serveixin per despertar interès i motivar la visita quan sigui possible.

També s'ha participat en la sèrie de vídeos "Benvinguts al Bages" amb la creació d'un audiovisual de Manresa (amb la participació d'Oller del Mas) per a la sèrie creada per la productora Bah! Studios, dirigits per David Villarreal i difosa a través de Nació Manresa. Es tracta d'una "docu-sèrie" de setze capítols sobre el Bages, en un format breu, d'entre 1 i 2 minuts, on es mostren municipis, empreses, serveis o recursos turístics del Bages.

En el cas de Manresa, el capítol s'ha centrat en el Camí Ignasià i en l'arribada a la ciutat, mostrant l'oferta turística per a diferents perfils de visitant. En el vídeo també apareix Oller del Mas, que també participa del projecte.

Cost de l'acció: 650€ finançant des de Fundació Turisme i Fires de Manresa.

Pel que fa al comerç, durant els mesos de desembre i gener (campanya de Nadal) la Fundació també ha col·laborat en la proposta "Caçations" liderada per la UBIC, que consistia en la cerca de tions als aparadors de les botigues, omplir un passaport amb les ubicacions i amb aquest passaport participar en un sorteig de diferents premis. Es tracta d'una proposta de dinamització comercial adreçada al públic familiar.

### 4.2.2. Informe de desembre

Referent a l'àmbit de desenvolupament econòmic local, durant aquest darrer mes s'ha avançat en la implementació de diferents mesures pel que fa a la dinamització comercial i del Centre Històric, la reactivació del sector turístic o el suport al teixit empresarial per les noves restriccions fruit de l'evolució de la Covid-19.

Respecte a la dinamització comercial, durant aquest mes s'ha donat un gran impuls a la campanya de promoció de comerç local, impulsada des de l'Ajuntament, en col·laboració de la UBIC, del Gremi d'Hoteleria i la resta d'associacions comercials. La campanya, que consisteix en incentivar el consum local mitjançant el sorteig de vals de compra valorats en 10.000 euros, tindrà un impacte directe en el teixit comercial de com a mínim 20.000 €. La duració s'estendrà del 28 de novembre al 25 de gener de 2021 i hi podran participar tots els clients i clientes del comerç i la restauració local. El sorteig, que tindrà lloc el dia 27 de gener, consistirà en vals de compra de diferents valor per bescanviar a comerços i d'esmorzars o sopars per fer-ho en establiments de restauració. Per a poder bescanviar els vals, caldrà gastar el doble de l'import (per exemple, en un val de 25 euros, caldrà fer una despesa de 50 euros, tot i que amb el val, el client només n'haurà de pagar 25. Aquest fet s'aplicarà a tots els vals, excepte en el cas dels de 5 euros, pensats per gastar en bars i cafeteries, en els quals no caldrà fer cap despesa per part del client o clienta). L'acció forma part de la campanya «Comerç viu, carrers vius»<sup>22</sup>.

Per altra banda, també s'està donant suport a la promoció del comerç local i el consum conscient, publicitant la campanya del Consell Comarcal «Per Nadal el Rebost del Bages el millor regal» i col·laborant en l'elaboració i difusió a xarxes socials del vídeo que està enllestit la Denominació d'Origen Pla de Bages «Brindem pel producte local».

En relació al suport al teixit empresarial fruit de les restriccions COVID – 19, una altra de les principals novetats d'aquest mes ha estat la continuació de la tramitació d'ajuts a fons perdut per fer front als efectes de la Covid-19 i l'ampliació de la partida econòmica per ampliar l'abast de la mesura amb 155.000 € provinents de recursos propis de l'Ajuntament. Prenent com a referència l'import total de les dos partides, s'han rebut 653 sol·licituds, de les quals:

- 398 sol·licituds van entrar amb la primera dotació econòmica, de les quals 250 van resultar favorables i 126 denegades. S'han rebut 17 al·legacions, 7 de les quals han resultat favorables i estan pendents de resolució, 3 estant pendents de tramitació i 7 han resultat desfavorables. Hi ha 5 requeriments pendents.
- La resta de sol·licituds (255) es finançaran amb l'ampliació de la partida econòmica. Tot i que està en procés de tramitació administrativa, ja s'han revisat la totalitat d'expedients i s'han notificat tots els requeriments, els quals podran ser contestats fins finals de la setmana vinent (44 d'ells estan pendents de fer-ho). En aquesta data es publicarà també la resolució, que s'estima que inclourà 129 sol·licituds favorables com a mínim, i al menys 82 sol·licituds denegades.

Per altra banda, en la línia del suport al teixit empresarial, i relatiu amb la mesura «4.2.3. Facilitar el servei a domicili als establiments comercials de Manresa.», cal informar que amb amb l'inici de la desescalada, s'ha finalitzat el servei de repartiment de menjar a domicili que es va iniciar el passat 17 d'octubre després que el Govern català decretés el tancament de bars i restaurants per evitar la propagació de la Covid – 19. En total s'han realitzat 313 repartiments, la majoria concentrats en divendres i dissabtes, i especialment a

---

<sup>22</sup> <http://www.manresa.cat/web/noticies/8548-el-comerc-i-la-restauracio-de-manresa-repartiran-10-000-euros-en-vals-de-compra-en-una-campanya-impulsada-des-de-l'ajuntament>

la franja del vespre<sup>23</sup>. El cost total de la mesura, que integra el servei a domicili de l'anterior confinament, ascendeix a 3.284,4 €, provinents de recursos propis de l'Ajuntament.

Durant el darrer mes l'Ajuntament també ha obert la convocatòria d'ajuts destinats a fomentar l'obertura d'activitats econòmiques al Centre Històric amb la finalitat de dinamitzar el teixit comercial i econòmic dels barris que conformen aquest sector (Barri Antic, Escodines i Vic-Remei)<sup>24</sup>. L'objectiu és incentivar les obres d'adequació i arrendament de locals desocupats per tal d'allotjar noves activitats econòmiques, així com donar suport al relleu empresarial de negocis existents. Les ajudes, d'un màxim de 3.000 € per beneficiari, han estat vigents fins el dia 3 de desembre i han rebut un total de 20 sol·licituds provinents de 17 negocis diferents, l'estat de les quals es detalla a continuació:

<b>CONVOCATÒRIA D'AJUTS PER A LA DINAMITZACIÓ DEL CENTRE HISTÒRIC</b>	
<b>Línia A. Persones que hagin iniciat una activitat econòmica amb posterioritat a l'1 d'octubre de 2019</b>	<b>TOTAL: 10</b> Sol·licituds a denegar per deutes: 3 Sol·licituds amb requeriments (a l'espera de resposta): 2 Sol·licituds amb requeriments ja contestat i verificat que està tot correcte: 0 Sol·licituds que es van presentar correctament: 5
<b>Línia B. Realització d'obres i adequació del local per allotjar noves activitats econòmiques posteriors a 1 d'octubre de 2019</b>	<b>TOTAL: 8</b> Sol·licituds a denegar per deutes:: 3 Sol·licituds amb requeriments (a l'espera de resposta): 0 Sol·licituds amb requeriments ja contestat i verificat que està tot correcte: 3 Sol·licituds que es van presentar correctament: 2
<b>Línia C. Traspàs de negocis existents destinats a la transmissió d'una activitat en funcionament entre la persona empresària i l'emprenedora, a partir de l'1 d'octubre de 2019</b>	<b>TOTAL: 2</b> Sol·licituds a denegar per deutes: 0 Sol·licituds amb requeriments (a l'espera de resposta): 1 Sol·licituds amb requeriments ja contestat i verificat que esta tot correcte: 1 Sol·licituds que es van presentar correctament: 0

Pel que fa al turisme, durant el mes de novembre s'han continuat duent a terme accions de suport al sector i de desenvolupament o readaptació de productes turístics. Per una banda, i en línia a la mesura que ja s'havia realitzat durant la primera desescalada «4.2.27. Oferir visites guiades a l'Anella Verda i establir l'obertura diària de la Torre Lluvià.», s'ha desenvolupat un nou producte turístic conjuntament entre Manresa Turisme, Dinàmic Guies de Muntanya i Anella Verda de Manresa, consistent en activitats d'orientació per

<sup>23</sup> <https://www.manresa.cat/web/noticies/8589-el-servei-municipal-de-repartiment-a-domicili-tanca-amb-un-total-de-313-repartiments-oferts-a-bars-i-restaurants-de-la-ciutat>

<sup>24</sup> <http://www.manresa.cat/web/noticies/8559-l-ajuntament-obre-la-convocatoria-dels-ajuts-destinats-a-fomentar-l-obertura-d-activitats-economiques-al-centre-historic>

grups bombolla a l'Anella Verda de Manresa. L'activitat ha estat realitzada els dies 15, 21, 22 i 29 de novembre i el 6 de desembre i ha tingut una excel·lent acollida, havent passat 310 persones fins el 29 de novembre, pel qual s'explorarà la continuació de l'activitat durant els diumenges de desembre.

En la línia de «Fomentar la comercialització de productes turístics a l'exterior», des de Manresa Turisme es realitza una tasca de seguiment periòdic amb les agències amb les quals va establir relació en els workshops d'ETOA i *Ciudades que inspiran*, així com es fa difusió permanent dels diferents productes i esdeveniments que conformen l'oferta turística de ciutat per tal de ser incorporades en les propostes de reactivació del sector.

Tenint el compte que el sector turístic i de l'hostaleria és un dels més afectats per les restriccions de la Covid-19, es continua treballant en donar suport i implementar accions que impulsin la seva recuperació. Per a fer-ho, una de les alternatives en que s'està treballant es vincula a la «promoció, difusió i comercialització de productes turístics per captar visitants de proximitat». Així doncs, per una banda, s'han creat nous paquets turístics amb Mas de la Sala i l'Hotelet de Manresa, en els que des de Manresa Turisme s'ha ofert assessorament tècnic i suport en la difusió i promoció mitjançant xarxes socials i contactes comercials. Per altra banda, durant aquest mes, també s'ha treballat en el desenvolupament d'una campanya a Instagram anomenada «24 inspiracions», que tindrà lloc durant el mes de desembre, on es vincularan 24 frases de reflexió d'autores i autors que formen part del Pou de Llum de Manresa. L'objectiu és donar suport al sector turístic de Manresa, sorteiant 4 estades de cap de setmana al Bages que inclouran restauració, allotjament, visites guiades i visites a cellers amb un valor estimat de 910 €, aportats per Bages Turisme.

Per últim, des de Manresa Turisme es segueix fent una tasca d'interlocució setmanal amb contactes del sector, com agències de viatge o operadors, per tal de saber l'estat en que es troben i explorar noves formes de col·laboració, com per exemple, oferint propostes del territori atractives pels mercats de proximitat.

Totes les accions estan finançades per recursos propis de la Fundació Turisme i Fires de Manresa.

#### **4.2.2. Informe de novembre**

La tramitació dels ajuts a fons perduts per fer front als efectes de la covid-19 continua avançant i ja s'han atorgat 250 de les 333 que estaven previstes concedir amb la convocatòria, dotada amb 200.000 euros. Amb el diners pressupostats fins ara, però, no es poden tramitar més ajuts perquè els que encara quedaven disponibles s'han de reservar a l'espera de la resolució de les al·legacions a 17 peticions denegades, de 6 requeriments i dels recursos que es puguin plantejar per la seixantena de sol·licituds que han estat rebutjades.

El Ple de novembre, però, ampliarà en 155.000 euros la dotació pressupostària per poder atendre la resta de sol·licituds, de les 647 presentades, que un cop valorades tenen els requisits per poder rebre l'ajut.

Pel que fa als microcrèdits, finalment s'han aprovat 6 sol·licituds corresponents a la Línia 1-Emprenedoria que suposaran una aportació de 30.000 euros i 8 de la Línia 2-Covid, que sumen 24.000 euros.

En el marc de l'actuació contemplada en aquest àmbit del Pla per facilitar el servei a domicili als establiments de restauració de Manresa, el 16 d'octubre, l'ajuntament va posar a disposició dels bars i restaurants de la ciutat un servei de repartiment a domicili de menjars preparats que va entrar en funcionament l'endemà<sup>25</sup>.

La mesura es va adoptar aleshores amb l'objectiu de donar suport al sector després de la nova normativa adoptada per la Generalitat de Catalunya (Resolució SLT/2546/2020), segons la qual es decretava el tancament al públic d'aquests establiments durant quinze dies. Es poden beneficiar d'aquest servei aquells establiments de restauració que ofereixin menjar preparat i que, prèviament a l'entrada en vigor de la resolució que els obliga a tancar al públic, no disposessin del servei de lliurament a domicili.

La pròrroga d'aquesta normativa durant quinze dies més, el 29 d'octubre, va fer que l'Ajuntament decidís allargar durant aquest nou termini el servei de repartiment incloent els centres d'estètica —que també estan afectats per les mesures anti-Covid— entre els negocis que se'n poden beneficiar<sup>26</sup>.

Precisament, una altra de les actuacions d'aquest àmbit ha estat la de facilitar la constitució d'una empresa de lliurament a domicili, una activitat que té una enorme demanda en les circumstàncies actuals en què ens trobem a causa de la covid-19. Es tracta d'una iniciativa d'inserció laboral que ha propiciat la creació d'una empresa amb un model ecològic i sostenible que ha contractat quatre joves en atur que ha rebut una subvenció de 30.000 euros de la Diputació de Barcelona.

En relació al comerç, s'està ultimant una nova web per facilitar la venda online als paradistes del Mercat de Puigmercadal, un projecte que compta amb una subvenció de 15.000 euros de la Diputació i que s'afegeix al llançament de la web [www.comercobertmanresa.com](http://www.comercobertmanresa.com) en que es va crear durant el confinament amb recursos municipals i en col·laboració amb la UBIC.

Per donar resposta a les restriccions imposades per la Generalitat sobre els mercats no sedentaris, que poden mantenir la seva activitat amb una reducció al 30% de la capacitat d'aforament màxim del recinte i amb mesures de seguretat, les últimes setmanes s'ha muntat un dispositiu al mercat de la Font dels Capellans amb disseny d'itineraris —amb l'adquisició de noves tanques que han tingut un cost de 2.000 euros— i control d'aforaments per part de personal municipal i plans d'ocupació per garantir el compliment d'aquesta normativa.

En l'àmbit empresarial i de l'emprenedoria, s'ha posat en marxa el programa d'acompanyament en l'etapa post-covid CEDEM+, finançat amb 5.000 euros per la Diputació de Barcelona, que ofereix assessorament especialitzat a persones

<sup>25</sup> <http://www.manresa.cat/web/noticies/8440-l'ajuntament-de-manresa-posa-a-disposicio-dels-bars-i-restaurants-de-la-ciutat-un-servei-de-repartiment-a-domicili-de-menjars-preparats>

<sup>26</sup> <http://www.manresa.cat/covid19/noticies/8479-l'ajuntament-de-manresa-allarga-el-servei-municipal-de-repartiment-a-domicili-per-a-bars-i-restaurants-i-hi-afegeix-els-centres-d'estetica>



emprenedores i noves empreses emergents, de menys de cinc anys, que ofereixin una proposta de valor diferencial, amb potencial de creixement i de creació de nous llocs de treball.

El programa ofereix a les empreses participants el diagnòstic de les necessitats del projecte empresarial i l'equip, fins a 10 hores d'acompanyament i seguiment d'un assessor/a especialitzat/da en diversos àmbits i el suport en la cerca de finançament.

També s'han impulsat accions per donar suport a la pagesia emprenedora i a la Manresa agroecològica. Per una part, s'ha iniciat un curs de formació tècnica en "Polivalència en el peonatge agrari i paisatgístic" juntament amb Càritas, dirigit a capacitar i inserir els participants en llocs de treball en el sector agrari, forestal, paisatgístic o jardineria. S'espera que els participants assoleixin les competències tècniques i transversals necessàries per poder desenvolupar un ampli ventall de tasques del sector agrari i paisatgístic que afavoreixi la seva incorporació al mercat laboral ordinari. El curs finalitzarà abans d'acabar l'any i es contemplen pràctiques no laborals en empreses del sector.

I, d'altra banda, s'ha iniciat el projecte de l'obrador compartit, que serà un espai on la pagesia del territori podrà dur a terme la transformació dels seus productes primaris, i preparar elaboracions més o menys complexos, per poder-les portar al mercat amb un registre sanitari.

Les dues actuacions de suport a la pagesia emprenedora estan subvencionades per la Diputació amb una aportació de 9.169,33 euros al curs i de 15.530,37 euros al projecte de l'obrador compartit.

D'altra banda, les bases pels ajuts a activitats econòmiques del Centre Històric també passaran per aquest Ple de novembre, després que s'hagin introduït alguns canvis en relació a anteriors convocatòries perquè s'ajustin als nous condicionants de la crisi social i econòmica derivada de la pandèmia. La dotació és de 25.000 euros i les actuacions subvencionables són els arrendaments d'immobles, inversions per obres de reforma i/o adequació del local o a la continuïtat de negocis existents.

En la línia de fomentar la comercialització de productes turístics, el passat dijous 22 d'octubre, Manresa Turisme va participar en un workshop en línia anomenat "Ciudades que inspiran", organitzat per l'Agència Catalana de Turisme, acompanyats pel celler de la DO Pla de Bages, Oller del Mas. Es tractava d'una acció promocional, de caràcter comercial, destinada a connectar destinacions o productes turístics amb agències de viatges o operadors, que treballen tant al mercat espanyol com també mercats internacionals, principalment nord-americà.

En el mateix apartat, s'ha dissenyat una visita de turisme de benestar vinculada al Camí Ignasià, conjuntament amb empreses del sector del vi, des de Manresa fins l'Oller del Mas. Aquesta visita es volia programar per al 29 de novembre, però s'ha posposat per la situació actual de la pandèmia. Els darrers estudis de turisme publicats per l'Agència Catalana de Turisme indiquen que els productes vinculats al benestar i la salut seran estratègics i tindran una gran demanda de turisme de proximitat. Aquesta proposta ja es va començar a definir durant el confinament, amb el grup de treball conjunt amb el sector privat.

Per últim, Manresa Turisme ha participat en la campanya “Tasta, Ajuda, Guanya” de suport a la restauració promoguda pel Consell Comarcal del Bages davant del tancament de bars i restaurants i amb l'objectiu de promoure la compra de menjar per emportar. Es tracta d'una acció que consisteix en el sorteig d'una ampolla de vi de la DO Pla de Bages entre totes les persones que comprin un menú per endur d'un restaurant de Manresa i de la comarca i entri les seves dades al lloc web de Bages Turisme. Des de Manresa Turisme s'ha col·laborat en la difusió de la campanya i les ampolles de vi es donen als guanyadors des de l'Oficina de Turisme de Manresa.

Les tres accions turístiques s'han desenvolupat amb els recursos propis de la Fundació Turisme i Fires de Manresa.

Per últim, també s'ha incorporat a aquest informe un altre annex amb un extracte de l'estudi *Impacte de la covid-19 en el teixit empresarial del Bages 2020*, elaborat per l'Observatori Socioeconòmic i presentat a juliol. L'estudi estima que la facturació del teixit empresarial de la comarca va caure 613,1 milions d'euros a causa de les mesures adoptades per frenar la pandèmia i que més d'un terç d'aquesta xifra, 210,6 milions d'euros, correspondrien a empreses amb seu a Manresa<sup>27</sup>.

#### 4.2.3. Informe d'octubre

S'ha avançat en la tramitació de la línia d'ajuts a fons perdut de 600 euros per fer front als efectes de la Covid-19, que totalitzen 646 sol·licituds. De moment, com que la dotació pressupostària aprovada és de 200.000 euros, s'han gestionat les 333 que inicialment podrien rebre aquest ajut. El resultat fins a la data de tancament d'aquest informe és que hi ha 223 ajuts atorgats. De la resta, n'hi ha 17 que han presentat al·legacions i a 11 se'ls hi ha fet un tercer requeriment per errors formals o manca de documentació. Hi ha 15 desistits que estan en període per recórrer. Hi ha 54 totalment desistits. Ja s'estan revisant les següents sol·licituds i preparant els requeriments.

Pel que fa als microcrèdits, està previst que es constitueixi el tribunal per resoldre la setmana vinent. De moment, per la Línia 1 hi ha 8 expedients a valorar, 1 exclòs per falta de documentació, 2 exclosos per deutes i 1 que cal reclassificar i passar-lo a la Línia 2.

En la línia 2 de microcrèdits (específica per covid) hi ha 3 expedients a valorar, 9 denegats per deutes, 9 a qui se'ls hi fa un segon requeriment i 2 pendents a solucionar en els propers dies perquè han tingut problemes amb el sistema de notificació e-notum.

En l'àmbit turístic, dins de les activitats per promoure la creació, difusió i comercialització de productes turístics per captar visitants, s'ha programat durant tot el setembre la nova proposta “Esmorzars modernistes”, una experiència que inclou un esmorzar a l'Hotelet Casa Padró i una visita guiada pel patrimoni modernista de la ciutat. La proposta ha tingut un gran èxit de convocatòria, amb tots els grups plens (de 16 persones, el màxim aforament de l'establiment) i un total de 64 participants. La procedència dels visitants ha estat principalment del Bages i de l'àrea metropolitana de Barcelona.

<sup>27</sup> <https://www.manresa.cat/covid19/menu/10389-actualitat/8195-un-estudi-realitzat-per-l'ajuntament-de-manresa-estima-que-el-teixit-empresarial-de-bages-ha-diminuit-la-seva-facturacio-en-613-1-milions-d'euros-per-l'impacte-de-la-covid-19>

En la mateixa línia, s'han dissenyat dues noves propostes turístiques per als mesos d'octubre i novembre, també incloent al sector privat, en aquest cas, Diesa Restauració. Es tracta de "Vermuts amb cor", que inclou una visita guiada a Manresa i un vermut amb tast gastronòmic al Restaurant Circus; i "Balç i vi", que ofereix una visita al Carrer del Balç amb tast de vins i una tapa de proximitat al Restaurant Maïami.

Aquestes actuacions de proximitat s'han completat amb altres de comercialització de productes turístics com la participació al workshop Catalonia, organitzat per l'European Tourism Association (ETOA) amb el suport de l'Agència Catalana de Turisme, on s'han fet entrevistes amb una vintena d'agències i operadors internacionals.

#### 4.2.4. Informe de setembre

Davant de la situació generada per la covid-19 en l'àmbit comercial i de la necessitat d'avançar cap a la digitalització i la venda dels productes locals en línia, s'ha redefinit l'acció 4.2.4 per ampliar l'àmbit d'actuació i s'ha començat a treballar en el disseny i la promoció d'un marketplace local amb lliurament a domicili, amb un cost d'uns 30.000 euros, atenent a les demandes d'agents significatius del sector que hi veuen una oportunitat per fer front als efectes negatius que la pandèmia ha tingut sobre el comerç. En aquest mateix àmbit, s'ha iniciat la primera fase d'una nova campanya de suport al sector comercial de la ciutat amb la difusió de missatges a les xarxes socials amb el lema "Comerç viu, carrers vius. El batec del barri!".

A més, l'Ajuntament de Manresa s'ha sumat a un programa de voluntariat per ajudar a autònoms i petites empreses a fer front a la crisi de la Covid-19<sup>28</sup>. La iniciativa, anomenada 'SOS Mentoring', compta amb el suport de la Diputació de Barcelona i s'inscriu dins de les actuacions impulsades en l'àmbit del Pla per fer un acompanyament 'post covid' a pimes i autònoms.

També s'ha avançat en la tramitació de la línia d'ajuts a fons perdut de 600 euros per fer front als efectes de la Covid-19, que totalitzen 646 sol·licituds. De moment, com que la dotació pressupostària aprovada és de 200.000 euros, s'han gestionat de les 333 que inicialment podrien rebre aquest ajut.

El resultat fins a la data de tancament d'aquest informe és que hi ha 204 ajuts atorgats i que s'ha aprovat el pagament de 201 (117 al juliol i 84 al setembre) perquè n'hi ha tres que encara tenen algun tràmit pendent. De la resta, n'hi ha 53 que estan pendents de resolució perquè encara han de respondre algun requeriment i 76 han estat desestimades.

Pel que fa a la resta de sol·licituds, l'Ajuntament té previst destinar el superàvit municipal a ampliar la partida pressupostària inicial de 200.000 euros per atendre la màxima quantitat de sol·licituds possible que compleixin els requisits per ser aprovades.

Per aquesta raó, s'ha decidit reforçar amb una nova contractació el servei que tramita els ajuts ja que la complexitat tècnica de les condicions establertes per accedir a l'ajut i la voluntat d'afavorir al màxim la concessió dels ajuts a les persones sol·licitants, amb l'enviament de diversos requeriments, ha fet que la tramitació s'hagi allargat més enllà del que estava previst inicialment.

<sup>28</sup> <http://www.manresa.cat/web/noticies/8249-l'ajuntament-de-manresa-se-suma-a-un-programa-de-voluntariat-per-ajudar-a-autonoms-i-petites-empreses-a-fer-front-a-la-criisi-de-la-covid-19>

De l'altra línia aprovada de microcrèdits per fer front als efectes de la Covid-19, s'han rebut 24 sol·licituds que ja estan també en fase de requeriment.

En l'aspecte turístic, la creació de nous productes totalment adaptats als protocols de seguretat i la difusió que s'ha portat a terme han fet que Manresa hagi pogut tancar l'estiu amb bones xifres<sup>29</sup> ja que durant els mesos de juliol i agost s'han incrementat, en relació a l'any anterior, les visites de turistes de proximitat, principalment de Barcelona ciutat (+9,5%) i d'altres comarques de Catalunya (+4,21%). Malgrat tot, la forta caiguda del turisme internacional (-85%) i de la resta d'Espanya (-65%) ha fet que la xifra total de visitants a la ciutat s'hagi reduït un 22,52%.

Les propostes programades han esgotat totes les entrades disponibles. La proposta estrella de l'estiu han estat els "Vespres a la Lluvià" amb més de 650 persones i tindrà continuïtat. La darrera novetat, que va començar el 28 d'agost, són els "Esmorzars modernistes" i també donat l'èxit, s'han programat sessions durant tot el setembre i els dos primers divendres d'octubre.

Turisme de Manresa ha basat la creació d'aquesta nova oferta en la col·laboració amb els agents privats amb l'objectiu de dinamitzar l'activitat econòmica. Per això, ha establert grups de treball amb representants del sector, una actuació que ha estat escollida com a bona pràctica per l'Agència Catalana de Turisme.

#### 4.2.5. Informe de juliol

Una de les noves actuacions en l'àmbit de desenvolupament econòmic local serà la creació, amb recursos propis, d'un nou servei per donar respostes i assessorament personalitzat al comerç, als autònoms i a les petites i mitjanes empreses de la ciutat sobre ajuts i mesures impulsades, des de les diferents administracions, per pal·liar l'impacte econòmic de la covid-19. A partir de les demandes rebudes per part de diversos agents, s'articularà com un servei de finestreta única, amb interlocució única i àgil, adreçada tant a negocis actius com a l'impuls de nous projectes.

Una altra novetat en aquest àmbit ha estat que el 30 de juny es van recuperar el 100% de les parades amb llicència del mercat setmanal de la Font dels Capellans, que havia anat funcionant des del març amb les restriccions imposades pel confinament i la desescalada. La reobertura s'ha fet amb les mesures adients d'esponjament de parades, distanciament, seguretat i higiene<sup>30</sup> i s'ha buscat una ubicació alternativa per a l'aparcament dels vehicles dels venedors. D'aquesta manera s'ha creat més espai en metres quadrats disponibles per a la clientela, i es permet així que totes les parades s'hi puguin instal·lar.

També s'ha començat a treballar en una nova campanya de dinamització del comerç de la ciutat que s'iniciarà consistirà en un sorteig de vals de compra que, molt probablement, s'activarà al setembre.

Les últimes novetats en aquest àmbit del Pla tenen relació amb l'adaptació de l'oferta turística de la ciutat a la nova situació amb la crisi de la Covid-19, amb la voluntat d'adaptar els productes turístics a les noves necessitats, al mercat local i donant prioritat als espais oberts i de natura, elements que tenen un gran protagonisme en la nova

<sup>29</sup> <http://www.manresa.cat/web/noticies/8320-manresa-incrementa-les-visites-de-turisme-de-proximitat>

<sup>30</sup> <https://www.manresa.cat/web/noticies/8155-el-mercat-de-la-font-obrira-amb-el-100-de-parades-a-partir-de-dema>

campanya de promoció per frenar els efectes del coronavirus que porta per lema “Manresa torna a bategar”.

Precisament, una de les primeres actuacions ha estat l'edició i difusió d'un vídeo promocional de la ciutat que suposa el llançament d'aquesta campanya i que ha comptat amb la participació de nombrosos agents, públics i privats, vinculats al sector. La finalitat d'aquest vídeo és promoure'n la difusió per les xarxes socials per reactivar l'activitat turística a la ciutat, i representa el tret de sortida de la campanya “Manresa torna a bategar”.

En la mateixa línia, s'ha creat la nova visita turística guiada “Redescoberta de Manresa”, adaptada a les mesures de seguretat i higiene, amb aforaments més petits i donant prioritat als espais exteriors, d'una hora i mitja de durada. Per tal de potenciar-les, es comercialitzen al preu de 4€, corresponents al preu d'una hora, i s'ofereixen de manera gratuïta als col·lectius que van estar en primera línia en la lluita contra la pandèmia: sanitaris, cossos de seguretat, sector de l'alimentació, sector de neteja, associacions i entitats sense ànim de lucre.

Una altra activitat impulsada per la Fundació Turisme i Fires de Manresa, amb la col·laboració de l'Anella Verda i l'Ajuntament de Manresa, és la nova proposta “Vespres a la Lluvià”, que permet gaudir d'activitats i productes enogastronòmics locals durant 9 vespres de juliol a la Torre Lluvià<sup>31</sup>.

Igualment, Manresa Turisme ha iniciat també una nova campanya en línia, davant de la situació generada per la Covid-19, vinculant recursos patrimonials amb els vins dels cellers de la DO Pla de Bages<sup>32</sup>. Amb el nom de “Maridatges de patrimoni” s'oferirà una ruta virtual per vuit recursos patrimonials de Manresa que es relacionaran, cadascun d'ells, amb dos vins de la comarca.

En relació a les actuacions orientades a donar suport a la pagesia emprenedora i a la Manresa agroecològica, cal remarcar que s'ha habilitat un espai al Mercat de Puigmercadal per tal que productors locals agroalimentaris que servien habitualment a escoles, restaurants o col·lectivitats -i que havien vist com es quedaven sense els seus clients habituals per culpa de la covid-19- portessin productes per tal que altres nous clients (compradors particulars) que ja havien comprat i pagat aquell producte (online) poguessin recollir-lo quan poguessin. Això s'ha articulat habilitant una parada buida del mercat (sense cost econòmic) i amb voluntaris, lligats al projecte de Supercoop.

Pel que fa als resultats de mesures ja incloses en aquest àmbit, cal constatar que s'han rebut 656 sol·licituds d'ajuts a fons perdut i 23 per a la nova línia de microcrèdits de la Covid-19.

En aquest apartat, s'ha decidit també suprimir l'actuació “Adoptar les mesures necessàries per evitar la destrucció de llocs de treball” perquè, com ja succeïa amb una altra actuació de l'àmbit d'ocupació, es considera més un objectiu genèric de tot l'àmbit de desenvolupament econòmic i del mateix Pla que no pas una mesura concreta.

<sup>31</sup> <https://www.manresa.cat/web/noticies/8193-s'instal%C2%B7la-una-food-truck-a-la-torre-lluvia-amb-una-programacio-de-caminades-musica-en-directe-i-tastos-de-vins>

<sup>32</sup> <https://www.manresa.cat/web/noticies/8182-manresa-turisme-inicia-una-nova-campanya-en-linia-vinculant-recursos-patrimonials-amb-vins-de-la-do-pla-de-bages>

#### 4.2.6. Informe de juny

En l'àmbit econòmic, els serveis tècnics municipals segueixen elaborant un recull actualitzat i accessible online d'interès per a autònoms, empreses i treballadors sobre les mesures econòmiques i de finançament de les administracions públiques i de l'Ajuntament de Manresa relacionades amb l'impacte de la crisi de la Covid-19.

Arran de les diverses reunions amb agents econòmics i socials de la ciutat per elaborar aquest Pla de Reconstrucció i fer front als efectes de la Covid-19, s'ha impulsat una línia de microcrèdits i una altra d'ajuts a fons perdut, que seran ampliables amb els recursos que no s'acabin destinant als microcrèdits. Com a resultat d'aquestes trobades, també s'han impulsat actuacions per fomentar l'associacionisme entre els comerços de la ciutat i reforçar el seu teixit comercial i per donar suport a les associacions empresarials dels polígons industrials per afavorir el consum local al nostre territori.

Es treballa en l'elaboració d'uns vídeos per promoure el petit comerç i la restauració, així com els productes i els serveis que ofereixen les empreses de la ciutat.

El repte en aquest àmbit és sens dubte poder anar adoptant les mesures necessàries per evitar la destrucció de llocs de treball a causa de la crisi generada pel coronavirus i que a data de 12 de maig es concretava, a la comarca del Bages, en 2.054 expedients de regulació temporal d'ocupació (ERTO) que afectaven a un total de 17.902 persones, segons les dades del departament de Treball de la Generalitat.

Des del Cedem s'està articulant un servei d'acompanyament post Covid-19 per a les empreses i autònoms, i també una oficina virtual de suport a la gestió i tràmits econòmics d'empreses i persones emprenedores . S'ofereix igualment suport per accedir al registre del Marketplace d'ACCIO per productes i serveis Covid, i també a la pagesia emprenedora de la Manresa agroecològica.

Per últim, s'ha donat impuls a l'Economia Social, el foment del consum responsable i compra pública ètica amb el suport a la tercera edició de la Festa del Riu, que en aquesta edició ha tingut un format exclusivament online.

4.2. Àmbit de desenvolupament econòmic local							
	Cost total	Ajuntament	Altres recursos			Menys ingressos	Estat d'execució
			Generalitat	DIBA	Altres		
4.2.1. Impulsar una línia d'ajuts a fons perdut per fer front als efectes de la Covid-19.	355.000,00 €	355.000,00 €					Completada
4.2.2. Impulsar una línia de microcrèdits per fer front als efectes de la Covid-19.	200.000,00 €	200.000,00 €					Completada

4.2.3. Facilitar el servei a domicili als establiments comercials de Manresa.	3.284,40 €	3.284,40 €					Completada
4.2.4. Col·laborar amb la UBIC per activar la web www.comercobertmanresa.com	Recursos interns						Completada
4.2.5. Fomentar la creació d'un marketplace local.	15.000,00 €			15.000,00 €			Iniciada
4.2.6. Impulsar iniciatives que permetin fomentar el lliurament de productes a domicili.	30.000,00 €			30.000,00 €			Completada
4.2.7. Reactivar la campanya de suport al producte de proximitat.	Recursos interns						Completada
4.2.8. Difondre una campanya de promoció del comerç local durant el confinament.	2.500,00 €	2.500,00 €					Completada
4.2.9. Impulsar una campanya de promoció de comerç local.	10.000,00 €	10.000,00 €					En procés
4.2.10. Elaborar vídeo promocional dels productes i els serveis de les empreses de la ciutat.	-						Pendent
4.2.11. Crear el servei CEDEM+, acompanyament post Covid-19.	5.000,00 €			5.000,00 €			En procés
4.2.12. Creació de l'Oficina de Suport al Comerç, Autònoms i PIMES.	6.700,00 €	6.700,00 €					Completada
4.2.13. Facilitar el registre al Marketplace d'ACCIO per productes i serveis COVID.	Recursos interns						Completada

4.2.14. Donar impuls a l'Economia Social per fomentar el consum responsable i compra pública ètica.	6.000,00 €	6.000,00 €					En procés
4.2.15. Donar suport a la pagesia emprenedora i a la Manresa agroecològica.	24.699,70 €			24.699,70 €			Avançada
4.2.16. Fomentar l'associacionisme entre els comerços de la ciutat per reforçar el teixit comercial.	10.000,00 €	10.000,00 €					Avançada
4.2.17. Col·laborar amb les associacions empresarials dels polígons industrials per fomentar el consum local al territori.	14.000,00 €	14.000,00 €					Avançada
4.2.18. Impartir un webinar sobre la creativitat al servei del turisme	300,00 €			300,00 €			Completada
4.2.19. Reobrir totalment el mercat de la Font dels Capellans amb mesures de seguretat i higiene.	6.256,00 €	6.256,00 €					Completada
4.2.20. Elaboració d'un estudi sobre l'impacte de la Covid-19 en les àrees comercials del Centre Històric i del Passeig-Guimerà.	1.694,00 €	1.694,00 €					Completada
4.2.21. Elaboració d'un estudi sobre l'impacte de la Covid-19 sobre el teixit empresarial del Bages.	741,13 €	741,13 €					Completada
4.2.22. Organització de webinars de formació a mida per al sector del comerç.	1.800,00 €	1.800,00 €					Iniciada
4.2.23. Establir un servei de mediació per lloguer entre comerciants i propietaris de locals.	Recursos interns						Completada



4.2.24. Promoure la creació, difusió i comercialització de productes turístics per captar visitants de proximitat.	650,00 €	650,00 €					Avançada
4.2.25. Fomentar els productes locals i l'enoturisme de proximitat donant suport a la celebració de la Fira ViBa.	9.000,00 €	9.000,00 €					Completada
4.2.26. Crear la nova visita guiada "Redescoberta de Manresa" adaptada a les mesures de seguretat i higiene de la Covid-19.	3.500,00 €	3.500,00 €					Completada
4.2.27. Oferir visites guiades a l'Anella Verda i establir l'obertura diària de la Torre Lluvià.	1.500,00 €	1.500,00 €					Completada
4.2.28. Crear nou cicle "Vespres a la Lluvià" per gaudir d'activitats i productes enogastronòmics a la Torre Lluvià.	2.500,00 €	2.500,00 €					Completada
4.2.29 Elaborar i difondre un vídeo promocional de la ciutat, dins la campanya 'Manresa torna a bategar'.	4.500,00 €	4.500,00 €					Completada
4.2.30. Oferir una nova activitat enoturística virtual per posar en valor els espais patrimonials de la ciutat i els vins del Bages.	1.000,00 €	1.000,00 €					Completada
4.2.31. Desenvolupar la nova proposta "Esmorzars modernistes" al setembre.	Recursos interns						Completada

4.2.32. Dissenyar les noves propostes "Vermuts amb cor" i "Balç i vi" per als mesos d'octubre i novembre.	Recursos interns						En procés
4.2.33. Fomentar la comercialització de productes turístics a l'exterior.	500,00 €	500,00 €					En procés
4.2.34. Promoure l'acompanyament i l'assessorament a les empreses afectades per la Covid-19 per a la seva conversió en cooperatives per donar continuïtat a l'activitat empresarial.	Recursos interns						Iniciada
4.2.35. Convocatòria d'ajuts per l'obertura d'activitats econòmiques al Centre Històric.	25.000,00 €	25.000,00 €					
<b>TOTAL</b>	<b>741.125,23 €</b>	<b>666.125,53 €</b>			74.999,70 €		

Actualització: 21/01/2021

## 5. L'AJUNTAMENT, EINA D'IMPULS ECONÒMIC

### 5.1. Informe de desembre

En aquest apartat, un dels fets rellevants és la presentació al Ple del desembre de la proposta de pressupost municipal per al 2021 molt condicionat per l'impacte de la covid-19 i que s'eleva a 96.122.008 euros, amb un creixement del 5,45% en relació a l'any anterior que el converteix en el pressupost més elevat del consistori manresà des del 2009.

En el capítol d'ingressos destaca la congelació de la pressió fiscal municipal (impostos directes, indirectes, taxes i preus públics) per fer front als efectes de la pandèmia a la ciutat, però es registra un increment important de recursos principalment per l'efecte de l'increment de les transferències i subvencions d'altres administracions (Diputació de Barcelona, Generalitat, Fons Feder), cosa que permet tirar endavant un volum d'inversions molt notable.

Pel que fa a les despeses, l'Ajuntament fa un esforç extra en polítiques socials i de reactivació econòmica. En l'àmbit social, s'incrementa en 5 professionals l'estructura del servei per donar una millor resposta a les situacions de vulnerabilitat; es dobla la partida

d'aliments, hi haurà més beques menjador que enguany (amb un increment també del suport de la Generalitat) per arribar a 1.400 infants, gairebé el doble que fins ara; i es destinen 257.000 euros a l'alberg social, en el seu primer any sencer de funcionament.

Un esment especial mereixen també les partides destinades a reactivació econòmica. Es destinaran prop de 5 milions d'euros a polítiques d'ocupació, es contractarà més personal i hi haurà un reforç de l'economia social i solidària. El pressupost dedicat a neteja d'equipaments educatius, culturals i d'atenció ciutadana com a mesura de prevenció i higiene per la covid-19 puja mig milió d'euros, i també s'eleven fins a 400.000 euros els fons destinats a polítiques d'habitatge (ajuts al lloguer, microcrèdits, habitatge dotacional, masoveria...)<sup>33</sup>.

La inversió prevista passa dels 10,6 milions d'euros del 2020 als 14,3 milions i torna a xifres inèdites a Manresa des de de fa una dècada, per la qual cosa es podran tirar endavant actuacions rellevants com la segona fase de l'avinguda dels Països Catalans, per connectar-la amb els Trullols, entre altres.

### 5.3. Informe de juliol

La principal novetat en aquest àmbit és la preparació d'una campanya de comunicació institucional dels serveis municipals de Promoció Econòmica per donar resposta a les noves necessitats de la població activa, del teixit empresarial i de la ciutadania davant la nova situació creada per la pandèmia de la Covid-19.

### 5.4. Informe de juny

L'Ajuntament de Manresa, conscient del seu paper com a eina d'impuls econòmic a la ciutat, va reaccionar immediatament davant el desencadenament de la pandèmia amb mesures per agilitar els terminis de pagament, ajornar el retorn dels microcrèdits, mantenir els pagaments a les empreses proveïdores de serveis municipals per garantir llocs de treball, i donar continuïtat a les inversions previstes per ajudar en la reactivació econòmica. També es va establir, conjuntament amb el Col·legi d'Advocats de Manresa, un servei de mediació per renegociar els lloguers entre comerciants i propietaris de locals comercials.

Va iniciar també la revisió del pressupost municipal i el Pla d'Actuació Municipal per redefinir les prioritats i alliberar recursos per desenvolupar les mesures previstes en aquest Pla de Reconstrucció fins a aconseguir una quantitat inicial d'un milió d'euros per començar a desplegar les actuacions més prioritàries.

En aquest àmbit, s'ha treballat conjuntament amb el sector comercial de la ciutat per impulsar diverses campanyes contra la violència masclista durant la Covid-19 o per oferir garanties en relació a les mesures d'higiene i de distanciament de seguretat als clients dels establiments.

Mentre es treballa en la creació, difusió i comercialització de productes turístics per captar visitants de proximitat, s'ha donat suport a activitats culturals de dinamització comercial al Centre Històric (L'hora feliç) i de foment dels productes locals, del vi del Bages i del turisme de proximitat (Fira ViBa).

<sup>33</sup> <http://premsa.manresa.cat/web/files/3af96231c4ef01a48ca155841ba79521.pdf>

5. L'Ajuntament, eina d'impuls econòmic							
	Cost total	Ajuntament	Altres recursos			Menys ingressos	Estat d'execució
			Generalitat	DIBA	Altres		
5.1. Escurçar els terminis de pagament.	Recursos interns						Completada
5.2. Ajornar el termini de retorn dels microcrèdits.	Recursos interns						Completada
5.3. Mantenir les inversions previstes.	Recursos interns						Completada
5.4. Mantenir els pagaments a les empreses proveïdores.	Recursos interns						Avançada
5.5. Revisar el pressupost municipal i el PAM per redefinir les prioritats i alliberar recursos per desenvolupar les mesures que adopti el Pla.	Recursos interns						Completada
5.6. Impulsar la campanya comerços responsables i segurs.	Recursos interns						Completada
5.7. Afavorir la dinamització comercial del Centre Històric donant suport a l'activitat L'hora feliç.	7.921,41 €	7.921,41 €					Completada
5.8. Campanya de comunicació institucional dels serveis municipals de promoció econòmica.	5.000,00 €	5.000,00 €					Completada
5.9. Agilitar els tràmits perquè els productors locals que estiguin interessats es puguin instal·lar al Mercat de Puigmercadal.	Recursos interns						Completada
<b>TOTAL</b>	<b>12.921,41 €</b>	<b>12.921,41 €</b>					

Actualització: 20/01/2021

## 6. LA FUNCIÓ PÚBLICA I L'ADMINISTRACIÓ LOCAL

### 6.1. Informe de desembre

Durant el mes de novembre s'han presentat els resultats generals de l'enquesta per avaluar les conseqüències que la Covid-19 ha tingut en els àmbits social, laboral, econòmic, emocional i de la salut de la ciutadania. L'enquesta, que s'ha realitzat de forma telemàtica i presencial entre els dies 6 i 30 d'octubre, ha recollit un total de 1.241 respostes, de les quals 1.222 formen part de la mostra final. El detall dels resultats obtinguts es pot consultar en l'enllaç al peu de pàgina<sup>34</sup> i a l'**annex** que s'inclou amb aquest mateix informe.

En relació al desplegament del teletreball i les eines telemàtiques per mantenir el funcionament dels serveis municipals durant la crisi de la Covid-19, s'han continuat fent compres per tal de disposar dels mitjans tecnològics suficients per garantir el correcte funcionament dels serveis municipals i la prestació d'aquests durant la pandèmia. Exemples d'això, són la renovació de programari associat al sistema de videoactes de la sala de plens i també del maquinari per fer possible sessions telemàtiques o l'adequació de la sala de plens per dur a terme sessions virtuals, entre d'altres. Amb això, la mesura «6.1. Desplegar el teletreball i eines telemàtiques per mantenir el funcionament dels serveis municipals durant la crisi de la Covid-19.» suma un total de 66.623,25 €.

### 6.2. Informe de novembre

La pandèmia derivada de la Covid19 ens ha abocat a una situació que ha obligat a adaptar les nostres vides personals i professionals a una nova manera de treballar i de relacionar-nos, en molts aspectes, totalment desconeguda. Des de l'ajuntament, durant aquest mesos s'han posat en marxa diferents actuacions, per mantenir els serveis ciutadans i, al mateix temps, tenir cura de la salut de tots els treballadors i treballadores de l'ajuntament.

Amb la intenció de que el personal municipal pugui expressar de manera directa i confidencial la seva percepció sobre el que s'ha fet i com s'ha viscut aquesta situació, per tal d'identificar aprenentatges i noves actuacions que calgui impulsar, s'ha posat en marxa l'enquesta Pulse Covid-19 que els treballadors i treballadores del Consistori poden contestar en un temps breu (2-3 minuts) fins el 10 de novembre.

En el mateix àmbit del personal municipal, el 30 d'octubre es va aprovar una resolució de l'Alcalde on es determina que el teletreball dels treballadors i treballadores de l'Ajuntament es considerarà prioritari quan per la naturalesa de la seva activitat laboral sigui possible. D'aquesta forma es donava compliment a la Resolució SLT/2700/2020, de 29 d'octubre, per la qual es prorroguen i es modifiquen les mesures en matèria de salut pública per a la contenció del brot epidèmic de la pandèmia de Covid-19 al territori de Catalunya, que en el seu punt 4 obliga els titulars dels centres de treball, públics i privats, a limitar al màxim la mobilitat laboral de persones treballadores, adoptant les mesures organitzatives i tècniques necessàries per fer-ho possible.

<sup>34</sup> <https://www.manresa.cat/docs/docsArticle/10869/covid-19.pdf>

Per altra banda, ja ha finalitzat el treball de camp de l'enquesta telemàtica i presencial que s'ha desenvolupat durant el mes d'octubre amb l'objectiu de conèixer els efectes de la pandèmia del coronavirus en diversos àmbits i sobre l'estat de salut i emocional de la ciutadania. En el moment de presentar aquest informe, el personal tècnic de l'Observatori Covid està elaborant l'informe final amb els resultats i les conclusions, que es donaran a conèixer ben aviat. La recollida de dades i l'anàlisi de resultats ha comptat amb la participació de tres persones incorporades a través dels plans d'ocupació del SOC (2) i de la Diputació (1).

També s'han incorporat dues persones més amb plans d'ocupació que seran les encarregades d'impulsar i desenvolupar mesures incloses al Pla de Reconstrucció, juntament amb una altra tècnica que en farà el seguiment i que figura en l'apartat 13 d'aquest informe.

### **6.3. Informe d'octubre**

En el marc de la creació de l'Observatori Covid, dins de l'Observatori Socioeconòmic del Bages, aquests dies es posarà en marxa una enquesta per avaluar les conseqüències que la pandèmia ha tingut sobre la ciutadania en els àmbits social, laboral, econòmic, emocional i de la salut. La consulta, impulsada per l'acord de tots els grups municipals en el marc del Pla de Reconstrucció Social i Econòmica de Manresa, es farà per via telemàtica i també de forma presencial per obtenir informació qualitativa i quantitativa que permeti determinar els efectes sobre la població de la malaltia, el confinament i altres mesures excepcionals vinculades a la crisi sanitària<sup>35</sup>.

Les enquestes es faran durant el mes d'octubre i els resultats, que es presentaran en un informe al novembre, permetran impulsar les actuacions que es considerin oportunes dins del Pla de Reconstrucció. Dues persones que ja han estat treballant en la preparació del treball de camp seran les encarregades de realitzar les enquestes a peu de carrer, de recollir la informació i de fer un primer tractament dels resultats juntament amb el personal tècnic de l'Observatori.

### **6.4. Informe de setembre**

En aquests últims mesos s'han adquirit ordinadors, tauletes i material informàtic divers per reforçar amb 17.255,87 euros la partida econòmica destinada al teletreball del personal municipal que, tot i que amb menys intensitat, continua sent una de les opcions laborals que cal tenir en compte davant dels riscos associats al possible contagi del coronavirus.

### **6.5. Informe de juliol**

Les últimes setmanes s'ha continuat treballant per a la contractació de dos tècnics municipals que s'encarreguin de donar suport directe a l'execució del Pla local de Reconstrucció Social i Econòmica de Manresa, en col·laboració amb els òrgans de gestió del Pla i els serveis implicats. La Generalitat hi aportarà 68.800 euros i l'Ajuntament de Manresa hi destinarà 11.200 euros. La seva contractació està encara pendent de que el SOC resolgui la subvenció que es va demanar per poder-les contractar.

---

<sup>35</sup> <http://www.manresa.cat/web/noticies/8391-l'ajuntament-de-manresa-fara-una-enquesta-per-coneixer-l'impacte-de-la-covid-19-sobre-la-ciutadania>

També s'ha avançat en la configuració de l'Observatori Covid-19, en el marc de l'Observatori Socioeconòmic de Manresa i el Bages, per recollir dades econòmiques, empresarials i sobre el mercat de treball, però també relatives a la sobre salut, la mobilitat, el consum o els nivells de contaminació. Les seves actuacions aniran orientades a detectar l'evolució de diferents aspectes de l'economia local en els diferents sectors d'activitat i a avaluar l'impacte de la Covid-19 en cada un d'ells, amb l'objectiu de poder dissenyar escenaris de futur que facilitin la reactivació econòmica i social.

A banda d'aquestes dues actuacions que donen continuïtat al que ja es va presentar a l'informe del juny, la novetat més destacada en aquest àmbit seria l'impuls a l'Acció Internacional Covid-19 per treballar en la recerca activa de finançament europeu i participar en xarxes i iniciatives internacionals per fer front a la pandèmia. A més, permetrà visibilitzar la feina feta a Manresa a l'exterior i reforçar l'acció conjunta en el marc de la xarxa Eurotowns per sensibilitzar les institucions europees i reclamar més protagonisme i més recursos per a les ciutats mitjanes.

### **6.6. Informe de juny**

L'Ajuntament de Manresa va reaccionar davant la crisi sanitària provocada pel coronavirus amb una reorganització profunda dels serveis municipals per assegurar el seu funcionament i poder continuar fer front a la situació d'emergència i complir les exigències del confinament i de l'estat d'alarma. Per aquesta raó, va activar les eines telemàtiques necessàries per fer un desplegament progressiu del servei de teletreball al personal de l'Ajuntament, fins arribar als 269 treballadors i treballadores que l'utilitzen actualment.

En aquesta nova etapa que s'obre, un cop superada la pitjor part de la crisi de la Covid-19, es considera que els profunds canvis derivats d'aquesta emergència sanitària plantegen una oportunitat per cercar nous models de gestió pública que permetin oferir un millor servei a la ciutadania, per flexibilitzar l'organització administrativa de manera que es pugui adaptar als canvis i per establir una acció coordinada entre diversos serveis.

També es planteja la creació de taules de col·laboració per col·lectius o per àmbits amb l'objectiu de fer front a les necessitats que es plantegin de forma àmplia i integral, com ja es va fer en el procés d'elaboració d'aquest Pla de Reconstrucció. Per aconseguir-ho, l'Ajuntament s'ha d'obrir a la ciutadania i als agents socials i treballar per sumar esforços, establint espais d'interlocució permanent i constant.

Des de l'administració local, es vetllarà per l'aplicació i el compliment d'aquest pla reforçant l'estructura municipal amb la incorporació de dos tècnics, amb finançament complementari provinent dels ajuts de la Generalitat; i es crearà l'Observatori COVID, en el marc de l'Observatori Socioeconòmic del Bages.

6.La funció pública i l'administració local							
	Cost total	Ajuntament	Altres recursos			Menys ingressos	Estat d'execució
			Generalitat	DIBA	Altres		
6.1. Desplegar el teletreball i eines telemàtiques per mantenir el funcionament dels serveis municipals durant la crisi de la Covid-19.	66.623,25 €	66.623,25 €					Completada
6.2. Cercar nous models de gestió pública.	Recursos interns						Avançada
6.3. Flexibilitzar l'organització administrativa per fer-la adaptable als canvis constants.	Recursos interns						Avançada
6.4. Evitar duplicitats i fomentar la cooperació i la transversalitat entre serveis.	Recursos interns						Avançada
6.5. Crear taules transversals de col·laboració per col·lectius o per àmbits.	Recursos interns						Completada
6.6. Promoure un model d'Administració relacional on la ciutadania i els agents socials passen a ser part activa.	Recursos interns						Iniciada
6.7. Establir espais i canals formals i informals d'interlocució permanent i constant.	Recursos interns						Avançada
6.8. Contractar dos tècnics municipals per executar el Pla de Reconstrucció de Manresa.	82.000,00 €	13.200,00 €	68.800,00 €				Completada
6.9. Crear l'Observatori COVID, en el marc de l'Observatori Socioeconòmic del Bages.	Recursos interns						Avançada



6.10. Acció internacional Covid-19: recerca activa de finançament europeu, i participació en xarxes i iniciatives internacionals.	Recursos interns						Iniciada
6.11. Realitzar una enquesta entre el personal municipal per avaluar la gestió de la covid-19 i millorar les futures actuacions.	Recursos interns						Completada
TOTAL	148.623,25 €	79.823,25 €	68.800,00 €				

Actualització: 21/01/2021

## 7. ELS ESPAIS MUNICIPALS I LES PROMOCIONS PÚBLIQUES D'HABITATGE

### 7.1. Actualització al gener

A finals de desembre, l'Ajuntament de Manresa ha habilitat nous col·legis electorals per garantir la seguretat a les properes eleccions al Parlament de Catalunya<sup>36</sup>. Els canvis d'ubicació responen a la necessitat de trobar instal·lacions més espaioses i amb millors accessos que permetin el compliment de les mesures sanitàries. Així, hi ha col·legis que canvien d'ubicació i n'hi ha d'altres en els quals s'han fet canvis de lloc dins els mateixos centres.

### 7.2. Informe de desembre

Pel que fa a l'àmbit «7. Els espais municipals i les promocions públiques d'habitatge», cal apuntar que durant aquest últim mes, s'han continuat realitzant compres relatives al subministrament d'equips de protecció individual (EPI) per al personal municipal i d'adequació de les instal·lacions per garantir la seguretat de les persones treballadores i usuàries per un valor de 8.064,42 €, els quals s'integren dins de l'estimació pressupostària de 49.000 €<sup>37</sup> que es van preveure anteriorment i la qual es recull en la taula resum.

### 7.3. Informe de setembre

Les actuacions en aquest capítol estan fonamentalment vinculades a l'adequació d'espais educatius per garantir la seguretat i la protecció davant del risc de contagi de la covid-19 i s'han concretat en un reforç del servei de neteja en els centres educatius de primària públics i dels centres escolars municipals per tal de poder oferir un servei adaptat a les necessitats de neteja i desinfecció actuals, l'adquisició de material específic per garantir mesures sanitàries en els centres educatius de gestió municipal, l'adaptació de l'oferta

<sup>36</sup> <http://www.manresa.cat/web/noticies/8648-l'ajuntament-de-manresa-habilita-nous-col%C2%B7legis-electorals-per-garantir-la-seguretat-a-les-eleccions-del-14-f>

<sup>37</sup> La previsió inicial que es va realitzar per compres relatives al subministrament d'equips de protecció individual (EPI) i d'adequació de les instal·lacions va ser de 52.000 €, però s'ha concretat en uns 49.000 € aproximadament.

formativa i educativa dels centres municipals als nous requeriments normatius i la redacció dels plans d'obertura per al curs escolar 2020-21.

La regidoria d'Ensenyament ha estat en contacte constant en els dies previs a l'inici de curs amb tots els centres educatius per tal de donar suport a les necessitats puntuals que cada direcció i de cada claustre. També es van oferir espais alternatius als centres per poder ampliar el nombre d'aules, tot i que, finalment, els centres han preferit reacondicionar altres espais propis.

#### **7.4. Informe de juliol**

S'ha començat a treballar en l'elaboració de protocols que incloguin les mesures per garantir el correcte funcionament de l'administració municipal quan es reproduïxi una situació de pandèmia com la que estem vivint o altres situacions similars.

#### **7.5. Informe de juny**

L'adequació dels espais municipals a les noves exigències d'higiene i seguretat per limitar la propagació de la Covid-19 i reduir a màxim les possibilitats d'un nou rebrot han condicionat tant el retorn del personal municipal als seus llocs de treball com la forma en què s'ofereix l'atenció al públic que requereixen els serveis de l'Ajuntament.

Per això, s'ha procedit a fer una revisió a fons de les dependències municipals per assegurar que són espais adequats i saludables, amb especial incidència en aquells que estan destinats a l'atenció al públic. Una mesura que es complementa amb el replantejament dels mecanismes d'atenció a la ciutadania a través de l'ampliació dels tràmits telemàtics, sempre amb la perspectiva que caldrà oferir un servei de suport i acompanyament a aquelles persones que no tinguin possibilitat de fer aquests tràmits online.

Durant aquest període s'han fet compres successives de material per subministrar equips de protecció individual (EPI) al personal municipal i adequar les instal·lacions per garantir la seguretat dels treballadors i dels usuaris.

El Pla contempla també que en les promocions públiques d'habitatge caldrà fer èmfasi en aconseguir espais polivalents, assolellats i ben ventilats així com recuperar els balcons, terrasses i espais comunitaris que tant han ajudat a fer més lleu el confinament.

7. Els espais de treball municipals i les promocions públiques d'habitatge							
	Cost total	Ajuntament	Altres recursos			Menys ingressos	Estat d'execució
			Generalitat	DIBA	Altres		
7.1. Revisar a fons les dependències municipals per assegurar que són espais adequats i saludables.	Recursos interns						Completada
7.2. Incidir especialment en aquells espais destinats a l'atenció al públic	Recursos interns.						Completada
7.3. Replantejar els mecanismes d'atenció a la ciutadania a través de l'ampliació dels tràmits telemàtics.	Recursos interns						Avançada
7.4. Adquirir material per subministrar equips de protecció individual (EPI) al personal municipal i adequar les instal·lacions per garantir la seguretat dels treballadors i dels usuaris davant la Covid-19.	49.000 €	49.000 €					Completada
7.5. Aconseguir espais polivalents, assolellats i ben ventilats en les promocions públiques d'habitatge.	-						Pendent
7.6. Elaborar protocols per a casos de pandèmia o situacions similars per garantir el funcionament de l'administració municipal.	Recursos interns						En procés

7.7. Reforçar del servei de neteja en els centres educatius de primària i propis municipals per tal de poder oferir un servei adaptat a les necessitats de neteja i desinfecció actuals.	192.000,00 €	192.000,00 €					Avançada
7.8. Adquisició de material específic per garantir mesures sanitàries en els centres educatius de gestió municipal.	3.500,00 €	2.936,00 €		564,00 €			Avançada
7.9. Adaptar tota la oferta formativa i educativa dels centres propis als nous requeriments normatius i redacció dels plans d'obertura per al curs escolar 2020-21.	Recursos propis						Completada
<b>7.10 Adequar el dispositiu electoral a les condicions de la Covid-19 en les eleccions al Parlament de Catalunya.</b>	Recursos propis						En procés
<b>TOTAL</b>	<b>244.500,00 €</b>	<b>243.936,00 €</b>		<b>564,00 €</b>			

Actualització: 21/01/2021

## 8. ÀMBIT DE LA CULTURA, L'ESPORT I EL LLEURE

### 8.1. Actualització al gener.

En l'àmbit cultural, el mes de desembre ha continuat marcat per les restriccions en la mobilitat i la imposició de mesures antipandèmia, que han obligat a interrompre de nou part de l'activitat cultural en la major part dels equipaments. Dins de la mesura per garantir la igualtat d'accés a la cultura», Gran part de l'activitat de la regidoria ha estat centrada en poder oferir una alternativa a les activitats del cycle de Nadal: el Carter Reial i totes les activitats que l'envolten i, sobretot, la Cavalcada de Reis.

La solució adoptada va ser implantar un campament al pati del Casino, amb aforament limitat i reserva prèvia. La fórmula ha estat un èxit, superant de llarg les previsions que, amb criteri de prudència, s'havien calculat. Vista la demanda i comprovat que es podia incrementar l'afluència de públic sense posar en risc la salut de les persones, es van

incrementar dies, hores i ritme de visitants<sup>38</sup> fins arribar a més de 6.000 entrades posades a disposició de les famílies (aproximadament 1000 “grups bombolla”).

El Museu Comarcal, amb el suport de la Diputació de Barcelona, ha encarregat la producció d'un nou itinerari virtual, en format de joc de descoberta, per a públic escolar i familiar en el marc del seu Servei Educatiu, que gira a l'entorn de la ciutat medieval.

També s'ha treballat en les activitats del primer trimestre del 2021, considerant que no serà possible realitzar-les en el format habitual, especialment la Festa de la Llum, la Fira de l'Aixada, els Jardins de Llum, la Transéquia i el Carnestoltes.

En la mateixa línia, també cal apuntar l'espectacle «Drone Show Nadal Art» que va tenir lloc el dia 3 de gener i on, per primera vegada a Catalunya, han intervingut més de 50 drons, dibuixant figures nadalenques al cel. L'objectiu de l'espectacle era donar la benvinguda als Reis d'Orient, garantint que pogués ser vist per tota la ciutadania, bé des dels balcons de les cases, bé a través del Facebook Live de l'Ajuntament i del Canal Taronja<sup>39</sup>.

En relació a l'esport, durant el darrer mes s'han desenvolupat dues actuacions per fomentar la pràctica esportiva a l'aire lliure, concretament a l'entorn del Congost, que es poden emmarcar dins de la mesura d'adequació d'espais esportius per fomentar la pràctica esportiva saludable a l'aire lliure i cedir-los a les escoles en hores lectives.

Per una banda, s'han instal·lat aparells a l'aire lliure especialment dissenyats per la pràctica de l'activitat física en l'espai públic amb un cost de 10.810,14 € provinents de recursos ordinaris:

- un circuit dissenyat especialment per promoure la salut i l'autonomia física de les persones grans amb la realització de determinats moviments amb transferència a la realització de les activitats de la vida diària.
- sis aparells de treball i millora de la capacitat cardiovascular tipus bicicletes estàtiques, caminadors el·líptics i rem.
- tres aparells de treball i millora de la tonificació muscular tan de de les extremitats inferiors i superior amb exercicis d'empentar i de tibar.
- dues taules antivandàliques de tennis taula

Per altra banda, s'han dut a terme treballs de manteniment i millora del circuit de running del Congost de 600 metres de corda que és d'ús lliure per caminar i córrer com a exercici físic amb un pressupost de 5.805 € provinents de recursos ordinaris.

## 8.2. Informe de desembre

---

<sup>38</sup> <http://www.manresa.cat/web/noticies/8635-l'ajuntament-de-manresa-amplia-la-capacitat-del-campament-de-reis-per-encabir-un-maxim-de-4-080-visitants>

<sup>39</sup> <http://www.manresa.cat/web/noticies/8653-l'espectacle-de-drons-del-3-de-gener-tambe-es-podra-veure-en-directe-per-facebook-live-i-a-traves-de-canal-taronja>

Les mesures de l'àmbit cultural del darrer mes han estat marcades per la situació epidemiològica desfavorable i les directrius restrictives del Departament de Salut, les quals han obligat a interrompre de nou l'activitat cultural en la major part dels equipaments. Per fer front a aquesta situació, des de l'Ajuntament s'han orientat accions per ajudar al sector i reprogramar o adaptar activitats que permetin la seva realització en aquest nou context.

Dins de la mesura «8.6.Vetllar perquè l'important teixit associatiu cultural i esportiu manresà pugui reinventar-se i ajudar-lo a desenvolupar activitats», s'està treballant en donar suport a les empreses i entitats del sector. Concretament, s'han encarregat dos estudis a experts dels sectors de la dansa i el circ amb l'objectiu de valorar la conjuntura actual i orientar propostes d'actuació a curt i mitjà termini per ajudar ambdós sectors, amb un cost total de 3.387 € provinents de recursos propis de l'Ajuntament.

Per altra banda, dins de la mesura «8.9. Garantir la igualtat d'accés a la cultura» i tenint en compte la situació actual i les limitacions existents per les properes setmanes, s'està treballant en reprogramar i adaptar les activitats vinculades al Cicle de Nadal que entre d'altres, inclouen el Carter Reial, les activitats de la Plaça Major i la Cavalcada de Reis. La solució adoptada serà la creació d'un Campament de Reis al pati del Casino<sup>40</sup>, el qual funcionarà amb aforament limitat i sota reserva prèvia i tindrà un cost de 35.620,90 € (recursos propis de l'Ajuntament).

En la mateixa línia, també s'han hagut de reformular algunes activitats programades, adaptant-les a formats on-line per assegurar la seva viabilitat i realització, com el festival *Tocats de Lletre* (que no va poder finalitzar en format presencial) o el *Cosmògraf*, programat íntegrament en *streaming*. De cara al 2021, s'està treballant per mantenir la programació de les diferents activitats, tot i que no sigui possible celebrar-les en el format habitual, especialment la Festa de la Llum o la Fira de l'Aixada.

Per altra banda, pel que fa a la mesura «8.13. Impuls de nous projectes per contribuir a mantenir l'activitat cultural», s'ha finalitzat la reformulació de projectes que es van haver de suspendre durant la primera onada, com la FABA (Festival Artístic del Barri Antic de Manresa) i la MAM (Música Activa de Manresa), amb un cost total de 5.676,7 € (que estan inclosos a la previsió global de la mesura, la qual ascendeix a 48.249,64 €).

### 8.3. Informe de novembre

Pel que fa l'àmbit cultural, es continua treballant per ajudar el sector a resistir i superar la crisi amb la posada en marxa d'un treball d'anàlisi del sector econòmic cultural de Manresa per detectar possibles actuacions de suport a través del consorci Transversal. El primer pas ha estat seleccionar l'empresa d'assessoria que farà l'encàrrec a diverses ciutats que formen part del consorci.

També es continua impulsant projectes que siguin realitzables en la conjuntura actual i que contribueixin a mantenir l'activitat i a injectar recursos al sector, com els projectes d'art urbà a càrrec dels artistes Berni Puig i Oriol Segon; i es dona suport a la reformulació de

<sup>40</sup> <https://www.manresa.cat/web/noticies/8586-manresa-muntara-un-campament-de-reis-al-pati-del-casino-el-3-4-i-el-5-de-gener>

projectes que es van haver de cancel·lar durant la primera onada (Circuit MAM i Festival FABA).

En la línia de donar suport al teixit cultural manresà perquè pugui reprendre la seva activitat amb seguretat i oferir-li els recursos disponibles per facilitar-ho, s'està treballant per proporcionar espais amplis per activitats culturals que no es poden realitzar en els espais habituals per poder respectar els límits d'aforaments. A més, s'està elaborant una guia d'espais municipals i privats que es poden posar a disposició de les entitats que els necessitin.

En relació a la represa parcial de l'activitat cultural garantint la seguretat dels usuaris als equipaments de base -biblioteques i equipaments de proximitat-, es pot donar per completada, tot i les limitacions que encara s'han de respectar quant a horaris, aforaments i condicions de seguretat.

En l'apartat esportiu, s'ha redefinit l'actuació per promoure les polítiques esportives adequades amb una línia de subvenció a la reactivació dels clubs esportius afectats per ERTOS i s'ha incrementat la partida que s'hi destina fins a 30.520,00 euros, amb els fons provinents de la convocatòria de subvencions de famílies amb esportistes afectats econòmicament per la covid-19, que finalment només ha rebut sol·licituds per un import de 480 euros.

Una nova actuació que s'afegeix a aquest àmbit és l'adequació d'espais esportius per fomentar la pràctica esportiva saludable a l'aire lliure i cedir-los a les escoles en hores lectives, amb una aportació de 91.242,29 euros de la Diputació de Barcelona.

#### **8.4. Informe d'octubre**

La nova oferta del Programa Municipal d'Activitat Física MES (Manresa, Esport i Salut) per a adults i persones grans que es desenvoluparà a la ciutat del 19 d'octubre al 18 de juny de 2021 és la novetat més destacada en l'apartat esportiu. El programa d'enguany es presenta amb característiques especials perquè es puguin desenvolupar amb totes les garanties de prevenció, distanciament i seguretat a causa de la Covid-19<sup>41</sup>.

A diferència d'edicions anteriors, en què aquestes activitats dirigides es desenvolupaven en locals veïnals, centres cívics o gimnasos escolars fora de l'horari lectiu, ara es faran exclusivament en instal·lacions esportives i a l'aire lliure. En total, seran 13 grups d'activitats dirigides de dues hores setmanals en pavellons i gimnasos de la ciutat amb un total de 305 places, 12 grups de marxa nòrdica d'una hora i mitja a la setmana amb 240 places, i 4 grups de dinamització dels parcs de salut d'una hora a la setmana amb 80 places.

L'actuació s'ha articulada en col·laboració amb el teixit empresarial del sector, que també ha patit una reducció de la seva activitat amb la crisi de la covid-19 i el pressupost previst és de 39.167,70 € fins el juny 2021.

<sup>41</sup> <https://www.manresa.cat/web/noticies/8394-l'ajuntament-de-manresa-llanca-la-nova-oferta-d'activitats-fisiques-per-adults-i-persones-grans-mes-segura-i-adaptada-a-les-mesures-anti-covid>

En aquest àmbit, també cal esmentar l'obertura progressiva al públic dels equipaments esportius que han estat tancats durant la pandèmia amb actuacions específiques per garantir les condicions preventives de la covid-19.

Pel que fa l'àmbit cultural, es continua treballant per ajudar el sector a resistir i superar la crisi amb la posada en marxa d'un treball d'anàlisi del sector econòmic cultural de Manresa per detectar possibles actuacions de suport a través del consorci Transversal. El primer pas ha estat seleccionar l'empresa d'assessoria que farà l'encàrrec a diverses ciutats que formen part del consorci.

En la línia de donar suport al teixit cultural manresà perquè pugui reprendre la seva activitat amb seguretat i oferir-li els recursos disponibles per facilitar-ho, s'està treballant per proporcionar espais amplis per activitats culturals que no es poden realitzar en els espais habituals per poder respectar els límits d'aforaments. A més, s'està elaborant una guia d'espais municipals i privats que es poden posar a disposició de les entitats que els necessitin.

Pel que fa a la represa parcial de l'activitat als equipaments culturals de base -biblioteques i equipaments de proximitat- garantint la seguretat dels usuaris, es pot donar per completada, tot i les limitacions que encara s'han de respectar quant a horaris, aforaments i condicions de seguretat.

### **8.5. Informe de setembre**

Pel que fa a l'activitat cultural, s'ha elaborat un detallat informe específic sobre les mesures adoptades en aquest àmbit en el marc del Pla de Reconstrucció Social i Econòmica de Manresa que figura com un document annex a aquest informe de seguiment. El document té el doble objectiu de "donar més concreció a les actuacions que s'han dut a terme des de la regidoria de Cultura i, alhora, donar resposta als interrogants que es plantegen en l'informe emès pels representants del sector cultural a la Taula de Seguiment del Pla".

En el quadre adjunt corresponent a aquest apartat s'inclou l'actualització de la despesa finalment executada en algunes actuacions, que es recull en l'esmentat informe, així com de l'estat de compliment de cadascuna d'elles. En aquest sentit, s'han ajustat els costos d'actuacions com l'adaptació de les bases de subvencions per a projectes culturals a la nova situació generada per la covid-19, la programació d'una oferta cultural d'estiu i l'impuls a nou projectes.

Pel que fa a la revisió de les bases de la convocatòria de subvencions municipals per adaptar-les a la realitat del sector i a la paralització de l'activitat imposada durant els tres mesos confinament, l'informe de Cultura recorda que "la convocatòria es va publicar a finals de juny i comprenia, a banda de mesures de flexibilització en la gestió de les justificacions, la dotació d'una nova línia pensada per oferir suport a aquelles entitats que volguessin aprofitar la situació per reforçar-se organitzativament".

També destaca que "es van presentar 16 projectes proposats per 12 entitats i s'han pogut atendre totes les sol·licituds amb una dotació total de 36.864 €. Cal dir que aquest import no esgota la dotació de 58.000,00 euros previstos inicialment i que, a la nova línia d'ajuts, només es va presentar un projecte.



En relació al disseny d'una oferta cultural durant els mesos d'estiu per mantenir viu el sector que ha culminat amb una Festa Major adaptada a les circumstàncies de la Covid-19, el cost total no ha arribat als 170.106,00 euros previstos a l'informe de juliol i s'ha quedat en 145.342,51 euros que corresponen a l'organització del Festival Vibra del juliol (22.564,56 €) i del programa festiu de la Festa Major (122.777,95 €), que enguany ha aplegat un total de 8.337 persones, amb 5.646 assistents als espectacles i 2.691 a les exposicions.

Finalment, l'impuls de nous projectes per contribuir a mantenir l'activitat cultural de la ciutat ha tingut un cost lleugerament superior a la previsió del mes anterior: 31.756,45 €.

En l'àmbit esportiu, s'està treballant en la creació d'una nova oferta d'activitats física per adults i gent gran a l'aire lliure amb un pressupost que encara està per definir.

### 8.6. Informe de juliol

La principal novetat en aquest àmbit és la notable aportació econòmica que es destinarà a dissenyar una oferta cultural durant els mesos d'estiu per mantenir viu el sector i que culminarà amb una Festa Major adaptada a les circumstàncies de la Covid-19<sup>42</sup>. L'objectiu és mantenir un gruix apreciable d'activitats festives per tal de col·laborar en la represa del sector i de la indústria cultural que ha quedat força malmesa per l'aturada obligada per la crisi del coronavirus i la declaració de l'estat d'alarma.

Així, la festa s'escurça de deu a cinc dies (es farà del 27 al 31 d'agost) i passa a desenvolupar-se en tres espais a l'aire lliure que tenen la voluntat d'esdevenir punt de trobada de les manresanes i manresans que vulguin gaudir de la seva festa: el pati de l'Anònima, el pati del Casino i la plaça Porxada. La pandèmia, però, obligarà a les persones que hi vulguin assistir a recollir les invitacions de manera prèvia per tal de poder tenir un estricte control de l'aforament.

La partida destinada permetrà fer front als 142.000 euros del pressupost de la Festa Major d'enguany, però també a altres activitats culturals que tindran lloc al llarg de l'estiu, com el nou Festival Vibra, un festival de petit format, organitzat per l'Ajuntament de Manresa i Cases de la Música, que té lloc del 10 de juliol a l'1 d'agost i en el qual participen artistes i bandes com Sopa de Cabra, Els Pets, Manel o Miki Núñez, entre molts altres<sup>43</sup>.

Les accions culturals es complementaran amb l'adaptació de les bases de subvencions per a projectes culturals a la nova situació de la Covid-19 per facilitar l'accés als ajuts municipals a les entitats, així com amb l'impuls a nous projectes per contribuir a mantenir l'activitat cultural a la ciutat, com Art urbà a l'Anònima, Art confinat, Sant Jordi al juliol,...

En el terreny esportiu, s'ha ampliat la xifra de participants al Casal Esportiu Municipal, s'ha creat una nova línia de subvenció adreçada a entitats esportives per cobrir les necessitats de les famílies que han vist disminuït el seu poder adquisitiu arran de la crisi de la Covid-19, i una altra línia adreçada a les entitats esportives per fer front a les dificultats econòmiques generades per la crisi derivada de la pandèmia.

<sup>42</sup> <https://www.manresa.cat/web/noticies/8190-manresa-s-adapta-a-la-covid-19-i-proposa-una-festa-major-de-menys-durada-on-els-espais-a-l-aire-lliure-agafen-protagonisme>

<sup>43</sup> <https://www.casadelamusica.cat/index.php/concerts/vibrafestival>

### 8.7. Informe de juny

Les activitats culturals, esportives i de lleure han estat de les més castigades per l'emergència sanitària i el període de confinament. Des de l'Ajuntament de Manresa, en un primer moment, es van impulsar accions per internet com el recull fotogràfic de la Manresa confinada i la reactivació del programa d'activitats fisicoesportives MES a casa amb la difusió de vídeos de sessions gimnàstiques, que encara ara es mantenen per la seva excel·lent acollida.

Un cop iniciades les fases de retorn cap a la normalitat, davant de les catastròfiques conseqüències de la pandèmia en l'àmbit social i econòmic, s'han ampliat les beques esportives per ajudar aquelles famílies que s'han vist afectades per la crisi. A més, d'acord amb les entitats esportives locals, es treballarà en l'elaboració d'un vídeo promocional de les disciplines esportives i dels clubs que hi ha a la ciutat.

També hi ha el compromís de vetllar perquè l'important teixit associatiu cultural i esportiu manresà pugui reinventar-se i d'ajudar-lo a desenvolupar les seves activitats.

En el món de la cultura, s'ha apostat per ajudar el sector cultural a resistir i superar la crisi i de garantir la igualtat d'accés a la cultura. Un primer pas ha estat la modificació de les bases reguladores per a les subvencions culturals per adaptar-les a l'entorn post-Covid-19, i ja es treballa en una programació cultural d'estiu amb una orientació clarament local i de proximitat per contribuir a la recuperació del sector.

8. La cultura, l'esport i el lleure							
	Cost total	Ajuntament	Recursos altres adiministracions			Menys ingressos	Estat d'execució
			Generalitat	DIBA	Altres		
8.1. Reactivar el programa d'activitats fisicoesportives MES a casa.	Recursos interns						Completada
8.2. Promoure les polítiques esportives adequades amb una línia de subvenció a la reactivació dels clubs esportius afectats per ERTO's.	30.520,00 €			30.520,00 €			En procés
8.3. Elaborar un vídeo promocional de les disciplines esportives/clubs que hi ha a la ciutat.	3.841,00 €			3.841,00 €			Completada

8.4. Crear una nova línia de subvenció adreçada a entitats esportives per cobrir les necessitats de les famílies que han vist disminuït el seu poder adquisitiu arran de la crisi de la Covid-19.	480,00 €			480,00 €			Completada
8.5. Ampliar la xifra de participants al Casal Esportiu Municipal.	30.169,00 €			30.169,00 €			Completada
8.6. Vetllar perquè l'important teixit associatiu cultural i esportiu manresà pugui reinventar-se i ajudar-lo a desenvolupar activitats.	3.387,00 €	3.387,00 €					En procés
8.7. Crear una nova oferta d'activitats física per adults i gent gran a l'aire lliure.	39.167,70 €			39.167,70 €			Iniciada
8.8. Promoure un recull fotogràfic de la Manresa confinada.	Recursos interns						Completada
8.9. Ajudar el sector cultural a resistir i superar la crisi.	9.075,00 €	7.529,00 €			1.546,00 €		En procés
8.10. Garantir la igualtat d'accés a la cultura.	70.403,00 €	64.633,00 €		5.770,00 €			En procés

8.11. Adaptar les bases de subvencions per a projectes culturals a la nova situació i facilitar a les entitats l'accés als ajuts municipals.	36.864,00 €	36.864,00 €					Completada
8.12. Dissenyar una oferta cultural durant els mesos d'estiu per mantenir viu el sector que culminarà amb una Festa Major adaptada a les circumstàncies de la Covid-19.	164.912,61 €	142.195,61 €		8.717,00 €	14.000,00 €		Completada
8.13. Impuls de nous projectes per contribuir a mantenir l'activitat cultural.	49.066,09 €	34.820,35 €	14.245,74 €				En procés
8.14 Adequació d'espais esportius per fomentar la pràctica esportiva saludable a l'aire lliure i cedir-los a les escoles en hores lectives.	107.857,43 €	16.615,14 €		91.242,29 €			Completada
<b>TOTAL</b>	<b>545.742,83 €</b>	<b>306.044,10 €</b>	14.245,74 €	204.136,99 €	15.546,00 €		

Actualització: 21/01/2021

## 9. ÀMBIT DE L'ESPAI PÚBLIC I LA MOBILITAT

### 9.1. Actualització al gener

Relatiu a l'àmbit d'espai públic i mobilitat, cal esmentar el reforç de la vigilància policial que ha tingut lloc durant la primera fase de desescalada produïda al mes de desembre. La vigilància s'ha vist incrementada especialment en les terrasses dels establiments de restauració, on es controla l'ús de la mascareta, l'ocupació, el distanciament o els tancaments exteriors<sup>44</sup>.

<sup>44</sup> <http://www.manresa.cat/web/noticies/8603-la-policia-local-de-manresa-i-els-mossos-d'esquadra-intensifiquen-la-tasca-de-control-a-l-espai-public-per-garantir-el-compliment-de-les-mesures-anti-covid>

## 9.2. Informe de novembre

En l'àmbit de la mobilitat, com figura en l'ampli informe annex a aquest informe de seguiment, s'han iniciat els treballs de millora de la senyalització informativa de les zones de càrrega i descàrrega de distribució de mercaderies, que consisteix en la substitució de l'actual senyalització per nous plafons informatius que indicaran els horaris, el tipus de vehicles autoritzats i l'ús de disc de control horari obligatori, que es distribuirà de forma gratuïta a través de la UBIC, associacions de comerciants i empresarials que s'adhereixin<sup>45</sup>.

L'objectiu d'aquesta nova acció és combatre la indisciplina, facilitant l'ús de les zones reservades a les operacions de càrrega i descàrrega per part dels distribuïdors de mercaderies i evitant que hagin de fer aparcaments irregulars ocupant espais de vianants que son precisament els que es volen preservar per la covid-19.

La mesura és especialment necessària en un moment en què l'augment de les vendes per internet ha propiciat també un increment de la circulació de vehicles per distribuir les mercaderies adquirides en plataformes online, un fet que ha implicat també una major pressió sobre les zones de càrrega i descàrrega.

## 9.3. Informe de setembre

La principal actuació a la via pública en aquest període ha estat l'ampliació d'espais destinats als vianants dels accessos als centres educatius<sup>46</sup> per garantir i facilitar el manteniment de les distàncies en aquells indrets susceptibles de tenir més densitat d'ocupació, seguint la línia iniciada al maig en diversos punts de la ciutat, i que ha permès l'ampliació de l'espai destinat als vianants al llarg de dos quilòmetres de carrers<sup>47</sup>.

Així, s'ha realitzat un estudi de tots els centres educatius per tal de veure quins d'ells tenien mancances d'espai. De l'estudi n'ha sorgit un projecte –que ha estat coordinat amb les escoles i instituts– que permetrà ampliar espai en 12 centres de Manresa: Institut Pius Font i Quer, Escola Bages, FEDAC Manresa, Joviat I i II, Escola Valldaura, Ave Maria, La Salle, Vedruna Manresa, Escola la Font, Institut Lacetània i escola Oms i de Prat.

En aquests centres, s'han pintat amb pintura verda (que incorporen pictogrames de petjades i fulles) les zones de vianants d'accés, fet que millorarà les distàncies interpersonals d'infants i joves en aquests punts concorreguts. Així, s'han eliminat franges d'estacionament de vehicles en calçada, s'hi ha posat senyalització horitzontal i vertical al nou espai destinat als vianants, s'han instal·lat fites de seguretat en l'àmbit d'actuació i s'han desplaçat elements de mobiliari o senyalització actuals. L'actuació s'afegeix a les mesures ja previstes per cada centre educatiu per evitar aglomeracions i ha tingut un cost de 35.000 euros.

<sup>45</sup> <http://www.manresa.cat/web/noticies/8442-manresa-inicia-els-treballs-de-millora-de-la-senyalitzacio-informativa-de-les-zones-de-carrega-i-descarrega-de-distribucio-de-mercaderies>

<sup>46</sup> <http://www.manresa.cat/covid19/noticies/8316-manresa-inicia-un-curs-escolar-adaptat-a-la-covid-amb-11-301-alumnes-i-una-ratio-mitjana-global-de-20-alumnes-per-grup>

<sup>47</sup> <https://www.manresa.cat/web/noticies/8003-l-ajuntament-de-manresa-amplia-l-espai-per-a-vianants-al-llarg-de-dos-quilometres-de-carrers-per-garantir-la-distancia-de-seguretat-entre-la-ciutadania>

D'altra banda, s'ha treballat per recuperar el nivell d'usuaris del bus urbà amb diverses promocions que han tingut un cost global de 8.700 euros; la del bus a 1 euro tot l'estiu (2.000 €), que es va iniciar el juliol i acabarà coincidint amb la Setmana Europea de la Mobilitat, el 22 de setembre, i una altra per fomentar l'ús de mascaretes entre els viatgers (1.700 €).

A més, el servei nocturn gratuït durant els dies de la Festa Major ha tingut un cost de 6.000 €, dels quals 3.700 € corresponen a l'increment del servei, 2.300 € al cost de la promoció (1.400 € dels vinils i 900 € dels flyers).

També s'han acordat dues noves actuacions que es posaran en marxa properament i el seu cost corresponent com són la d'estendre la Zona 30 a diversos carrers del centre de la ciutat (65.000 €) i la millora de l'itinerari de vianants al Camí de Rajadell (16.000 euros), en el marc de les actuacions que ja s'han estat portant a terme en aquest àmbit.

#### 9.4. Informe de juliol

En l'àmbit de la mobilitat, cal destacar que el 21 de juny es va recuperar el 100% de l'oferta del servei de Bus Manresa amb el servei de no lectius (servei habitual en els mesos d'estiu), tot i que en les setmanes inicials la demanda es va situar al voltant del 50%, uns 4.000 usuaris diaris.

Recollint les propostes plantejades a la comissió de seguiment del Pla de Reconstrucció en l'àrea de Territori, el 6 de juliol es va posar en marxa una campanya de promoció del bus a 1 euro el bitllet senzill, durant tot l'estiu, amb l'objectiu de continuar recuperant la confiança dels usuaris del bus urbà i promocionar l'ús del transport públic de la ciutat.

Pel que fa al servei de neteja, ha mantingut alguns serveis específics derivats de la Covid-19, com ha estat el cas dels treballs de neteja i higiene de tots els elements dels 63 parcs infantils de la ciutat abans de la seva reobertura, després d'haver estat tancats durant tres mesos per evitar la propagació de la pandèmia, per deixar els elements de joc i el mobiliari en bones condicions per a l'ús d'infants i famílies<sup>48</sup>.

En el mateix àmbit, des del 6 de juliol també s'ha reforçat el servei de neteja amb aigua a pressió als carrers de les zones més transitades de la ciutat<sup>49</sup>. Aquest tractament es durà a terme amb diferents tipus de maquinària segons el lloc on s'actui i la freqüència també serà variable en funció de la ubicació i de l'afluència de gent.

El servei de jardineria, per la seva part, ha anat fet intervencions per posar-se al dia després de l'aturada durant l'etapa de confinament, especialment als itineraris de l'Anella Verda, als parcs i jardins i per a l'obertura de les fonts. Ara només queden algunes actuacions puntuals que s'aniran fent les pròximes setmanes.

S'ha completat també l'actuació de millora dels itineraris de vianants anunciada en l'anterior, encara que s'estan analitzant altres punts específics de la ciutat on es podrien fer algunes actuacions complementàries en favor de la mobilitat dels vianants.

<sup>48</sup> <https://www.manresa.cat/web/noticies/8162-l'ajuntament-completa-la-reobertura-dels-parcs-infantils-despres-de-finalitzar-les-tasques-de-neteja>

<sup>49</sup> <https://www.manresa.cat/web/noticies/8175-l'ajuntament-de-manresa-reforca-a-partir-de-dilluns-el-servei-de-neteja-amb-aigua-a-pressio-als-carrers>

## 9.5. Informe de juny

El servei de neteja municipal s'ha mantingut en tot moment en els nivells habituals d'activitat també durant l'etapa del confinament. A més, s'ha intensificat la neteja i desinfecció especials de l'espai públic amb aigua i hipoclorit, per limitar la propagació de la Covid-19, als llocs on hi havia més afluència de persones que podrien estar afectades pel coronavirus, a l'entorn dels centres sanitaris i residències, i també a les zones d'accés a altres edificis amb força afluència de persones.

Amb l'inici del desconfinament, el 2 de maig, en col·laboració de l'Anella Verda es van proposar 10 recorreguts circulars per fer amb els més menuts de la casa, que a partir d'aquell dia podien començar a sortir a passejar una hora cada dia a un quilòmetre de casa. Es tractava d'itineraris de diverses llargades i dificultats, tot i que tenien en comú que no s'allunyaven més d'un quilòmetre del punt de sortida.

L'Ajuntament de Manresa va iniciar el 21 de maig les obres d'ampliació dels espais per a vianants al llarg de dos quilòmetres de carrers per garantir la distància de separació de dos metres entre la ciutadania, atès l'increment progressiu de la mobilitat a mesura que han anat avançant les diferents fases de desconfinament. Els treballs consisteixen en eixamplar l'espai per a vianants en diverses voreres, en cruïlles amb molta densitat i en accessos a equipaments. També s'intervé en la pacificació de carrers veïnals i de barris com a zones 30.

Les actuacions es van iniciar al carrer Guimerà, entre el passeig Pere III i el carrer Casanova, i van seguir a l'entorn del Mercat de la Sagrada Família, al carrer Infants, a l'espai d'espera de la cruïlla semaforitzada entre la carretera de Vic, carrer Infants i Sant Joan Baptista la Salle; al carrer Súria, al carrer Saclosa, al carrer Santa Clara, al carrer Soler i March, al carrer Sant Josep i al carrer Sant Fruitós.

Pel que fa a la creació de zones d'atractivitat social i econòmica, tant als principals eixos dels barris com al centre de la ciutat, es va restablir la zona blava el 11 de Maig, coincidint amb un increment de la mobilitat i l'obertura progressiva dels comerços, per tal de permetre la rotació de curta durada a la via pública. L'Ajuntament de Manresa ha entregat 2.000 vals de 1€ de zona blava a la UBIG per tal que els comerciants de la ciutat els reparteixin als seus clients, que s'afegeixen als 10.000 vals d'aparcament gratuït (de mitja hora i d'una hora) dels quatre aparcaments municipals que també els ha lliurat l'Ajuntament amb la mateixa finalitat. En la mateixa línia de promoure l'atractivitat, s'ha accelerat la substitució de les lluminàries de vapor de sodi a LED als eixos dels barris, s'han ampliat les zones de vianants i s'ha reforçat la neteja amb aigua allà on ha estat més necessari.

Després de la inactivitat del període de confinament s'han reprès els treballs per recuperar el temps perdut en el manteniment de les zones verdes, amb actuacions contundents de desbrossades al Passeig del Riu, els Comtals, Bufalvent i camins i corriols de l'Anella Verda, que ha estat un dels escenaris preferits dels manresans i les manresanes per fer les passejades permeses durant les fases de la desescalada.

En el transport públic, s'ha fet un seguiment diari del volum d'usuaris per a garantir que els límits d'ocupació establerts per la normativa vigent. Els autobusos es netegen amb ozó diàriament i també es netegen les parades. També s'han fet actuacions de foment del

transport públic urbà entre la ciutadania, com el lliurament de 2.000 targetes T-2 (de dos viatges gratuïts) a la UBIC perquè els comerços de la ciutat les puguin distribuir entre els clients.

S'està treballant també en les mesures de foment del transport individual com la bicicleta o el patinet (VMP) i ja s'ha previst establir trams de Zona 30 als barris del Passeig i Poble Nou per a pacificar el transit, creant una zona central més segura al vianant i facilitant la circulació de bicicletes i VMP per calçada. A més, s'incrementarà la seguretat d'algunes cruïlles i es prepara una nova regulació de les zones de Càrrega i descàrrega per a facilitar-ne el bon ús.

Per últim, s'han contemplat actuacions per a la millora de l'espai públic per a les persones amb mobilitat reduïda dins del projecte de millora dels espais de vianants, que inclourà l'ampliació de voreres i la formació de guals de vianants.

9. Àmbit de l'espai públic i la mobilitat							
	Cost total	Ajuntament	Altres recursos			Menys ingressos	Estat d'execució
			Generalitat	DIBA	Altres		
9.1. Intensificar la neteja i desinfecció de l'espai públic per limitar la propagació de la Covid-19.	Pendent d'avaluació						Completada
9.2. Difondre itineraris de vianants per a les sortides del desconfinament.	Recursos interns						Completada
9.3. Esmerçar els esforços necessaris per adequar l'espai per a vianants dels vials més transitats.	89.082,60 €	89.082,60 €					Completada
9.4. Crear zones d'atractivitat social i econòmica tant als principals eixos dels barris com al centre de la ciutat.	-						Pendent
9.5. Vetllar pel manteniment d'unes zones verdes de qualitat, dins la ciutat i el seu entorn.	Recursos interns						Iniciada
9.6. Prendre les precaucions necessàries per complir amb mesures higièniques i d'aforament en el transport públic.	Recursos interns						Iniciada



9.7. Explorar mesures de foment del transport individual com la bicicleta o el patinet (VMP).	-						Pendent
9.8. Vetllar per millorar l'espai públic per a persones amb mobilitat reduïda.	-						Pendent
9.9. Lliurar a la UBIC 10.000 vals gratuïts d'una hora dels aparcaments municipals perquè els comerços els reparteixen als clients.	14.800,00 €					14.800,00 €	Completada
9.10. Distribuir 2.000 vals gratuïts de 1€ de zona blava a la UBIC per tal que els comerciants els reparteixin als clients	2.000,00 €					2.000,00 €	Completada
9.11. Lliurar 2.000 targetes T-2 (de dos viatges gratuïts) a la UBIC per a distribuir entre els comerços de la ciutat.	3.700,00 €	3.700,00 €					Completada
9.12. Campanyes de promoció del bus urbà.	9.700,00 €	9.700,00 €					Completada
9.13. Netejar tots els elements dels 63 parcs infantils de la ciutat per a la seva reobertura després de tres mesos tancats.	3.337,65 €	3.337,65 €					Completada
9.14. Iniciar una campanya de neteja amb aigua a pressió en els espais més transitats de la ciutat	22.500,00 €	22.500,00 €					En procés
9.15. Ampliació i millora dels accessos a centres escolars.	42.000,00 €	42.000,00 €					Completada

9.16. Ampliació de la Zona 30 a carrers del centre de la ciutat.	65.000,00 €	65.000,00 €					Pendent
9.17. Millora de la senyalització de les zones de càrrega i descàrrega de la ciutat.	27.500,00 €	27.500,00 €					Completada
TOTAL	279.620,25 €	262.820,25 €				16.800,00 €	

Actualització: 21/01/2021

## 10. ÀMBIT SANITARI

### 10.1. Actualització al gener

La principal novetat en l'àmbit sanitari durant aquest mes ha estat l'inici de la campanya de vacunació el dia 27 de desembre, coincidint amb la campanya de vacunació a l'estat espanyol i a la Unió Europea. A Manresa es va donar el tret de sortida a la residència Font dels Capellans aquest mateix dia. D'acord amb les dades a dia 20 de gener, ja han rebut la primera dosi de la vacuna 494 residents a les residències de Manresa<sup>50</sup> d'un total de 2.232 persones que han rebut també aquesta primera dosi a la ciutat<sup>51</sup>. Com s'apuntava a la introducció, 1.852 d'aquestes persones vacunades són professionals d'Althaia, el que representa un 80% del personal, tant intern com extern de la institució manresana<sup>52</sup>.

### 10.2. Informe de desembre

En referència a l'àmbit sanitari, aquest darrer mes ha estat molt condicionat per l'evolució de la pandèmia a Manresa. Tenint en compte dades a data del 28 de novembre, la ciutat presenta uns valors superiors a la mitjana catalana amb un índex de rebrot de 441 punts (per sobre de la mitjana que és 216 punts) i una velocitat de propagació de 0,85 (superior al 0,76 de la mitjana catalana)<sup>53</sup>. Aquest fet ha conduït a que el Departament de Salut en coordinació amb l'Ajuntament realitzin una nova campanya de cribratges massius amb test d'antígens oberts a tota la població de Manresa a partir de 16 anys. En conjunt s'han realitzat 1.355 proves, de les quals 12 han resultat positives. Concretament, el dia 1 de desembre es van realitzar 596 test d'antígens al casal cívic de la Font dels Capellans, dels quals 5 van resultar positives i el 3 de desembre, es van realitzar 759 tests a l'Ateneu de les Bases, on 7 d'aquestes van ser positives.

L'objectiu dels cribratges ha estat detectar població asimptomàtica per tal de frenar l'expansió del virus i trencar les possibles cadenes de transmissió comunitària.

<sup>50</sup> [https://dadesocovid.cat/?drop\\_es\\_residencia=1&tipus\\_territori=territori&tipus=municipi&id\\_html=up\\_1\\_8&codi=08113](https://dadesocovid.cat/?drop_es_residencia=1&tipus_territori=territori&tipus=municipi&id_html=up_1_8&codi=08113)

<sup>51</sup> [https://dadesocovid.cat/?drop\\_es\\_residencia=2&tipus\\_territori=territori&tipus=municipi&id\\_html=up\\_1\\_8&codi=08113](https://dadesocovid.cat/?drop_es_residencia=2&tipus_territori=territori&tipus=municipi&id_html=up_1_8&codi=08113)

<sup>52</sup> <https://www.althaia.cat/althaia/ca/corporatiu/comunicacio/noticies/1-852-professionals-althaia-es-vacunen-contra-la-covid-1>

<sup>53</sup> <https://www.manresa.cat/covid19/menu/10389-actualitat/8566-dimarts-i-dijous-es-realitzaran-nous-cribratges-massius-amb-test-d-antigen-oberts-a-tota-la-poblacio-de-manresa-a-partir-de-16-anys>

### 10.3. Informe del novembre

Davant del progressiu augment de casos de covid-19 durant les darreres setmanes d'octubre a Manresa, el Departament de Salut i l'Ajuntament han treballat coordinadament per fer una recollida de mostres PCR a la població a sis barris que concentraven més del 50% dels PCR positius de la ciutat, amb l'objectiu de detectar el màxim de casos asimptomàtics possibles, tallar cadenes de transmissió, aïllar contactes i limitar l'expansió del virus<sup>54</sup>.

El cribatge massiu va començar els dies 29 i 30 d'octubre al Barri Antic i Escodines, amb 1.297 proves realitzades, va continuar al Poble Nou i la Carretera de Santpedor, els dies 3 i 4 de novembre amb 1.796 PCR; i va acabar a la Font dels Capellans i la Sagrada Família, el 5 i 6, amb 1.385 proves. En total, doncs, s'han fet 4.478 proves, uns resultats que han superat àmpliament la previsió inicial de les autoritats sanitàries d'aconseguir arribar a una xifra d'entre 2.500 i 3.000 PCR, i s'han detectat 46 positius entre persones que no presentaven símptomes<sup>55</sup>.

Els resultats coincideixen amb un moment en què a Manresa, el 10 de novembre, es constata un lleu descens de l'índex de rebrot i la taxa de reproducció en relació a la setmana anterior, però continuen estant molt per sobre del que seria recomanable i l'Ajuntament de Manresa he fet una crida a la responsabilitat a la ciutadania perquè no abaixi la guàrdia.

Per augmentar la sensibilització de la ciutadania entorn de la greu situació de la pandèmia, des del departament de Comunicació s'han començat a donar les dades diàries sobre l'evolució de la covid-19 a Manresa a través de les xarxes socials municipals i s'ha fet un enllaç directe des de l'espai de la web dedicat al coronavirus a la pàgina específica de la web de [dadescovid.cat](http://dadescovid.cat) que ofereix els resultats de la ciutat. Igualment, des del compte d'Instagram de Ciutat Saludable també es dona informació relativa a l'evolució de la malaltia així com de consells i recomanacions per fer-hi front.

S'ha afegit al Pla també la incorporació al setembre i de dos plans d'ocupació (que ja figuren en l'apartat 3) que fins el desembre faran tasques de difusió i prevenció de les mesures covid en establiments de restauració i centres d'estètica, així com feines de suport al mercat de la Font dels Capellans en el control dels aforaments.

### 10.4. Informe del juny

La coordinació institucional ha estat fonamental per fer front a la crisi sanitària i ha estat fonamental per adoptar, en cada moment, les mesures més adequades a través d'un treball col·laboratiu que cal preservar i també aprofitar per fer un anàlisi de la situació sanitària a Manresa i definir els protocols d'actuació i de coordinació amb totes les entitats sanitàries i assistencials en cas que es pateixi un rebrot de l'epidèmia.

<sup>54</sup> <https://www.manresa.cat/covid19/menu/10389-actualitat/8462-aquest-dijous-s'inicia-un-cribratge-poblacional-a-sis-barris-de-manresa>

<sup>55</sup> <http://www.manresa.cat/covid19/noticies/8501-el-cribratge-massiu-de-covid-19-a-sis-barris-de-manresa-permet-realitzar-4-478-proves-pcr-a-la-poblacio>

Des de l'Ajuntament de Manresa hem volgut complimentar l'esforç dels professionals del sector tant amb la recerca de recursos d'urgència, especialment de material de protecció, com amb la col·laboració econòmica municipal en la compra i posada en funcionament d'un aparell per Althaia per fer les proves de detecció del coronavirus.

Vista la experiència viscuda amb la pandèmia, caldrà redefinir les polítiques de salut assistencial cap a polítiques que promoguin aspectes que millorin qualitat de vida tant a nivell personal com col·lectiu.

10. Àmbit sanitari							
	Cost total	Ajuntament	Altres recursos			Menys ingressos	Estat d'execució
			Generalitat	DIBA	Altres		
10.1. Col·laborar econòmicament en la compra i posta en funcionament accelerada d'un aparell per Althaia per fer proves de la Covid-19.	30.000,00 €	30.000,00 €					Completada
10.2. Fer una anàlisi de la situació sanitària a Manresa.	Recursos interns						Completada
10.3. Definir els protocols d'actuació i de coordinació amb totes les entitats sanitàries i assistencials.	Recursos interns						Avançada
10.4. Redefinir les polítiques de salut assistencial cap a polítiques que promoguin els aspectes més determinants de la salut.	-						Iniciada
10.5. Contractació de dos agents cívics per a la difusió i prevenció de les mesures covid.	Recursos interns						Completada
TOTAL	30.000,00 €	30.000,00 €					

Actualització: 21/01/2021

## 11. ÀMBIT EMOCIONAL

### 11.1. Actualització del gener

En aquest àmbit específic s'han portat a terme dues accions concretes relacionades amb el cycle nadalenc i davant de les dificultats i les limitacions imposades per la pandèmia per poder viure amb plenitud aquestes festes tradicionalment familiars. Així, s'ha editat un

vídeo amb cançons de Nadal per a les residències de persones grans i també s'ha enregistrat una cançó de felicitació nadalenca per a la ciutadania en general.

### 11.2. Informe de novembre

Les últimes setmanes s'han portat a terme algunes actuacions vinculades a l'àmbit de les emocions. Per una banda, per les exigències de la covid, s'han adaptat a l'entorn online els tallers per a centres educatius sobre cultura de la pau, empatia i educació en valors, i també el curs de comunicació no violenta i prevenció de conflictes per a mestres i educadors i educadores. A més a més, s'ha organitzat un cicle amb el suport de la Diputació de Barcelona per reflexionar sobre els canvis que la pandèmia està provocant a la societat.

### 11.3. Informe de setembre

En l'àmbit emocional, el passat 24 de juliol es va celebrar al pati del Casino un emotiu homenatge a les persones que han mort durant la pandèmia de la Covid-19. Hi van assistir unes 130 persones, entre les quals familiars de persones que ens han deixat i personal sanitari<sup>56</sup>.

### 11.4. Informe de juliol

En l'àmbit emocional, cal ressenyar que continua la col·laboració de l'Ajuntament de Manresa amb el Servei d'Acompanyament en el Dol de la Catalunya Central que es va iniciar, amb atenció online, en els moments més durs de la pandèmia<sup>57</sup>. D'aquesta forma, el consistori ha cedit al Servei espais al Casal de les Escodines i a la Casa Flors Sirera perquè pugui retornar a fer l'atenció de forma presencial amb totes les mesures de distanciament i seguretat.

També s'han mantingut les accions de la campanya de suport emocional a infants i persones grans "Portes tancades, finestres i cors oberts" que ja ha arribat a 194 infants i 200 persones grans amb les seves diverses activitats programades.

### 11.5. Informe de juny

La crisi sanitària ha tingut uns efectes devastadors pel que fa a la gestió emocional de les persones i, per això, des del primer moment, l'Ajuntament de Manresa ha impulsat actuacions orientades a atenuar aquests efectes. Durant el confinament s'ha continuat prestant assessorament en casos de discriminació o violència masclista en diferents àmbits: laboral, social, de parella, espais públics... En col·laboració amb el Servei d'Acompanyament en el Dol de la Catalunya Central i també amb Memora, s'han creat dues iniciatives per fer l'acompanyament a persones que havien perdut un ésser estimat i que degut a la situació de confinament no podien ser acompanyats per la seva família.

La campanya "Portes tancades; finestres i cors oberts" ha impulsat actuacions per compensar la solitud, l'angoixa o l'aïllament d'infants i persones grans durant el confinament amb l'enviament missatges de suport virtual a les persones que eren a les

<sup>56</sup> <http://www.manresa.cat/covid19/noticies/8230-manresa-recorda-les-persones-que-ens-han-deixat-durant-la-covid-en-un-emotiu-acte-al-pati-del-casino>

<sup>57</sup> <https://www.manresa.cat/web/noticies/8104-el-servei-dacompanyament-en-el-dol-de-la-catalunya-central-atendra-presencialment-al-casal-de-les-escodines-i-a-la-casa-flors-sirera>

residències, donant suport telefònic a persones que viuen soles, llegint un llibre per telèfon a persones grans i felicitant l'aniversari a persones grans confinades amb una cançó i als infants amb un vídeo.

Per ajudar les famílies durant el confinament, en el marc del projecte Manresa 2022, el programa Lotus ha elaborat vídeos de suport emocional i la iniciativa "Anima l'ànima" ha recollit testimonis del confinament. Des del servei de Cooperació, també ha difós per les xarxes socials jocs per a la família i vídeos sobre persones que han afrontat la Covid-19 en realitats complexes.

La lluita contra la Covid-19 ha estat un esforç col·lectiu ingent però, malgrat tot, ha estat la crisi sanitària més important en més de cent anys, i milers de persones hi ha perdut la vida. És per aquest motiu que, quan la situació ho permeti, tenim el deure d'homenatjar les persones que ens han deixat i promoure accions institucionals de reconeixement als i les professionals i al voluntariat que han treballat i segueixen treballant per pal·liar els efectes de l'epidèmia.

11. Àmbit emocional							
	Cost total	Ajuntament	Altres recursos			Menys ingressos	Estat d'execució
			Generalitat	DIBA	Altres		
11.1. Oferir un servei d'atenció psicològica i assessorament a víctimes de violència masclista	Recursos interns						Completada
11.2. Articular un servei d'acompanyament en el dol.	Recursos interns						Completada
11.3. Impulsar actuacions de suport emocional a infants i persones grans.	2.255,33 €	2.255,33 €					Avançada
11.4. Impulsar accions per ajudar les famílies durant el confinament.	Recursos interns						Iniciada
11.5. Plantejar accions de resposta als efectes devastadors pel que fa a la salut mental de les persones i en la gestió de les emocions.	Recursos interns						En procés
11.6. Promoure accions institucionals de reconeixement als i les professionals i al voluntariat.	Pendent d'avaluació						Avançada
11.7. Homenatjar les víctimes de la Covid-19.	4.299,84 €	4.299,84 €					Completada

11.8. Adaptació online dels tallers per a centres educatius sobre cultura de la pau, empatia i educació en valors.	Recursos interns						En procés
11.9. Curs de comunicació no violenta i prevenció de conflictes per a mestres i educadors i educadores, adaptat online.	1.000,00 €	1000,00 €					Completada
11.10. Cicle per repensar la societat postcovid.	980,00 €	400,00 €		580,00 €			Completada
<b>11.11. Realització d'un vídeo amb cançons de Nadal per a les residències de persones grans.</b>	<b>318,00 €</b>	<b>318,00 €</b>					<b>Completada</b>
<b>11.12. Enregistrament d'una cançó de Nadal per a la ciutadania.</b>	<b>3.238,50 €</b>	<b>3.238,50 €</b>					<b>Completada</b>
<b>TOTAL</b>	<b>12.091,67 €</b>	<b>11.511,67 €</b>		580,00 €			

Actualització: 21/01/2021

## 12. ÀMBIT DEL VOLUNTARIAT I LES XARXES CIUTADANES

### 12.1. Actualització al gener

En el marc de la campanya d'emergència impulsada pel Fons Català de Cooperació al per tal que els projectes i programes desplegats durant els darrers anys puguin tenir continuïtat i superar les complicacions derivades de la Covid-19, i d'acord amb el Consell Municipal de Solidaritat, s'han destinat 5.000 euros a un projecte d'apoderament popular i de salut comunitària, formació i prevenció sobre la pandèmia a la zona de Kinshasa, a la República Democràtica del Congo. La sensibilitat que Manresa ha tingut amb la situació als Grans Llacs, especialment des de l'assassinat de la Flors i amb la creació d'Inshuti, ha estat determinant per a l'elecció d'aquest projecte.

### 12.2. Informe de novembre

Durant aquests mes s'ha acabat de completar l'adaptació de la Casa Flors Sirera a les mesures higièniques i de seguretat que es requereixen en el context de la covid-19, amb l'objectiu que es pugui cedir a entitats o col·lectius que necessitin espais per fer-hi activitats i que les puguin desenvolupar amb totes les garanties sanitàries.

Pel que fa a l'actuació de fomentar espais de cooperació i suport mutu per atendre necessitats de la ciutadania, s'ha actualitzat el cost derivat del projecte de voluntariat i suport mutu al Centre Històric de La Canal, que s'eleva a 8.344,50 €, amb l'aportació de 6.982,54 euros dels Fons FEDER, a través del programa URBACT, i 1.361,96 euros de recursos municipals.

### 12.3. Informe de juliol

S'ha començat a actuar en el foment d'espais de cooperació i suport mutu per atendre necessitats de la ciutadania, una de les actuacions suggerides en la comissió de seguiment del Pla de Desenvolupament Local i Serveis Generals, amb l'adequació de l'espai de La Canal, una iniciativa situada al Centre Històric que rep finançament europeu del projecte URBACT Re-Grow City.

### 12.4. Informe de juny

La feina del voluntariat i de les xarxes ciutadanes es fa més necessària que mai. La crisi també ha permès a l'Ajuntament la gestió de voluntariat, un element clau fins ara legalment no permès que treballarem per consolidar i incentivar encara més.

El projecte 'Mascaretes' es va posar en marxa durant el mes de març, a l'inici de la pandèmia de la Covid-19 amb una crida a la ciutadania demanant la col·laboració d'aquelles persones que volguessin col·laborar en la confecció de mascaretes. L'Ajuntament ha proporcionat, durant els darrers tres mesos, el material per confeccionar les mascaretes de forma individualitzada per cada una de les persones cosidores. També des de l'Ajuntament s'ha portat a cada domicili aquest material i, un cop les mascaretes han estat confeccionades, s'han recollit de nou a cada llar. El resultat en xifres d'aquest projecte és, fins al dia d'avui, la confecció i distribució per part del voluntariat d'unes 12.500 mascaretes.

La donació de roba per part de diverses empreses també ha permès aprofitar aquesta plataforma de voluntariat per a la confecció de bates que han servit per a protegir personal sanitari.

En aquest àmbit, des de Serveis Socials també s'ha activat un nou projecte de voluntariat comunitari per portar la compra més essencial (aliments i medicaments) a casa a persones grans, persones amb dificultats de mobilitat o altres persones en situació de risc real per la malaltia que viuen soles i que és aconsellable que no surtin de casa.

Des de la regidoria de Barris i Acció Comunitària ha estat s'han fet diverses actuacions per fomentant la cohesió veïnal, la interacció (telefònica o per xarxes) entre les persones i el sentit de pertinença a una comunitat, motivant el tenir cura els uns dels altres - especialment d'infants i de persones grans- i a donar eines, idees i motivació per sortir plegats de la situació.

Com a via per consolidar i incentivar el voluntariat a la ciutat es continuarà donant suport a projectes com el del nou grup de voluntariat sorgit al Centre Històric, La Canal, un cop finalitzi el projecte europeu URBACT Re-Grow City que finança aquesta iniciativa fins al juny de 2021.



12. Àmbit del voluntariat i les xarxes ciutadanes							
	Cost total	Ajuntament	Recursos altres administracions			Menys ingressos	Estat d'execució
			Generalitat	DIBA	Altres		
12.1. Impulsar i coordinar actuacions de voluntariat comunitari durant la crisi sanitària de la Covid-19.	8.250,00 €	8.250,00 €					Completada
12.2. Fomentar espais de cooperació i suport mutu per atendre necessitats de la ciutadania.	8.344,50 €	1.361,96 €			6.982,54 €		Completada
12.3. Consolidar i incentivar el voluntariat a la ciutat.	Recursos interns						Avançada
12.4. Adaptar la Casa Flors Sirera al context covid per a la cessió d'espais per fer-hi activitats.	Recursos interns						Completada
12.5. Donar suport a un projecte de salut comunitària a la RD del Congo.	5.000,00 €						
<b>TOTAL</b>	<b>21.594,50 €</b>	<b>14.611,96 €</b>			6.982,54 €		

Actualització: 21/01/2021

## 13. SEGUIMENT DEL PLA I TRANSPARÈNCIA

### 13.1. Informe de desembre

Relatiu a l'àmbit de seguiment del Pla i transparència, cal esmentar que els tres tècnics vinculats al Pla (la tècnica de seguiment i els dos tècnics que vetllen pel compliment d'accions) estan ja treballant en aspectes relatius al pla i el seu desplegament.

### 13.2. Informe de novembre

En aquest apartat, cal ressenyar la incorporació de la tècnica encarregada de fer el seguiment del Pla de Reconstrucció el passat 30 d'octubre, juntament amb dues persones més que s'encarregaran de vetllar pel compliment de les actuacions incloses al Pla i impulsar el seu desenvolupament.

Per altra part, els serveis municipals han estat analitzat internament les propostes plantejades pels assistents a la Taula de Seguiment del juliol passat, així com algunes propostes que han arribat a través de la web del Pla, de cara a poder fer un retorn en les

properes trobades que es puguin convocar -ja siguin sectorials o de la Taula- amb el marge que permetin les limitacions que imposi l'evolució de la crisi sanitària.

### 13.3. Informe de setembre

En aquest apartat, cal ressenyar la sessió constitutiva de la Taula de Seguiment del Pla local de Reconstrucció Social i Econòmica de Manresa, celebrada el 22 de juliol al Museu de la Tècnica i comentada a l'apartat 0 d'aquest informe, durant la qual es va presentar la nova web del Pla, un instrument que té el doble objectiu d'establir un canal de comunicació periòdic amb el conjunt de la ciutadania i d'esdevenir una eina per rebre propostes de la ciutadania.

### 13.4. Informe de juliol

La principal novetat en aquest àmbit és la convocatòria de la Taula de Seguiment del Pla local de Reconstrucció Social i Econòmica de Manresa per frenar els efectes de la Covid-19, que es constituirà el 22 de juliol<sup>58</sup>. L'acte comptarà amb la participació de representants del govern municipal i dels grups polítics amb representació al consistori, així com d'entitats i organitzacions de l'àmbit econòmic i social de la ciutat, del món del lleure, dels consells municipals sectorials, d'institucions de l'àmbit sanitari, universitari i professional i també de les empreses municipals.

A més a més, està prevista la creació d'una comissió municipal interdepartamental d'impuls, coordinació i seguiment del Pla i de les mesures de recuperació que s'impulsin des de cada servei i regidoria, formada inicialment per responsables polítics i personal tècnic implicat en el pla, i amb mecanismes de col·laboració amb els agents de la ciutat i de participació ciutadana.

Paral·lelament, es començarà a treballar en el disseny, execució i supervisió de la implementació d'una estratègia global de ciutat per als propers 10 anys: l'Agenda 2030 de Manresa.

### 13.5. Informe de juny

L'Ajuntament de Manresa va posar en marxa un nou portal web amb tota la informació municipal relacionada amb el coronavirus, el 21 de maig, que recull tota la informació generada pel consistori i els diferents serveis municipals, així com les últimes novetats relacionades amb les mesures i normatives impulsades pels governs de la Generalitat i de l'Estat.

El nou espai agrupa i ordena els continguts fins aquell moment s'integraven directament en diferents apartats de la web de l'Ajuntament de Manresa. D'aquesta forma, l'usuari pot accedir amb més facilitat a la informació que busca i veure, a simple vista, el gran volum d'informació que té al seu abast sobre la situació del coronavirus a Manresa.

S'estructura en diferents apartats i ofereix una àmplia varietat de continguts, que van des del document de les Bases del Pla Local per a la Reconstrucció Social i Econòmica de Manresa fins a les notícies d'actualitat o quin és l'estat dels serveis municipals en cada una de les fases del confinament.

<sup>58</sup> <https://www.manresa.cat/web/noticies/8187-la-taula-de-seguiment-del-pla-local-de-reconstruccio-social-i-economica-de-manresa-per-frenar-els-efectes-de-la-covid-19-es-constituira-el-22-de-juliol>

Pel que fa estrictament al seguiment del Pla de Reconstrucció, s'ha començat a articular un mecanisme de seguiment permanent del Pla amb els grups municipals a través de reunions periòdiques sectorials de les diverses àrees de l'Ajuntament i amb aquest mateix informe que s'anirà actualitzant i del qual es donarà compte en cada un dels plens que es vagin celebrant. També està previst constituir properament una taula de seguiment del Pla àmplia i transversal amb la participació dels agents implicats.

Finalment, la contractació d'un/a tècnic/a municipal específic a partir d'un ajut concedit per la Generalitat permetrà reforçar la tasca de seguiment que ara fan els serveis municipals i establir una calendarització i una avaluació molt més aprofundida de les mesures del Pla. S'està treballant també per impulsar eines per rebre propostes de la ciutadania i establir un canal de comunicació periòdic amb el conjunt de la ciutadania per informar sobre els resultats del Pla.

13. Àmbit de seguiment del Pla i transparència							
	Cost total	Ajuntament	Altres recursos			Menys ingressos	Estat d'execució
			Generalitat	DIBA	Altres		
13.1 Activar un nou espai sobre la Covid-19 a la web municipal.	Recursos interns						Completada
13.2. Impulsar eines per rebre propostes de la ciutadania.	Recursos interns						Completada
13.3. Contractar un/a tècnic/a municipal per fer el seguiment del Pla de Reconstrucció.	41.000,00 €	6.600,00 €	34.400,00 €				Completada
13.4. Constituir una taula de seguiment del Pla amb els agents implicats.	470,00 €	470,00 €					Completada
13.5. Fer una calendarització i una avaluació de les mesures del Pla.	Recursos interns						Iniciada
13.6. Articular un mecanisme de seguiment permanent del Pla amb els grups municipals.	Recursos interns						Completada
13.7. Establir un canal de comunicació periòdic amb el conjunt de la ciutadania per informar sobre els resultats del Pla.	Recursos interns						Completada

TOTAL	41.470,00 €	7.070,00 €	34.400,00 €			
-------	-------------	------------	-------------	--	--	--

Actualització: 21/01/2021

## QUADRE RESUM

El següent quadre mostra un resum del cost econòmic de les mesures agrupades per àmbits en el moment de fer el tancament d'aquest setè informe del Pla local de Reconstrucció Social i Econòmica de Manresa corresponent al mes de gener de 2021.

El cost total de les mesures aplicades en els diversos àmbits del Pla a 21 de gener de 2021 és de **4.285.441,73** euros.

	RESUM ECONOMIC DEL PLA LOCAL DE RECONSTRUCCIO SOCIAL I ECONOMICA DE MANRESA (21/01//2021)						
	Desembre 2020	Ajuntament	Altres recursos			Menys ingressos	Desembre 2020
			Generalitat	Diputació	Altres		
1. Àmbit social	973.300,36 €	157.873,10 €	304.826,56 €	202.244,07 €		308.556,39 €	979.875,25 €
2. Àmbit de les persones	405.876,69 €	229.580,16 €	163.592,53 €	6.704,00 €	6.000,00 €		400.376,69 €
3. Àmbit laboral i foment de l'ocupació	692.106,72 €	75.217,22 €	439.225,97 €	177.663,53 €			692.106,72 €
4. Àmbit econòmic i fiscal	877.594,05 €	666.125,53 €		74.999,70 €		136.468,82 €	876.944,05 €
5. L'Ajuntament, eina d'impuls econòmic	12.921,41 €	12.921,41 €					12.921,41 €
6. La funció pública i l'administració local	148.623,25 €	79.823,25 €	68.800,00 €				148.623,25 €
7. Els espais municipals i les promocions públiques d'habitatge	244.500,00 €	243.936,00 €		564,00 €			244.500,00 €
8. Àmbit de a cultura, l'esport i el lleure	545.742,83 €	306.044,10 €	14.245,74 €	209.906,99 €	15.546,00 €		452.338,14 €
9. Àmbit de l'espai públic i la mobilitat	279.620,25 €	262.820,25 €				16.800,00 €	279.620,25 €
10. Àmbit sanitari	30.000,00 €	30.000,00 €					30.000,00 €
11. Àmbit emocional	12.091,67 €	11.511,67 €		580,00 €			8.535,17 €
12. Àmbit del voluntariat i les xarxes ciutadanes	21.594,50 €	14.611,96 €			6.982,54 €		16.594,50 €
13. Seguiment del Pla i transparència	41.470,00 €	7.070,00 €	34.400,00 €				41.470,00 €
<b>TOTAL GENER</b>	<b>4.285.441,73 €</b>	<b>2.097.334,65 €</b>	<b>1.025.090,80 €</b>	<b>672.662,29 €</b>	<b>28.528,54 €</b>	<b>461.825,21 €</b>	<b>4.183.905,43 €</b>

NATALIA SÀNCHEZ

JOAN F. DOMENE

Tècnica de seguiment del Pla local de Reconstrucció Social i Econòmica de Manresa.  
Promoció de ciutat

Cap de Programes i Projectes Estratègics.  
Coordinador del Pla local de Reconstrucció Social i Econòmica de Manresa.

“

La lectura i les intervencions d'aquest punt les podeu consultar a l'enllaç següent:

<https://videoactes.manresa.cat/session/sessionDetail/54f961b0771f6af901772a6ef9410070?startAt=1099.0>

L'**alcalde** informa que la Junta de Portaveus va acordar alterar l'ordre del dia en el sentit de tractar la proposició 6.2, atès que s'ha presentat una sol·licitud per a intervenir.

**6.2.- Proposició dels Grups Municipals d'ERC, JxM, PSC, Fem Manresa i Cs, per iniciativa de la "Plataforma en defensa de les pensions públiques i els drets de la gent gran de Manresa", per garantir el compliment del dret universal als serveis bancaris amb consideració a les capacitats i necessitats de la clientela.-**

El secretari exposa la proposició dels Grups Municipals d'ERC, JxM, PSC, Fem Manresa i Cs, de 25 de gener de 2021, que es transcriu a continuació:

"

Atès que totes les persones tenen dret a disposar dels serveis bancaris per cobrar, pagar rebuts, disposar d'efectiu... operacions que són indispensables per poder viure plenament en la nostra societat, tal i com reconeix la legislació vigent, des de la directiva 2014/92 de la UE fins a les seves transposicions en el *Real Decreto-Ley 19/2017*, sobre comptes de pagament bàsics, i en el *Real Decreto 164/2019*, sobre el règim gratuït de comptes bàsics per a persones vulnerables amb risc d'exclusió financera.

Aquest dret universal, regulat legalment, davant d'una situació de vulnerabilitat econòmica, no està garantit quan les persones no tenen facilitat davant de la implementació de la digitalització en els caixers automàtics i en les gestions telemàtiques.

No hi ha cap dubte que la digitalització i la gestió telemàtica és positiva i que facilita la gestió a clients i clientes tot i que, perquè sigui un servei a l'abast de tothom, les persones han de poder decidir de quina manera volen ser atesos, considerant que hi ha algunes persones grans, i també d'altres de més joves, als quals s'està abandonant perquè no tenen les habilitats necessàries per fer aquestes transaccions de forma autònoma.

També cal pensar amb el col·lectiu de nous i noves ciutadanes que van arribar a la nostra ciutat amb la primera generació de les persones migrades i que no van tenir en el seu moment uns processos d'acollida normalitzats com els que es porten a terme actualment al nostre país i encara tenen algunes dificultats lingüístiques que fa que l'atenció rebuda sigui incomprendible.

Més enllà del nefast tracte a les persones que no tenen aquesta capacitat digital, els bancs tampoc tenen en compte les necessitats de la clientela en general i és general veure com actuen imposant horaris i formes d'atenció, limitant l'atenció personalitzada, carregant comissions per disposar d'efectiu per "finestreta"... tot un seguit d'imposicions que deixen impotents als clients i clientes, que veuen com el servei es va despersonalitzant i deshumanitzant.

Atès que el sector financer pot tenir aquests comportaments perquè: la competència disminueix, no necessita els estalvis dels impositors en disposar de suficient diner barat, i no rep cap supervisió, en aquest aspecte, del Banco de España.

Atès que tots aquests comportaments incideixen en mantenir el desprestigi social del sector financer, originat a partir del rescat públic de part de la banca, dels enganys en productes comercialitzats... i que ha continuat amb les reduccions de costos que s'han fet a costa del servei: reducció d'oficines, acotació dels horaris d'atenció, deshumanització de les relacions amb els clients i clientes... menystenint el seu capital més important que no és altre que la confiança dels seus impositors i impositores.

Atès que una part dels recursos invertits en les seves grans campanyes publicitàries, que per si soles no aconseguiran canviar la percepció negativa que té la ciutadania del seu comportament prepotent, abusiu, i poc considerat, podrien dirigir-se a tarifar socialment el cobrament de comissions, en funció de les característiques i capacitat econòmica de les persones, qüestió que els seria fàcil d'implementar amb les eines que els dona la digitalització.

Atès que si la iniciativa privada no satisfà aquest dret universal als serveis bancaris amb l'atenció que les persones necessiten, sigui quina sigui la seva capacitat, els poders públics l'han de regular legalment i, fins i tot, oferir aquests serveis mitjançant una banca pública.

És per tot això que els Grups Municipals sota signants –per iniciativa de “la Plataforma en Defensa de les Pensions Públiques i dels drets de la gent gran de Manresa– proposem l'adopció dels següents

#### ACORDS,

- 1. Instar a les entitats bancàries de la ciutat a parar el deteriorament de l'atenció als clients, facilitant una atenció presencial personalitzada durant tot l'horari i en totes les oficines obertes a la ciutat a les persones que ho necessitin i facilitar una atenció més comprensible a la nova ciutadania.**
- 2. Mostrar la preocupació per l'eliminació de sucursals quan aquesta deixi sense servei a les persones que, per la seva llunyania, tinguin dificultats de desplaçament a les noves oficines.**
- 3. Exhortar a les entitats bancàries a no cobrar comissions per serveis personalitzats (per exemple: disposar d'efectiu...) quan no es tenen les habilitats per fer-los en els caixers automàtics i que apliqui una tarificació social en l'aplicació de comissions, en funció de les característiques dels clients.**
- 4. Reclamar la fi de la deshumanització de l'atenció al públic en les oficines bancàries.**
- 5. Exigir a les entitats financeres que, a més dels requisits legals formals, els seus productes financers siguin realment transparents i entenedors per als clients.**
- 6. Instar a les entitats financeres a que publicitin i facilitin l'obertura dels comptes de pagament bàsics, incloent els gratuïts per a persones vulnerables amb risc d'exclusió financera.**
- 7. Fer arribar aquests acords al Parlament de Catalunya, als grups parlamentaris, al Congrés dels Diputats, al Banc d'Espanya i a l'Asociación Española de Banca. També a la Generalitat de Catalunya i al Govern d'Espanya.**

“

**L'alcalde** dona la paraula al senyor Víctor Feliu i Ferrer que, en representació de la Federació d'Associacions de Veïns de Manresa, per iniciativa de la "Plataforma en defensa de les pensions públiques i els drets de la gent gran de Manresa", ha demanat intervenir en relació al punt 6.2 de l'ordre del dia.

La lectura i les intervencions d'aquest punt les podeu consultar a l'enllaç següent:

<https://videoactes.manresa.cat/session/sessionDetail/54f961b0771f6af901772a6ef9410070?startAt=2311.0>

**L'alcalde sotmet la proposició 6.2 a votació, i el Ple l'aprova per unanimitat dels 24 membres presents, i, per tant, esdevé acord plenari amb el contingut que ha quedat reproduït.**

Tot seguit es repren l'ordre del dia a partir del punt 3.

### **3. ALCALDIA - PRESIDÈNCIA**

#### **3.1- Dictamen sobre aprovació, si escau, de l'autorització a la societat mercantil Aigües de Manresa, SA, per a la concertació d'un préstec amb Caixabank, per al finançament d'inversions de l'any 2020.-**

El secretari exposa el dictamen de l'alcalde, de 12 de gener de 2021, que es transcriu a continuació:

#### **"Antecedents**

En la sessió de data 25 de novembre de 2020, el Consell d'Administració d'Aigües de Manresa, S.A. societat municipal participada majoritàriament per l'Ajuntament de Manresa, va prendre l'acord següent:

"Petitionar un préstec a aquella entitat financera que presenti una oferta més avantatjosa, per un import de 2.000.000 euros, per un termini de 8 anys i designar a l'Il·lm. Sr. Alcalde-President, Sr. Marc Aloy Guàrdia, perquè portant a la pràctica l'esmentat acord, pugui seleccionar l'oferta que en conjunt resulti millor de les presentades i pugui signar en nom i representació d'Aigües de Manresa, SA, quants documents públics o privats, així com pòlisses i lletres siguin necessaris en ordre a l'obertura de la citada operació. El present acord queda, això no obstant, condicionat a l'autorització del Ple de la Corporació Municipal."

Els serveis econòmics d'Aigües de Manresa van analitzar, en data 11 de desembre de 2020, les ofertes presentades per les entitats financeres i van considerar que la oferta més avantatjosa és la presentada per Caixabank a tipus d'interès variable, d'acord amb la informació actual que es disposa sobre evolució de l'euríbor.

En data 8 de gener de 2021, la Societat mercantil local Aigües de Manresa, SA va sol·licitar a aquest Ajuntament, d'acord amb l'article 54 del Text Refós de la Llei d'Hisendes Locals, autorització per a la concertació de l'operació de crèdit a llarg termini a signar-se amb l'entitat financera Caixabank.

Per part de la Intervenció es va emetre informe en data 11 de gener de 2021 sobre les condicions que havia de contenir aquesta operació, informant-se favorablement.

### **Consideracions jurídiques**

L'article 48 del Text Refós de la Llei Reguladora de les Hisendes Locals aprovat pel Reial Decret Legislatiu 2/2004, de 5 de març, estableix que les societats mercantils de capital íntegrament local puguin concertar operacions de crèdit a llarg termini.

L'article 54 del Reial Decret Legislatiu 2/2004 de 5 de març pel que s'aprova el text refós de la Llei Reguladora de les Hisendes Locals, disposa que els organismes autònoms i els ens i societats mercantils dependents, precisaran la prèvia autorització del Ple de la Corporació i informe de la Intervenció per a la concertació d'operacions de préstec a llarg termini.

La Resolució de 4 de juliol de 2017 de la Secretaria General del Tresor i Política Financera, per la qual es defineix el principi de prudència financera aplicable a les operacions d'endeutament i derivats de les comunitats autònomes i entitats locals.

L'article 4.1.3r del Reial decret 128/2018, de 16 de març, pel que es regula el Règim Jurídic dels funcionaris d'Administració Local amb habilitació de caràcter nacional.

Per l'exposat, es proposa al Ple l'adopció del següent,

### **ACORD**

**PRIMER.-** Autoritzar a la societat mercantil Aigües de Manresa S.A. la concertació d'un préstec amb Caixabank, per al finançament d'inversions pel 2020, d'acord amb les condicions següents:

Import préstec: 2.000.000,00 euros

Termini: 8 anys

Tipus d'interès: retribució variable d' euríbor a 90 dies +0,56 amb clàusula sol (euríbor 0%).

Tipus d'interès efectiu: 0,56%.

Comissió d'obertura: 0%.

**SEGON.-** Notificar al present acord a la societat mercantil Aigües de Manresa, SA.

**TERCER.-** Remetre còpia de l'expedient a la Direcció General de Política Financera, Assegurances i Tresor per a la presa de coneixement corresponent, en exercici de la tutela financera.”



La lectura i les intervencions d'aquest punt les podeu consultar a l'enllaç següent:

<https://videoactes.manresa.cat/session/sessionDetail/54f961b0771f6af901772a6ef9410070?startAt=5532.0>

**L'alcalde sotmet el dictamen 3.1 a votació, i el Ple l'aprova per 20 vots afirmatius (8 GMERC, 8 GMJxM i 4 GMPSC-CP) i 4 abstencions (3 Fem Manresa i 1 GMCs) i, per tant, esdevé acord plenari amb el contingut que ha quedat reproduït.**

### **3.2.- Dictamen sobre aprovació, si escau, del Pla Municipal de Prevenció d'Incendis Forestals 2017-2021 de Manresa. (AJT.DIC 75/2020).-**

El secretari exposa el dictamen de l'alcalde, de 15 de gener de 2021, que es transcriu a continuació:

"Vist que en data 1 de desembre de 2009 la Diputació de Barcelona, a través de l'Oficina Tècnica de Prevenció d'Incendis Forestals va elaborar la 3a revisió del Pla Municipal de Prevenció d'Incendis Forestals (en endavant PPI) per al període 2010-2014, la qual va ser aprovada pel Ple de la Corporació en data 20 de desembre de 2010.

Atès que en data 2 de juny de 2014 es va signar un conveni entre la Diputació de Barcelona, l'Agrupació de Defensa Forestal Pla de Bages i la Federació d'ADF Pla de Bages i l'Ajuntament de Manresa per a l'execució entre d'altres, del PPI per al període 2014 – 2017.

Atès que en data 1 de juliol de 2016 la Diputació de Barcelona a través de l'Oficina Tècnica de Prevenció Municipal d'Incendis Forestals, va redactar la 4a revisió del PPI per al període 2017-2021.

Atès que l'any 2018 es va signar un conveni entre la Diputació de Barcelona, l'Agrupació de Defensa Forestal Pla de Bages i la Federació d'ADF Pla de Bages per a l'execució del Programa del PPI per a l'any 2018.

Atès que l'any 2019 i 2020 la Comissió de seguiment de les actuacions previstes al PPI va acordar les actuacions del programa anual per aquests dos anys i que la Diputació de Barcelona va subvencionar aquestes actuacions mitjançant un fons de prestació per a actuacions de la infraestructura estratègica de prevenció d'incendis del PPI, dins del seu Catàleg de Serveis anual.

Vist que la Diputació de Barcelona ha comunicat que a partir de la propera convocatòria del suport econòmic del Catàleg de Serveis del fons de prestació, és a dir, per a l'any 2021, es preveu que, per a l'acceptació i confirmació de l'ajut, sigui requisit que el document del PPI estigui aprovat amb resolució favorable del Departament d'Agricultura, Pesca, Alimentació i Medi (DARPA), o que almenys estigui aprovat per l'ajuntament amb acord de tramesa al departament.

Atès que el Pla indicat recull tots els elements i documentació necessària per possibilitar l'aprovació del Ple municipal respectiu i la posterior aprovació per part de la Generalitat de Catalunya.

Vist que l'article 40 de la Llei 6/1988, de 30 de març, forestal de Catalunya, estableix que les entitats locals situades a zones d'alt risc d'incendis forestals han de disposar d'un PPI per a llur àmbit territorial, el qual ha de ser tramès al Departament d'Agricultura, Ramaderia i Pesca per ser aprovat.

Vist que l'article 17 del Decret 64/1995, de 7 de març, pel qual s'estableixen mesures de prevenció d'incendis forestals, estableix que les entitats locals situades en zones d'alt risc d'incendi forestal han de disposar d'un pla de prevenció d'incendis forestals.

Atès que conforme preveu l'article 17.1 del Decret esmentat, en relació al seu annex, el terme municipal de Manresa, es declara zona d'alt risc d'incendi forestal, durant el període comprès entre el 15 de juny i el 15 de setembre, tots dos inclosos.

Considerant l'article 47 de la Llei 4/1997, de 20 de maig, de protecció civil de Catalunya, on s'estableix que correspon al Ple de l'Ajuntament l'aprovació del Pla Bàsic d'Emergència Municipal, els plans específics municipals, els plans d'actuació municipal, i en general, qualsevol altre instrument de planificació de protecció civil d'àmbit municipal.

Vist que l'article 48 de la Llei 4/1997, de 20 de maig, preveu que correspon a l'alcalde, elaborar i sotmetre a l'aprovació del Ple de l'Ajuntament, els Plans a què al·ludeix el ja esmentat article 47.

Atès que el mateix article 48.3 preveu expressament com a no delegable la competència relativa a l'aprovació dels Plans referits.

Tenint en compte l'informe emès al respecte per la Cap de la Secció jurídica administrativa de Seguretat Ciutadana, Emergències i Protecció Civil.

L'Alcalde President d'aquest Ajuntament, proposa al Ple de la Corporació l'adopció dels següents:

### **ACORDS**

**1r.-** Aprovar el Pla Municipal de Prevenció d'Incendis Forestals 2017-2021 d'aquest municipi, i que s'adjunta com annex al present dictamen.

**2n.-** Trametre al departament d'Agricultura, Ramaderia, Pesca i Alimentació el Pla municipal de prevenció d'incendis (PPI) de Manresa, una vegada aprovat per l'Ajuntament, als efectes de la seva aprovació en els termes previstos a l'article 40 de la Llei 6/1988, de 30 de març, forestal de Catalunya."

## Dades municipals

Municipi	<b>MANRESA</b>		
ADF	<b>PLA DE BAGES</b>		
Nombre d'habitants	<b>74.655</b>	Superfície del terme municipal (ha)	<b>4.124</b>
Superfície forestal (ha)	<b>1.196</b>	Superfície arbrada (ha)	<b>501</b>
Altres superfícies (ha)			
Parc / Parc Natural			
Altres espais protegits			

## Contingut del Pla municipal de Prevenció d'Incendis forestals

El Pla municipal de prevenció d'incendis forestals és el document que conté el conjunt de previsions i mesures que cal prendre per reduir les causes dels incendis, limitar-ne els efectes i facilitar-ne l'extinció.

Aquestes previsions i mesures es presenten a través d'informació escrita (fitxes descriptives d'actuacions i inversions) i informació gràfica (mapa).

## Ús i gestió del Pla municipal de Prevenció d'Incendis forestals

**La vigència màxima del Pla és de 6 anys des de la data de revisió**

Totes les actuacions previstes en el Pla per millorar la situació del municipi davant els incendis forestals es resumeixen en les relacions prioritzades d'actuacions de manteniment i d'inversions del punt 4 (gestió del pla).

<b>Data de revisió</b>	<b>2017</b>
------------------------	-------------

<b>Data de vigència</b>	<b>2021</b>
-------------------------	-------------

El present Pla de Prevenció d'Incendis Forestals ha estat elaborat per l'Oficina Tècnica de Prevenció Municipal d'Incendis Forestals i Desenvolupament Agrari de l'Àrea d'Infraestructures i Espais Naturals de la Diputació de Barcelona, amb la col·laboració i l'acord de les següents entitats:

**Ajuntament MANRESA**

**ADF PLA DE BAGES**

# 1.1

## Senyalització (S)

Prohibició de fer foc, prohibició de pas, distància i localització de punts d'aigua

Mesura proposada (per ordre de prioritat)	Localització en el plànol (núm.d'ordre)	Unitats	Cost estimat (EUR)	
			Unitari	Total

---

Cost total d'inversions en senyalització:

---

# 1.2

## Tractament i ordenació d'usos perillosos i del combustible

Tipus de Risc	Mesura proposada (per ordre de prioritat)	Localització en el plànol (núm.d'ordre)	Amidament	Cost estimat (EUR)	
				Unitari	Total

---

Cost total d'inversions en tractament i ordenació d'usos perillosos i del combustible:

---

# 2.1

## Xarxa viària bàsica municipal de prevenció d'incendis forestals

### Arranjament de pistes (AP)

Mesura proposada (per ordre de prioritat)	Localització en el plànol (núm.d'ordre)	Amidament (km)	Cost estimat (EUR)	
			Unitari	Total

---

Cost total d'inversions en arranjament de pistes de la xarxa viària bàsica:

---

# 2.2

## Xarxa viària bàsica municipal de prevenció d'incendis forestals

### Construcció de pistes (CP)

Mesura proposada (per ordre de prioritat)	Localització en el plànol (núm.d'ordre)	Amidament (km)	Cost estimat (EUR)	
			Unitari	Total
Construcció i neteja de vores camí per connectar el camí des d'El Xup fins al camí de l'Escola Agrària, a la zona de les Tries.	CP-10	0,40	2.600,00	1.040,00

---

Cost total d'inversions en construcció de pistes de la xarxa viària bàsica: **1.040,00**

---

# 2.3

## Xarxa de punts d'aigua

Arranjament de basses i dipòsits (AB), construcció de basses i dipòsits (CB), instal·lació d'hidrants i altres boques (CH)

Mesura proposada (per ordre de prioritat)	Localització en el plànol (núm.d'ordre)	Cost estimat (EUR)

---

Cost total d'inversions en la xarxa de punts d'aigua:

---



# 2.4

## Xarxa de franges vegetals de baixa combustibilitat (CF)

Mesura proposada (per ordre de prioritat)	Localització planol	Amidament (ha)	Cost estimat (EUR)	
			Unitari	Total

---

Cost total d'inversions en la xarxa de franges vegetals de baixa combustibilitat:

---

# 2.5

## Material de primera intervenció (M)

Mesura proposada (per ordre de prioritat)	Unitats	Cost estimat (EUR)	
		Unitari	Total

---

Cost total d'inversions en adquisició de material de primera intervenció:

Full núm. 1 / 1

MANRESA - 2016

# 3.1

## Mesures d'informació

### **Bans**

Publicació d'un Ban de prevenció d'incendis forestals segons Decret 64/95, de 7 de març (DOGC)

---

**Butlletins informatius municipals**

---

**Ràdio local**

---

**TV local**

---

**Altres**

---

# 3.2

## Planejament urbanístic

### 1. Introducció de la xarxa viària en el planejament municipal

1.1	Amb caràcter informatiu	<input checked="" type="checkbox"/>
1.2	Com a sistema general	<input type="checkbox"/>
1.2.1	Totalment	<input type="checkbox"/>
1.2.1.1	Sense expropiacions	<input type="checkbox"/>
1.2.1.2	Amb expropiacions	<input type="checkbox"/>
Trams (cost estimat)		

1.2.2	Parcialment	<input type="checkbox"/>
1.2.2.1	Sense expropiacions	<input type="checkbox"/>
1.2.2.2	Amb expropiacions	<input type="checkbox"/>
Trams (cost estimat)		

# 3.3

## Ordenances i altres mesures

### Ordenances i informes

#### Sobre manteniment de parcel·les i entorns d'urbanitzacions

L'Ajuntament posarà en coneixement dels propietaris de parcel·les urbanitzables en contacte amb zona forestal la necessitat de mantenir-les netes durant el període de risc d'incendis

#### Sobre prevenció d'incendis

L'Ajuntament posarà en coneixement dels habitants del seu terme, així com dels visitants, els períodes de risc d'incendis i les restriccions pertinents, segons Decret 64/95, 7 de març DOGC

#### Informes Parcs

L'Ajuntament posarà en coneixement de les juntes d'urbanitzacions la necessitat de realitzar la franja de seguretat perimetral de 25 m d'amplada segons Decret 64/95

### Altres mesures

#### Electricitat

L'ajuntament posarà en coneixement de les companyies elèctriques la necessitat de mantenir les franges de seguretat de vol cablejat segons Decret 268/96 de 23 de juliol DOGC

#### Gas

#### Altres infraestructures perilloses

L'ajuntament posarà en coneixement de les entitats responsables de la xarxa viària del terme la necessitat de mantenir les franges de seguretat netes de vegetació segons Decret 130/98 DOGC

# 4.1

## Programa d'inversió en actuacions de millora i establiment d'infraestructura de prevenció

Any indicatiu	Mesura proposada (per ordre de prioritat)	Localització en el plànol (codi)	Amidament	Cost estimat (EUR)	
				Unitari	Total
	Construcció i neteja de vores camí per connectar el camí des d'El Xup fins al camí de l'Escola Agrària, a la zona de les Tries.	CP-10	0,40	2.600,00	<b>1.040,00</b>

**Cost total del programa d'actuacions de millora: 1.040,00**

# 4.2

## Programa d'actuacions de manteniment i conservació de la infraestructura de prevenció

Localització en el plànol (codi)	Mesura proposada (per ordre de prioritat)	Any indicatiu	Amidament	Cost estimat (EUR)	
				Unitari	Total
10	Repàs de manteniment de ferm i vegetació camí d'el Xup fins al camí de l'escola Agrària (connexió pendent a les Tries).	2017	2,7	1.050,00	2.835,00
10	Repàs de manteniment de ferm i vegetació camí d'el Xup fins al camí de l'escola Agrària (connexió pendent a les Tries).	2021	2,7	1.050,00	2.835,00
11	Repàs de manteniment de ferm i vegetació camí des de la ctra. de l'Estació fins al Gorg dels Esparvers.	2018	1,8	1.010,00	1.818,00
12	Repàs de manteniment de ferm i vegetació camí des del camí del Gorg dels Esparvers fins al camí dels comptals a Montlleó.	2018	0,8	1.470,00	1.176,00
13	Repàs de manteniment de ferm i vegetació camí del pont de Sant Pau fins a la planta de compostatge.	2018	2,2	1.020,00	2.244,00
14	Repàs de manteniment de ferm i vegetació camí de la planta de compostatge a cal Monistrolà i fins a la ctra. d'El Pont de Vilomara.	2018	2,7	960,00	2.592,00
15	Repàs de manteniment de ferm i vegetació camí de cal Monistrolà fins al raval de Manresa.	2019	2,4	1.110,00	2.664,00
16	Repàs de manteniment de ferm i vegetació camins de Punta Sabata.	2019	2,0	1.120,00	2.240,00
18	Repàs de manteniment de ferm i vegetació camí de la ctra. d'El Pont de Vilomara a la casa de les Hortes.	2019	2,4	1.080,00	2.592,00

# 4.2

## Programa d'actuacions de manteniment i conservació de la infraestructura de prevenció

Localització en el plànol (codi)	Mesura proposada (per ordre de prioritat)	Any indicatiu	Amidament	Cost estimat (EUR)	
				Unitari	Total
2	Repàs de manteniment de ferm i vegetació camí de la Torre del Junyent fins al pont sobre la via.	2019	0,6	1.040,00	624,00
3	Repàs de manteniment de ferm i vegetació camí de la Torre del Junyent als plans del Cuques.	2017	1,1	980,00	1.078,00
3	Repàs de manteniment de ferm i vegetació camí de la Torre del Junyent als plans del Cuques.	2021	1,1	980,00	1.078,00
4	Repàs de manteniment de ferm i vegetació camí d'El Suanya al Gorg Blau.	2021	2,6	1.015,00	2.639,00
4	Repàs de manteniment de ferm i vegetació camí d'El Suanya al Gorg Blau.	2017	2,6	1.015,00	2.639,00
5	Repàs de manteniment de ferm i vegetació camí de la riera de Rajadell als camps de la Noguera.	2021	0,7	1.180,00	826,00
5	Repàs de manteniment de ferm i vegetació camí de la riera de Rajadell als camps de la Noguera.	2017	0,7	1.180,00	826,00
6	Repàs de manteniment de ferm i vegetació camí d'El Suanya a cal Ferreres.	2020	1,4	940,00	1.316,00
7	Repàs de manteniment de ferm i vegetació camí de cal Mateu a l'obaga del Suanya.	2020	1,7	1.040,00	1.768,00



# 4.2

## Programa d'actuacions de manteniment i conservació de la infraestructura de prevenció

Localització en el plànol (codi)	Mesura proposada (per ordre de prioritat)	Any indicatiu	Amidament	Cost estimat (EUR)	
				Unitari	Total
8	Repàs de manteniment de ferm i vegetació camí de Mas Oller als Comptals.	2020	4,2	1.060,00	4.452,00
9	Repàs de manteniment de ferm i vegetació camí de Mas Oller a la riera de Guardiola.	2020	2,0	1.090,00	2.180,00

**Cost total programa d'actuacions de manteniment de la infraestructura: 40.422,00**

# 4.3

## Programació anual d'actuacions sobre la infraestructura de prevenció

Any indicatiu	Mesura proposada (per ordre de prioritat)	Localització en el plànol (codi)	Amidament	Cost estimat (EUR)	
				Unitari	Total
2017	Repàs de manteniment de ferm i vegetació camí de la Torre del Junyent als plans del Cuques.	3	1,10	980,00	<b>1.078,00</b>
2017	Repàs de manteniment de ferm i vegetació camí d'El Suanya al Gorg Blau.	4	2,60	1.015,00	<b>2.639,00</b>
2017	Repàs de manteniment de ferm i vegetació camí de la riera de Rajadell als camps de la Noguera.	5	0,70	1.180,00	<b>826,00</b>
2017	Repàs de manteniment de ferm i vegetació camí d'el Xup fins al camí de l'escola Agrària (connexió pendent a les Tries).	10	2,70	1.050,00	<b>2.835,00</b>

**Resum anual del cost** Any: **2017** Inversions: **0,00** Manteniment **7.378,00** Totals: **7.378,00**

2018	Repàs de manteniment de ferm i vegetació camí des de la ctra. de l'Estació fins al Gorg dels Esparvers.	11	1,80	1.010,00	<b>1.818,00</b>
2018	Repàs de manteniment de ferm i vegetació camí des del camí del Gorg dels Esparvers fins al camí dels comptals a Montlleó.	12	0,80	1.470,00	<b>1.176,00</b>
2018	Repàs de manteniment de ferm i vegetació camí del pont de Sant Pau fins a la planta de compostatge.	13	2,20	1.020,00	<b>2.244,00</b>
2018	Repàs de manteniment de ferm i vegetació camí de la planta de compostatge a cal Monistrolà i fins a la ctra. d'El Pont de Vilomara.	14	2,70	960,00	<b>2.592,00</b>

**Resum anual del cost** Any: **2018** Inversions: **0,00** Manteniment **7.830,00** Totals: **7.830,00**

# 4.3

## Programació anual d'actuacions sobre la infraestructura de prevenció

Any indicatiu	Mesura proposada (per ordre de prioritat)	Localització en el plànol (codi)	Amidament	Cost estimat (EUR)	
				Unitari	Total
2019	Repàs de manteniment de ferm i vegetació camí de cal Monistrolà fins al raval de Manresa.	15	2,40	1.110,00	<b>2.664,00</b>
2019	Repàs de manteniment de ferm i vegetació camins de Punta Sabata.	16	2,00	1.120,00	<b>2.240,00</b>
2019	Repàs de manteniment de ferm i vegetació camí de la ctra. d'El Pont de Vilomara a la casa de les Hortes.	18	2,40	1.080,00	<b>2.592,00</b>
2019	Repàs de manteniment de ferm i vegetació camí de la Torre del Junyent fins al pont sobre la via.	2	0,60	1.040,00	<b>624,00</b>
<b>Resum anual del cost</b>		<b>Any: 2019</b>	<b>Inversions: 0,00</b>	<b>Manteniment 8.120,00</b>	<b>Totals: 8.120,00</b>

2020	Repàs de manteniment de ferm i vegetació camí d'El Suanya a cal Ferreres.	6	1,40	940,00	<b>1.316,00</b>
2020	Repàs de manteniment de ferm i vegetació camí de cal Mateu a l'obaga del Suanya.	7	1,70	1.040,00	<b>1.768,00</b>
2020	Repàs de manteniment de ferm i vegetació camí de Mas Oller als Comptals.	8	4,20	1.060,00	<b>4.452,00</b>
2020	Repàs de manteniment de ferm i vegetació camí de Mas Oller a la riera de Guardiola.	9	2,00	1.090,00	<b>2.180,00</b>
<b>Resum anual del cost</b>		<b>Any: 2020</b>	<b>Inversions: 0,00</b>	<b>Manteniment 9.716,00</b>	<b>Totals: 9.716,00</b>

# 4.3

## Programació anual d'actuacions sobre la infraestructura de prevenció

Any indicatiu	Mesura proposada (per ordre de prioritat)	Localització en el plànol (codi)	Amidament	Cost estimat (EUR)			
				Unitari	Total		
2021	Repàs de manteniment de ferm i vegetació camí de la Torre del Junyent als plans del Cuques.	3	1,10	980,00	<b>1.078,00</b>		
2021	Repàs de manteniment de ferm i vegetació camí d'El Suanya al Gorg Blau.	4	2,60	1.015,00	<b>2.639,00</b>		
2021	Repàs de manteniment de ferm i vegetació camí de la riera de Rajadell als camps de la Noguera.	5	0,70	1.180,00	<b>826,00</b>		
2021	Repàs de manteniment de ferm i vegetació camí d'el Xup fins al camí de l'escola Agrària (connexió pendent al les Tries).	10	2,70	1.050,00	<b>2.835,00</b>		
<b>Resum anual del cost</b>							
Any:	2021	Inversions:	<b>0,00</b>	Manteniment	<b>7.378,00</b>	Totals:	<b>7.378,00</b>
<b>Cost total programa d'actuacions:</b>							
		Inversions:	<b>0,00</b>	Manteniment	<b>40.422,00</b>	Totals:	<b>40.422,00</b>

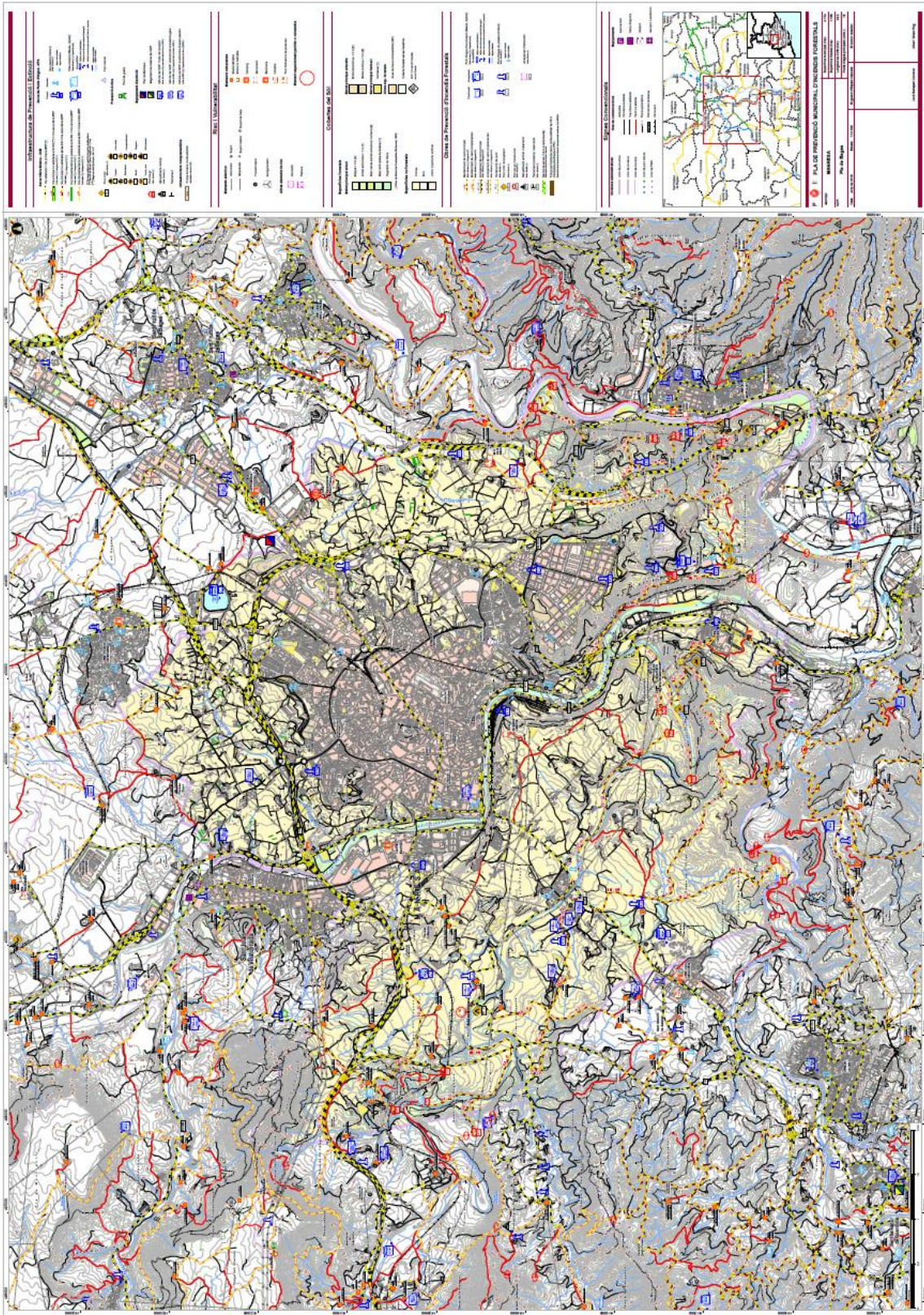

La lectura i les intervencions d'aquest punt les podeu consultar a l'enllaç següent:

<https://videoactes.manresa.cat/session/sessionDetail/54f961b0771f6af901772a6ef9410070?startAt=5688.0>

**L'alcalde sotmet el dictamen 3.2 a votació, i el Ple l'aprova per 16 vots afirmatius (8 GMERC i 8 GMJxM) i 8 abstencions (4 GMPSC-CP, 3 GM Fem Manresa i 1 GMCs) i, per tant, esdevé acord plenari amb el contingut que ha quedat reproduït.**

**3.3.- Dictamen sobre aprovació inicial, si escau, de la modificació dels estatuts del Consorci per a la Gestió Integral d'Aigües de Catalunya - CONGIAC. (SGR.ENS 1/2021).-**

El secretari exposa el dictamen de l'alcalde, de 15 de gener de 2021, que es transcriu a continuació:

“La Junta Rectora del Consorci per a la Gestió Integral d'Aigües de Catalunya, en sessió del dia 4 de desembre de 2020, va adoptar l'acord que es transcriu a continuació:

“La sentència número 3661/2020, de la Secció Cinquena del TSJ de Catalunya, de 21 de setembre de 2020, va estimar el recurs de cassació interposat per SOREA contra l'Acord del Ple de l'Ajuntament de Collbató de 21 de març de 2016 i declara nul l'acord sobre la forma de gestió directa del servei de subministrament d'aigua potable en aquest municipi i l'encàrrec de gestió a GIACSA, sense que entri a pronunciar-se sobre l'adhesió al CONGIAC.

Tot i que la Sentència fa referència a un supòsit fàctic molt concret i que ha perdut el seu objecte, doncs l'Ajuntament va revocar el maig de 2019 els acords qüestionats, és necessari, per raons de prudència, esvair qualsevol dubte sobre el model organitzatiu del Consorci. En aquest sentit, i com sigui que la Sentència analitza alguns dels preceptes dels vigents Estatuts del Consorci, s'aborda una revisió dels aspectes relatius a l'objecte, funcions, règim d'organització i dels acords per dotar de major seguretat aquest instrument associatiu.

El CONGIAC sempre ha tingut una clara voluntat de ser una eina per a defensar la gestió pública dels serveis que configuren el cycle de l'aigua. Aquesta ha estat la seva voluntat des de la mateixa constitució de la primigènia AIE. Amb la modificació proposada es pretén positivitzar aquesta intenció, substituint la redacció anterior que contenia un redactat massa obert i que podia conduir a la interpretació errònia segons la qual uns ajuntaments pretenien prestar serveis a uns altres. A la vegada, s'aprofita per fixar en la versió final dels estatuts quins van ser els municipis fundadors i incloure en un nou Annex I els municipis que s'han adherit a partir de la fundació inicial, per tal que les successives modificacions estatutàries per noves adhesions només afectin a l'Annex, la qual cosa ha de facilitar la seva ratificació pels diferents ajuntaments consorciats.

La segona modificació afecta a les finalitats i funcions del Consorci, doncs aquest aspecte ha estat objecte d'una interpretació que considerem errònia pel Tribunal. En concret, aquest ha indicat que el Consorci és una entitat destinada a la prestació del servei públic de subministrament d'aigua, manifestació que obvia una realitat molt més àmplia que consisteix a reconèixer el CONGIAC com un associació de municipis que cooperen en la defensa d'un model de gestió pública, posant en comú experiències, representant al conjunt dels operadors públics davant les institucions, facilitant formació i coneixement als empleats dels diversos ens consorciats, etc. Amb la modificació proposada es pretén plasmar totes aquestes funcions d'interès comú a tots els membres adherits, que com es pot veure, és molt més àmplia que la declarada pel Tribunal.

La tercera modificació s'emmarca en la necessitat d'esvaïr els dubtes interpretatius sobre la realitat organitzativa dels subjectes que participen en el Consorci. Així es vol assegurar que estatutàriament ja s'estableix que, en el supòsit que un municipi adherit pretengui que el CONGIAC gestioni el servei municipal, serà precís una delegació específica d'aquesta competència, la qual s'exercirà pel Consorci de conformitat amb les previsions contingudes en la normativa de règim local quan regula les formes de gestió dels serveis. Tot i que aquesta fórmula a la pràctica és la que s'està aplicant, el cert és que al no estar expressament prevista als Estatuts podia generar alguna confusió i per això es considera necessari la seva expressa incorporació.

La quarta modificació fa referència al règim dels acords dels òrgans col·legiats doncs a la Sentència es qüestiona el règim del vot ponderat en funció de la població de dret dels municipis adherits amb l'argument que amb aquest vot ponderat els municipis de major població sempre controlen les decisions de la Junta Rectora i per tant s'imposen sempre als petits. Tot i que és una afirmació, des del punt de vista numèric, irrefutable, el cert és que els acords sempre s'han adoptat per unanimitat i per tant no ha existit mai una pretesa majoria de control. No obstant, es proposa suprimir aquest vot ponderat i establir la regla d'un vot per membre i a la vegada reduir el quòrum necessari per a la constitució i la validesa dels acords. Així mateix s'ha recollit la demanda d'algun municipi d'incorporar la previsió de les reunions telemàtiques, mecanisme que es considera molt apropiat en el moment actual davant la persistència dels efectes derivats de la COVID-19.

La cinquena modificació té a veure amb la distribució competencial entre la Junta Rectora i la presidència, tot a efectes de fer més àgil la gestió diària del consorci atesa la dificultat que entranya la convocatòria de la Junta Rectora per estar composta de representant de municipis molt distants entre si.

S'aprofita per modificar altres aspectes menors, com ara de les funcions reservades a l'habilitació nacional, possibilitant l'exercici interí o accidental, mencions legals a la llei 40/2015, supressió de disposicions transitòries ja superades.

Vist l'informe de la Secretaria que consta a l'expedient

De conformitat amb l'anterior, proposo a la Junta Rectora del Consorci per a la Gestió Integral d'Aigües de Catalunya l'adopció dels següents

## ACORDS:

Primer. Aprovar inicialment la modificació dels estatuts que regeixen el Consorci per a la Gestió Integral d'Aigües de Catalunya, que es conté a l'annex I d'aquest acord i del qual forma part integrant.

Segon. Aprovar inicialment el text refós dels estatuts del consorci, que formen part d'aquest acord com a annex II.

Tercer. Sol·licitar als ajuntaments consorciats l'aprovació municipal de la modificació dels estatuts aprovada inicialment pel consorci, així com el nou text refós dels estatuts.

Quart. Sotmetre, un cop adoptats els acords d'aprovació municipals, l'expedient, que conté la modificació i el text refós dels estatuts, a informació pública pel termini de trenta dies, mitjançant anunci en els taulons d'edictes dels Ajuntaments interessats, i en el Butlletí Oficial de la Província de Barcelona, així com al Diari Oficial de la Generalitat de Catalunya a l'efecte d'al·legacions pels interessats.

Cinquè. Demanar als ajuntaments consorciats que encomanin al consorci la gestió conjunta dels anuncis d'informació pública, als efectes d'una major economia i simplicitat administrativa.

Sisè. Considerar que si no es presenten al·legacions o suggeriments durant el període d'informació pública, la modificació quedarà aprovada definitivament de manera automàtica sense més tràmit.

Setè. Un cop aprovats, automàticament o expressa, els estatuts, publicar el seu text refós als Butlletins Oficials de les Províncies catalanes i per ressenya al Diari oficial de la generalitat per a la seva entrada en vigor.

Vuitè. Trametre l'expedient i el text dels estatuts a la Direcció General d'Administració Local, per a la inscripció del consorci a la secció complementària corresponent del Registre del Sector Públic de Catalunya.

Novè. Habilitar el Sr. President del Consorci, o persona en qui delegui, per a la signatura de quanta documentació sigui necessària a l'efectivitat dels acords presos".-----

Atès que l'article 322 del Reglament d'obres, activitats i serveis dels ens locals, aprovat per Decret 179/1995, de 13 de juny, estableix que la modificació dels estatuts dels consorcis, amb l'acord previ del seu òrgan superior de govern, ha de ser ratificada pels ens, les administracions i altres entitats consorciades i acordada amb les mateixes formalitats que per a la seva aprovació.

Atès que l'article 313 del citat Reglament d'obres, activitats i serveis dels ens Locals regula que l'acord d'aprovació s'ha d'adoptar amb l'acord favorable de la majoria absoluta de membres de la Corporació i que, juntament amb els estatuts, s'ha de sotmetre a informació pública pel termini de trenta dies en la forma que preveu l'article 160 del mateix Reglament;



D'acord amb el què preveu l'art. 114.2.o) del Decret legislatiu 2/2003, 28 d'abril, pel qual s'aprova el text refós de la Llei municipal i de règim local de Catalunya en relació amb el referit art. 313 del Reglament d'obres, activitats i serveis dels Ens Locals

Vist l'informe de Secretaria, de 15 de gener de 2021, que consta a l'expedient.

Com a alcalde president, proposo al Ple de la Corporació l'adopció del següent

## **ACORD**

**Primer.** Aprovar inicialment la modificació dels estatuts del Consorci per a la Gestió Integral d'Aigües de Catalunya (CONGIAC), que es conté a l'annex I d'aquest acord i del qual forma part integrant.

**Segon.** Aprovar inicialment el text refós dels estatuts del Consorci, que formen part d'aquest acord com a annex II.

**Tercer.** Encomanar al Consorci la gestió conjunta dels anuncis d'informació pública, als efectes d'una major economia i simplicitat administrativa, així com la inscripció de la modificació estatutària al Registre d'Ens Locals de Catalunya.

**Quart.-** Habilitar el Sr. Alcalde per a la signatura de quanta documentació sigui necessària per a l'efectivitat d'aquests acords.”

## **“ANNEX I**

### **TEXT DE LA MODIFICACIÓ DELS ESTATUTS DEL CONSORCI PER A LA GESTIÓ INTEGRAL D'AIGÜES DE CATALUNYA (CONGIAC)**

#### Justificació

La sentència número 3661/2020, de la Secció Cinquena del TSJ de Catalunya, de 21 de setembre de 2020, va estimar el recurs de cassació interposat per SOREA contra l'Acord del Ple de l'Ajuntament de Collbató de 21 de març de 2016 i declara nul l'acord sobre la forma de gestió directa del servei de subministrament d'aigua potable en aquest municipi i l'encàrrec de gestió a GIACSA, sense que entri a pronunciar-se sobre l'adhesió al CONGIAC.

Tot i que la Sentència fa referència a un supòsit fàctic molt concret i que ha perdut el seu objecte, doncs l'Ajuntament va revocar el maig de 2019 els acords qüestionats, és necessari, per raons de prudència, esvair qualsevol dubte sobre el model organitzatiu del Consorci. En aquest sentit, i com sigui que la Sentència analitza alguns dels preceptes dels vigents Estatuts del Consorci, s'aborda una revisió dels aspectes relatius a l'objecte, funcions, règim d'organització i dels acords per dotar de major seguretat aquest instrument associatiu.

El CONGIAC sempre ha tingut una clara voluntat de ser una eina per a defensar la gestió pública dels serveis que configuren el cicle de l'aigua. Aquesta ha estat la seva voluntat des de la mateixa constitució de la primigènia AIE. Amb la modificació proposada es pretén positivitzar aquesta intenció, substituint la redacció anterior que contenia un redactat massa obert i que podia conduir a la interpretació errònia segons la qual uns ajuntaments pretenien prestar serveis a uns altres. A la vegada, s'aprofita per fixar en la versió final dels estatuts quins van ser els municipis fundadors i incloure en un nou Annex I els municipis que s'han adherit a partir de la fundació inicial, per tal

que les noves adhesions només afectin a l'Annex, que es podrà modificar sense necessitat de modificació estatutària.

La segona modificació afecta a les finalitats i funcions del Consorci, doncs aquest aspecte ha estat objecte d'una interpretació que considerem no massa afortunada feta pel Tribunal. En concret, aquest ha indicat que el Consorci és una entitat destinada només a la prestació del servei públic de subministrament d'aigua, manifestació que obvia una realitat molt més àmplia que consisteix a reconèixer el CONGIAC com un associació de municipis i d'altres entitats, tant públiques com privades, que cooperen en la defensa d'un model de gestió pública, posant en comú experiències, representant al conjunt dels operadors públics davant les institucions, facilitant formació i coneixement als empleats dels diversos ens consorciats, etc. Amb la modificació proposada es pretén plasmar totes aquestes finalitats i funcions d'interès comú a tots els membres adherits, que com es pot veure, és molt més àmplia que la declarada pel Tribunal.

La tercera modificació s'emmarca en la necessitat d'esvair els dubtes interpretatius sobre la realitat organitzativa dels subjectes que participen en el Consorci. Així es vol assegurar que estatutàriament ja s'estableix que, en el supòsit que un municipi adherit pretengui que el CONGIAC gestioni el servei municipal, serà precis una delegació específica d'aquesta competència, la qual s'exercirà pel Consorci de conformitat amb les previsions contingudes en la normativa de règim local quan regula les formes de gestió dels serveis. Tot i que aquesta fórmula a la pràctica és la que s'està aplicant, el cert és que al no estar expressament prevista als Estatuts podia generar alguna confusió i per això es considera necessari la seva expressa incorporació.

La quarta modificació fa referència al règim dels acords dels òrgans col·legiats doncs a la Sentència es qüestiona el règim del vot ponderat en funció de la població de dret dels municipis adherits amb l'argument que amb aquest vot ponderat els municipis de major població sempre controlen les decisions de la Junta Rectora i per tant s'imposen sempre als petits. Tot i que és una afirmació, des del punt de vista numèric, irrefutable, el cert és que els acords sempre s'han adoptat per unanimitat i per tant no ha existit mai una pretesa majoria de control. No obstant, es proposa suprimir aquest vot ponderat i establir la regla d'un vot per membre i a la vegada reduir el quòrum necessari per a la constitució i la validesa dels acords. Així mateix s'ha recollit la demanda d'algun municipi d'incorporar la previsió de les reunions telemàtiques, mecanisme que es considera molt apropiat en el moment actual davant la persistència dels efectes derivats de la COVID-19.

S'aprofita per fer ajustaments a la distribució competencial entre els òrgans, adaptació de certs aspectes a la legislació vigent, millorar la redacció d'altres, preveure les situacions de transició entre un mandat corporatiu i un altre i per suprimir alguns aspectes que han quedat obsolets.

#### **Proposta:**

Modificació dels articles 1, 2, 3, 5, 8, 9, 10,11, 12, 13, 14, 15, 16, 17, 19 i 27, es suprimeixen les disposicions transitòries i s'afegeix un nou Annex I. Tots ells tindran la redacció següent:

## **Article 1. Objecte i entitats que integren el Consorci.**

1.1. A l'empara de la legislació municipal i de règim local de Catalunya i amb la denominació de Consorci per a la Gestió Integral d'Aigües de Catalunya es constitueix per temps indefinit un Consorci de caràcter local per al foment de la gestió pública del cicle integral de l'aigua i la resta de funcions descrites en els presents estatuts, en el que hi participen els Ajuntaments d'El Prat de Llobregat, Manresa, Mataró, Reus i Vilafranca del Penedès, com a membres fundadors i la resta de municipis i d'entitats que en formen part, indicades a l'annex I d'aquests estatuts, que es modificarà conforme es verifiqui l'adhesió de nous membres sense necessitat de modificar aquests estatuts.

1.2. La composició del Consorci es pot ampliar amb l'adhesió d'altres ens locals, administracions públiques o entitats privades sense ànim de lucre.

1.3. Només podran formar part del Consorci aquells municipis que hagin optat per una forma de gestió directa del servei públic d'abastament domiciliari d'aigua. Nogensmenys, els municipis que gestionin el servei públic d'abastament domiciliari d'aigua per qualsevol modalitat de gestió indirecta de serveis, podran formar part del Consorci únicament en relació a aquells altres serveis públics que gestionin de forma directa a través dels mecanismes consorciats i que siguin concordants amb les finalitats del consorci.

1.4. Així mateix, l'admissió al Consorci d'altres ens supramunicipals estarà condicionada a que gestionin directament serveis de l'aigua o bé a que promoguin la gestió directa d'aquests serveis públics per part dels municipis del seu àmbit territorial.

1.5. La incorporació de nous membres requerirà l'acord de la Junta Rectora, sens perjudici que la Comissió Executiva pugui acordar la seva admissió provisional, fins que la Junta Rectora l'elevi a definitiva en la primera sessió que celebri.

## **Article 2. Finalitats i funcions del Consorci**

2.1 En el marc del foment de la gestió pública de l'aigua, les finalitats i funcions que corresponen al Consorci són les següents:

- Foment de les relacions de cooperació i col·laboració amb altres administracions territorials i institucionals, i amb qualsevol altra entitat de dret públic o privat que tinguin competència o actuïn en els àmbits del cicle integral de l'aigua i del medi ambient, per l'elaboració i execució de serveis, activitats, projectes i programes d'interès comú
- Assessorament a les entitats consorciades i a les administracions competents en relació amb les propostes de modificació de la normativa que incideix en qualsevol dels serveis vinculats al cicle de l'aigua.
- Promoció de la gestió directa del cicle de l'aigua.
- Rendibilització en favor de tots els municipis consorciats de l'experiència i el coneixement dels municipis que gestionen de forma directa els serveis que conformen el cicle de l'aigua.
- Foment del model de gestió pública fonamentat en els principis de transparència, participació, eficiència i sostenibilitat.
- Garantia de l'existència d'un model de gestió pública associativa dels serveis que conformen el cicle de l'aigua disponible per aquells municipis consorciats que ho precisin.

- Gestió, prèvia delegació dels municipis, de les competències municipals relatives el cicle integral de l'aigua.
- Contribució a la millora de la qualitat i eficiència dels serveis que els consorciats presten directament als ciutadans i a una més adequada utilització dels recursos hidrològics i mediambientals disponibles.
- Participació en l'elaboració de Plans directors dels diferents serveis que configuren el cicle de l'aigua.
- Elaboració d'una política de tarifes que garanteixi la internalització dels costos dels serveis públics i la prestació d'uns serveis públics de qualitat i eficients.
- Realització de campanyes de comunicació per a promoure la cultura de l'ús eficient i sostenible de l'aigua.
- Defensa dels interessos dels municipis consorciats davant les administracions i qualsevol mena d'institució, sector o ens que tingui facultats per a legislar, regular o ordenar el serveis públics vinculats al cicle de l'aigua.
- Promoció, construcció, explotació i manteniment d'infraestructures d'abastament, sanejament i depuració d'aigües, municipals o supramunicipals.
- Anàlisi de la qualitat de les aigües i el seu nivell de contaminació.
- Realització d'activitats d'investigació, estudi i divulgació, relacionades amb el cicle integral de l'aigua i del medi ambient.
- Foment d'obres, activitats i serveis mitjançant la concessió de subvencions i d'altres tècniques de foment.
- Totes aquelles altres activitats que siguin complementàries de les enunciades anteriorment.

2.2. Aquestes funcions les podrà dur a terme el mateix Consorci directament o a través d'entitats instrumentals creades a l'efecte, utilitzant qualsevol de les formes de gestió directa de serveis que preveu la normativa.

### **Article 3. Personalitat i capacitat jurídica.**

3.1. El Consorci regulat en aquests Estatuts constitueix una entitat pública de caràcter associatiu i local, dotada de personalitat jurídica plena i independent de la dels seus membres, amb la capacitat jurídica de dret públic i privat necessària per a la realització de les seves funcions.

3.2. El Consorci podrà adquirir, posseir, reivindicar, permutar, gravar i alienar tota mena de béns, excepte els de domini públic dels Ajuntaments consorciats afectes als serveis que presti el Consorci, signar contractes, assumir obligacions, interposar recursos i exercitar les accions previstes en les lleis.

3.3. Es reconeixen al Consorci les següents potestats:

- a. La potestat reglamentària i d'autoorganització.
- b. Les potestats tributària i financera.
- c. La potestat de programació i planificació.
- d. La presumpció de legitimitat i l'executivitat dels seus actes.
- e. Les potestats d'execució forçosa i sancionadora.
- f. La potestat de revisió d'ofici dels seus actes i acords.
- g. La potestat de foment mitjançant la concessió de subvencions a tercers, estiguin o no vinculats amb el consorci.

- h. Les prelacions i preferències i demés prerrogatives reconegudes a la Hisenda Pública per als seus crèdits; la inembargabilitat dels seus béns i drets en els termes regulats a la legislació en vigor.

#### **Article 4. Règim Jurídic.**

4.1.- El Consorci, que té naturalesa voluntària i indefinida, es regirà pels seus propis estatuts i per les disposicions de la Llei 40/2015, d'1 d'octubre, de règim jurídic del Sector Públic, els articles 312 i següents del Reglament d'Obres, Activitats i Serveis dels Ens Locals i la legislació municipal i de règim local que li resultin d'aplicació a Catalunya

4.2.- El Consorci resta adscrit a l'Ajuntament de Manresa. El seu règim orgànic, funcional i financer serà el que es regula en els presents estatuts i a la legislació d'aplicació per raó de la seva adscripció.

#### **Article 5. Gestió dels serveis que conformen el cicle de l'aigua.**

5.1. El Consorci podrà assumir, per delegació d'aquells municipis consorciats que així ho acordin, la gestió dels serveis municipals de potabilització, abastament d'aigua, clavegueram, depuració i reutilització d'aigües regenerades, així com la gestió integral de tot el cicle de l'aigua com a forma de gestió associada de serveis municipals de caràcter obligatori i essencial dels municipis consorciats.

5.2. La prestació d'aquests serveis es podrà dur a terme, prèvia la tramitació de l'expedient acreditatiu de l'eficiència i sostenibilitat en els termes previstos en la legislació sobre règim local, de forma directa indiferenciada, mitjançant una societat mercantil de capital íntegrament públic o una entitat autònoma empresarial. Si l'expedient no acredita l'eficiència i sostenibilitat de la forma de gestió directa mitjançant la societat mercantil de capital públic, el Consorci revocarà l'acceptació de la delegació.

5.3. La Societat pública prevista a l'anterior apartat tindrà la consideració de mitjà propi personificat del Consorci. Les condicions administratives, econòmiques, financeres, tarifàries i patrimonials de la gestió de serveis públics seran d'obligatori compliment per la Societat.

5.4. La Societat de gestió de serveis d'aigua del Consorci no podrà participar en cap licitació pública convocada pel mateix Consorci, ni per cap entitat consorciada.

5.5.- El Consorci té la consideració de mitjà propi i servei tècnic de les entitats consorciades i de les seves entitats dependents que així ho declarin, als efectes del què disposa l'art. 32 i concordants de la Llei de Contractes del Sector Públic. Les condicions administratives, econòmiques, financeres, tarifàries i patrimonials de l'encomana de gestió de serveis a favor del Consorci serà obligatòria per aquest.

5.6.- El Consorci no podrà participar en cap licitació pública convocada per cap de les entitats consorciades.

#### **Secció 1. Òrgans col·legiats.**

## **Article 8. Composició.**

8.1. La Junta Rectora, òrgan superior del Consorci, està formada per un representant de cada un dels ens consorciats, nomenats i substituïts lliurement pels òrgans de govern respectius.

8.2. Els municipis i ens que formen part del Consorci nomenaran de forma permanent un representant i un substitut d'aquest, per mitjà dels quals podran assistir i participar a les sessions de la Junta Rectora. El representant substituït només podrà actuar en absència del titular.

8.3. Cada ens consorciat ostenta un vot a la Junta Rectora

8.4. Assistiran a les sessions de la Junta Rectora, amb veu però sense vot, el secretari o la secretària i el representant de la Gerència del Consorci. O les persones que legalment els substitueixin.

## **Article 9. Competències**

9.1. Correspon a la Junta Rectora les competències següents:

- a. L'orientació general de les funcions del Consorci dins els objectius estatutaris i la consegüent aprovació d'un pla general i de plans plurianuals d'actuació, que han de ser reflectits al pressupost anual, que inclourà el pla d'inversions i els projectes d'obres, d'instal·lacions i de serveis, que també aprovarà.
- b. L'aprovació de comptes anuals.
- c. L'aprovació del pressupost anual i les seves modificacions.
- d. L'aprovació dels reglaments de règim interior, d'organització i de funcionament de les diverses activitats.
- e. L'aprovació de les condicions generals d'accés als llocs de treball i als càrrecs directius, règim de prestació de funcions, plantilla i remuneracions, i els convenis col·lectius de treball.
- f. El nomenament i la separació dels càrrecs del Consorci, a proposta de la Gerència del Consorci.
- g. Els acords d'adquisició, d'alienació i de gravamen dels béns immobles.
- h. L'ampliació de les activitats del Consorci d'acord amb els que estableixen aquests Estatuts.
- i. L'aprovació de les condicions administratives, econòmiques, financeres i patrimonials de la gestió de serveis públics de la gestió dels serveis delegats.
- j. L'aprovació de les tarifes dels serveis gestionats.
- k. L'aprovació de les quotes que hagin de satisfer els ens consorciats per al sosteniment del consorci
- l. La imposició i ordenació del recursos tributaris, les prestacions públiques patrimonials no tributàries i els preus públics.
- m. Concedir subvencions a tercers, estiguin o no vinculats amb el consorci, superiors a una quantia d'1 milió d'euros, així com autoritzar la despesa.
- n. L'aprovació dels projectes d'obres, d'instal·lacions i de serveis de caràcter plurianual i el seu pla de finançament.

9.2. La Junta podrà delegar les funcions que li són pròpies en els altres òrgans de govern del Consorci, en els seus òrgans directius o en les comissions o comitès que constitueixi a aquest efecte, llevat d'aquelles a què es refereixen les lletres a), b), c), e), g), j) k) i l) de l'apartat 1 d'aquest article.

#### **Article 10. Sessions, convocatòria i adopció d'acords.**

10.1. La Junta Rectora es reunirà en sessió ordinària una vegada cada semestre.

10.2. La Junta Rectora es reunirà en sessió extraordinària sempre que el convoqui el president o la presidenta, per iniciativa pròpia o a petició d'una tercera part dels seus membres.

10.3. Les convocatòries de les reunions es faran per escrit amb l'ordre del dia corresponent, i seran notificades a cadascun dels membres amb una antelació mínima de cinc dies hàbils. Les convocatòries es podran fer per mitjans telemàtics.

10.4. En casos d'urgència la convocatòria es farà, almenys, amb vint-i-quatre hores d'anticipació. En aquest cas, i una vegada considerat l'ordre del dia, la Junta Rectora haurà d'apreciar la situació d'urgència per majoria absoluta dels membres presents. Si aquesta no s'estima, es procedirà a convocar la reunió d'acord amb el que s'estableix en el paràgraf anterior.

10.5. L'ordre del dia haurà de contenir tots els temes a tractar en les reunions que es convoquin. Fora d'aquest no es podran prendre acords vàlids llevat que s'acordi la seva inclusió per la majoria simple dels vots presents.

10.6. Per la validesa de la reunió serà necessari l'assistència d'un terç com a mínim del nombre legal de membres.

10.7. Els acords de la Junta Rectora s'adoptaran, com a regla general, per majoria simple dels membres presents.

10.8. S'exceptuen del règim previst en l'apartat anterior els acords relatius a l'admissió de nous membres en el Consorci, a la creació d'organismes instrumentals i a la cessió de la gestió a d'altres entitats externes que requeriran el vot favorable de la majoria absoluta dels membres de la Junta.

10.9. Els acords de dissolució o liquidació del Consorci i qualsevol altre que comporti noves aportacions econòmiques així com la modificació dels seus Estatuts, requeriran a més de la majoria qualificada que es refereix l'apartat anterior, la ratificació pels òrgans competents dels seus membres.

#### **Article 11. La Comissió Executiva.**

11.1. La Junta Rectora podrà designar una Comissió Executiva que estarà composta entre 5 i 12 membres. Els membres de la Comissió Executiva i el número concret d'aquests seran determinats per la Junta Rectora entre els representants de les entitats consorciades, amb el vot favorable de la majoria absoluta dels seus membres.

11.2. En l'acord de constitució de la Comissió Executiva s'hauran de fer constar les facultats de la Junta Rectora que li són delegades o assignades. Igualment, la presidència podrà delegar-li part de les seves atribucions.

11.3. Els membres que conformen la Junta Rectora i la Comissió Executiva són designats o nomenats per un període de quatre anys, prorrogable per períodes de temps iguals.

11.4. El règim de les sessions, convocatòries i adopció d'acords serà el mateix que el de la Junta Rectora. Podran fer-se reunions total o parcialment telemàtiques en les mateixes condicions que la Junta Rectora.

#### **Article 12. Comissió especial de comptes.**

12.1. El Consorci comptarà amb una Comissió Especial de Comptes formada per entre 5 i 12 membres, a la qual li correspondrà l'examen, estudi i informe de tots els comptes que de conformitat amb la legislació reguladora de les hisendes locals, hagi d'aprovar la Junta Rectora. El nombre de membres de la comissió serà establert per la Junta Rectora.

12.2. Els components de la Comissió Especial de Comptes seran elegits per la Junta Rectora d'entre els seus membres, seguint sempre el criteri de representativitat.

#### **Article 13. President o presidenta**

13.1. Serà president o presidenta de la Junta Rectora un dels membres, designats amb el vot favorable de la majoria absoluta dels components de la Junta.

13.2. Serà vicepresident o vicepresidenta de la Junta Rectora un dels membres, designats amb el vot favorable de la majoria absoluta dels seus components.

13.3. Els càrrecs de president o presidenta i vicepresident o vicepresidenta de la Junta Rectora tindran una durada de quatre anys, si bé podran ser reelegits per l'òrgan que hagi de nomenar-los per iguals períodes de temps.

13.4. En finalitzar el seu mandat, podran continuar en funcions als sols efectes de l'administració ordinària sempre i quan ostentin la condició de membres de l'ajuntament o entitat consorciada.

13.5. En cas que cap d'aquestes persones conservés aquesta condició d'electa, l'alcalde o alcaldessa del municipi al qual hagi representat la persona que hagi ostentat la presidència o la vicepresidència sortint, tindrà la facultat de convocar la sessió constitutiva del consorci.

#### **Article 14. Funcionaris habilitats.**

14.1. La Secretaria, la Intervenció i la Tresoreria del Consorci seran exercides per persones que ostentin la condició de funcionari o funcionària d'Administració local amb habilitació de caràcter nacional en un dels municipis consorciats. També podran ser exercides de manera accidental en la persona que exerceixi la secretaria accidental de l'ajuntament que ostenti la secretaria, o de manera interina.

14.2. Correspon al secretari o a la secretària estendre acta dels acords presos a les reunions de la Junta, la qual degudament signada per ell mateix i amb el vistiplau del president o presidenta, serà transcrita al llibre que s'habiliti a aquest efecte, com també



totes aquelles altres funcions que siguin pròpies del càrrec. Les actes podran tenir format electrònic, podent-se utilitzar, entre d'altres, el sistema de vídeo-audio-actes.

14.3. El secretari o secretària de la Junta Rectora també ho serà de la Comissió Executiva.

### **Article 15. Reunions no presencials**

15.1. Els òrgans col·legiats es poden reunir, total o parcialment, mitjançant videoconferència, multiconferència o qualsevol altre sistema que no impliqui la presència física dels membres dels òrgans col·legiats. Si la reunió és parcialment presencial hi haurà d'assistir d'aquesta manera un mínim d'una tercera part dels seus membres.

15.2. En aquests casos és necessari garantir la identificació de les persones que participen en la reunió, la continuïtat de la comunicació, la possibilitat d'intervenir en les seves deliberacions, l'emissió del vot i la constància de la seva recepció i autenticitat.

15.3. La reunió s'ha entendre celebrada en el lloc on es trobi el president o presidenta.

15.4. En les reunions virtuals s'han de considerar assistents aquelles persones membres del corresponent òrgan col·legiat que hagin participat en la videoconferència, multiconferència o qualsevol altre sistema que no impliqui la presència física d'aquests.

## **Secció 2 Funcions del president o presidenta.**

### **Article 16. Funcions del president o presidenta.**

Correspon al president o presidenta l'exercici de les funcions següents:

- a) Representar institucionalment el Consorci.
- b) Formar l'ordre del dia de les sessions de la Junta.
- c) Convocar, presidir, suspendre i aixecar les sessions de la Junta Rectora, dirigir les deliberacions i decidir els empats amb el vot de qualitat.
- d) Supervisar les activitats del Consorci i elevar a la Junta Rectora la documentació i els informes que creguin oportuns.
- e) Dictar les disposicions particular que siguin necessàries per al desplegament dels acords de la Junta Rectora.
- f) Constituir, amb caràcter temporal, comissions o comitès amb funcions específiques en l'àmbit de les seves competències, i adscriure-hi les persones que hagin d'integrar-los.
- g) Nomenar els càrrecs directius del Consorci, quan li ho delegui la Junta.
- h) Exercir en cas d'urgència, i donar-ne compte a la Junta Rectora en la primera reunió que celebri, les facultats de realitzar tota mena d'accions, excepcions, recursos i reclamacions judicials i administratives en defensa dels drets i els interessos del Consorci.
- i) L'aprovació dels convenis per a la prestació de serveis i els contractes amb altres entitats públiques o privades, i també els acords de participació que s'hi puguin establir.

- j) L'aprovació de les operacions de crèdit.
- k) L'exercici de tota mena d'accions, d'excepcions, de recursos i de reclamacions judicials i administratives, en defensa dels drets i dels interessos del Consorci, sens perjudici de les facultats reconegudes a la Junta Rectora.
- l) La fixació dels criteris d'ordenació de pagaments i assignar les atribucions del president o de la presidenta, de la Gerència i dels altres directius del Consorci en aquesta matèria.
- m) L'ordenació de pagaments del consorci
- n) L'adopció de les disposicions i mesures adequades per a la millor organització i el millor funcionament del Consorci
- o) Elevar el projecte de pressupost anual i les seves modificacions als efectes de l'aprovació, si s'escau, per la Junta Rectora.
- p) Aprovar la liquidació del pressupost.
- q) Concedir subvencions a tercers, estiguin o no vinculats amb el consorci, fins a una quantia d'1 milió d'euros, així com autoritzar la despesa.
- r) Formular a la Junta les propostes dels reglaments de règim interior, d'organització i funcionament de les diverses activitats del consorci.
- s) Totes aquelles altres que siguin competència del Consorci i no estiguin atribuïdes expressament als restants òrgans del Consorci.

#### **Article 17. Funcions**

El vicepresident o la vicepresidenta suplirà el president o la presidenta i n'assumirà les funcions en els casos de vacant, absència o malaltia. Exercirà a més, les atribucions que el president o la presidenta delegui.

#### **Article 19. Funcions**

Corresponen a la Gerència les funcions següents:

- a) Representar administrativament el Consorci i relacionar-se com a Gerència amb les administracions públiques, les institucions, les entitats i els particulars
- b) Proposar a la Junta Rectora programes, les estratègies i els plans plurianuals d'actuació del Consorci.
- c) Elaborar la proposta de pressupost anual, d'acord amb els plans d'actuació aprovats.
- d) Executar i fer complir els acords de la Junta Rectora i les disposicions de la Presidència.
- e) Efectuar les adquisicions, alienacions i actes de gravamen del béns mobles consistents en aparells i instal·lacions que integren el seu patrimoni, sempre i quan l'operació no superi el 10% del pressupost del Consorci
- f) Administrar el patrimoni i els béns del Consorci, en el marc de les facultats que li hagin estat conferides per la Junta Rectora.
- g) Executar el pla d'inversions anual i exercir les facultats de contractació en matèria d'obres, instal·lacions, serveis i subministraments en contractes de quantia inferior a un milió d'euros (1.000,000,00 €).
- h) D'acord amb els criteris de la presidència, contractar, sancionar, separar o rescindir les relacions de treball amb el personal fix, eventual, interí o de suplències, de caràcter laboral; aprovar els ascensos de categoria del personal fix de caràcter laboral i fixar les remuneracions, les funcions i els trasllats del

personal d'acord amb els criteris o les instruccions que estableix la Junta Rectora.

- i) Realitzar l'administració ordinària, el pagament de nòmines i l'ordenació de pagaments en el cas que no sigui possible exercir la presidència en funcions.
- j) Vetllar per la millora dels mètodes de treball i per la introducció de les innovacions tecnològiques adequades, i també per la conservació i el manteniment dels serveis, les instal·lacions i els equipaments, així com per l'assoliment d'un adequat grau de qualitat dels serveis.
- k) Preparar la documentació que, per mitjà del president o la presidenta, s'ha de sotmetre a la consideració de la Junta Rectora i informar de tot el necessari per al correcte exercici de les seves competències, particularment pel que fa a la confecció i el compliment del pressupost anual i els plans plurianuals d'actuació.
- l) Informar periòdicament sobre el funcionament i l'estat de situació del Consorci.
- m) Presentar anualment a la Junta Rectora el balanç de situació, el compte de pèrdues i guanys, la memòria de l'exercici i la liquidació del pressupost.
- n) Qualsevol altra funció que si li encomani expressament o li deleguin la Junta Rectora o el president o la presidenta, en l'àmbit de les respectives competències.

#### **Article 27. Dissolució.**

27.1. El consorci es dissoldrà per les següents causes:

- a) Per acord dels membres que l'integren.
- b) Per impossibilitat legal o material de complir els seus objectius
- c) Per separació d'algun dels seus membres si la resta no decideix la continuïtat del consorci i resten al mateix com a mínim dues Administracions o entitats dependents o vinculades a alguna Administració
- d) Per esdevenir inoperant
- e) Per transformació en un altre ens.

27.2. La dissolució del Consorci determinarà la seva liquidació i extinció.

27.3. L'acord de dissolució ha de ser ratificat pels membres del Consorci a través dels seus òrgans competents.

#### **ANNEX I**

##### **Entitats adherides al Consorci després de la seva constitució.**

- Ajuntament d'Arenys de Munt
- Ajuntament de Bellpuig.
- Ajuntament de Campdevàrol.
- Ajuntament de Camprodon.
- Ajuntament de Collbató.
- Ajuntament de Figaró-Montmany.
- Ajuntament de Llanars.
- Ajuntament de Lliçà de Vall.
- Ajuntament de Massanes
- Ajuntament de Montornès del Vallès..
- Ajuntament de Mont-roig del Camp.
- Ajuntament d'Olièrdola.

- Ajuntament d'Olost.
- Ajuntament de Sant Bartomeu del Grau.
- Ajuntament de Sant Llorenç d'Hortons.
- Ajuntament de Solsona.
- Ajuntament de Tremp.
- Ajuntament de Vacarisses.
- Ajuntament de Vila-rodonà.
- Ajuntament de Vilanova i la Geltrú.

## **ANNEX II**

### **REFOSA DELS ESTATUTS DEL CONSORCI PER A LA GESTIÓ INTEGRAL D'AIGÜES DE CATALUNYA (NOV 2020)**

#### **Capítol. Disposicions Generals**

##### **Article 1. Objecte i entitats que integren el Consorci.**

1.1. A l'empara de la legislació municipal i de règim local de Catalunya i amb la denominació de Consorci per a la Gestió Integral d'Aigües de Catalunya es constitueix per temps indefinit un Consorci de caràcter local per al foment de la gestió pública del cicle integral de l'aigua i la resta de funcions descrites en els presents estatuts, en el que hi participen els Ajuntaments d'El Prat de Llobregat, Manresa, Mataró, Reus i Vilafranca del Penedès, com a membres fundadors i la resta de municipis i d'entitats que en formen part, indicades a l'annex I d'aquests estatuts, que es modificarà conforme es verifiqui l'adhesió de nous membres sense necessitat de modificar aquests estatuts.

1.2. La composició del Consorci es pot ampliar amb l'adhesió d'altres ens locals, administracions públiques o entitats privades sense ànim de lucre.

1.3. Només podran formar part del Consorci aquells municipis que hagin optat per una forma de gestió directa del servei públic d'abastament domiciliari d'aigua. Nogensmenys, els municipis que gestionin el servei públic d'abastament domiciliari d'aigua per qualsevol modalitat de gestió indirecta de serveis, podran formar part del Consorci únicament en relació a aquells altres serveis públics que gestionin de forma directa a través dels mecanismes consorcials i que siguin concordants amb les finalitats del consorci.

1.4. Així mateix, l'admissió al Consorci d'altres ens supramunicipals estarà condicionada a que gestionin directament serveis de l'aigua o bé a que promoguin la gestió directa d'aquests serveis públics per part dels municipis del seu àmbit territorial.

1.5. La incorporació de nous membres requerirà l'acord de la Junta Rectora, sens perjudici que la Comissió Executiva pugui acordar la seva admissió provisional, fins que la Junta Rectora l'elevi a definitiva en la primera sessió que celebri.

##### **Article 2. Finalitats i funcions del Consorci**

2.1 En el marc del foment de la gestió pública de l'aigua, les finalitats i funcions que corresponen al Consorci són les següents:

- Foment de les relacions de cooperació i col·laboració amb altres administracions territorials i institucionals, i amb qualsevol altra entitat de dret públic o privat que tinguin competència o actuïn en els àmbits del cycle integral de l'aigua i del medi ambient, per l'elaboració i execució de serveis, activitats, projectes i programes d'interès comú
- Assessorament a les entitats consorciades i a les administracions competents en relació amb les propostes de modificació de la normativa que incideix en qualsevol dels serveis vinculats al cycle de l'aigua.
- Promoció de la gestió directa del cycle de l'aigua.
- Rendibilització en favor de tots els municipis consorciats de l'experiència i el coneixement dels municipis que gestionen de forma directa els serveis que conformen el cycle de l'aigua.
- Foment del model de gestió pública fonamentat en els principis de transparència, participació, eficiència i sostenibilitat.
- Garantia de l'existència d'un model de gestió pública associativa dels serveis que conformen el cycle de l'aigua disponible per aquells municipis consorciats que ho precisin.
- Gestió, prèvia delegació dels municipis, de les competències municipals relatives el cycle integral de l'aigua.
- Contribució a la millora de la qualitat i eficiència dels serveis que els consorciats presten directament als ciutadans i a una més adequada utilització dels recursos hidrològics i mediambientals disponibles.
- Participació en l'elaboració de Plans directors dels diferents serveis que configuren el cycle de l'aigua.
- Elaboració d'una política de tarifes que garanteixi la internalització dels costos dels serveis públics i la prestació d'uns serveis públics de qualitat i eficients.
- Realització de campanyes de comunicació per a promoure la cultura de l'ús eficient i sostenible de l'aigua.
- Defensa dels interessos dels municipis consorciats davant les administracions i qualsevol mena d'institució, sector o ens que tingui facultats per a legislar, regular o ordenar el serveis públics vinculats al cycle de l'aigua.
- Promoció, construcció, explotació i manteniment d'infraestructures d'abastament, sanejament i depuració d'aigües, municipals o supramunicipals.
- Anàlisi de la qualitat de les aigües i el seu nivell de contaminació.
- Realització d'activitats d'investigació, estudi i divulgació, relacionades amb el cycle integral de l'aigua i del medi ambient.
- Foment d'obres, activitats i serveis mitjançant la concessió de subvencions i d'altres tècniques de foment.
- Totes aquelles altres activitats que siguin complementàries de les enunciades anteriorment.

2.2. Aquestes funcions les podrà dur a terme el mateix Consorci directament o a través d'entitats instrumentals creades a l'efecte, utilitzant qualsevol de les formes de gestió directa de serveis que preveu la normativa.

### **Article 3. Personalitat i capacitat jurídica.**

3.1. El Consorci regulat en aquests Estatuts constitueix una entitat pública de caràcter associatiu i local, dotada de personalitat jurídica plena i independent de la dels seus membres, amb la capacitat jurídica de dret públic i privat necessària per a la realització de les seves funcions.

3.2. El Consorci podrà adquirir, posseir, reivindicar, permutar, gravar i alienar tota mena de béns, excepte els de domini públic dels Ajuntaments consorciats afectes als serveis que presti el Consorci, signar contractes, assumir obligacions, interposar recursos i exercitar les accions previstes en les lleis.

3.3. Es reconeixen al Consorci les següents potestats:

- a. La potestat reglamentària i d'autoorganització.
- b. Les potestats tributària i financera.
- c. La potestat de programació i planificació.
- d. La presumpció de legitimitat i l'executivitat dels seus actes.
- e. Les potestats d'execució forçosa i sancionadora.
- f. La potestat de revisió d'ofici dels seus actes i acords.
- g. La potestat de foment mitjançant la concessió de subvencions a tercers, estiguin o no vinculats amb el consorci.
- h. Les prelacions i preferències i demés prerrogatives reconegudes a la Hisenda Pública per als seus crèdits; la inembargabilitat dels seus béns i drets en els termes regulats a la legislació en vigor.

#### **Article 4. Règim Jurídic.**

4.1.- El Consorci, que té naturalesa voluntària i indefinida, es regirà pels seus propis estatuts i per les disposicions de la Llei 40/2015, d'1 d'octubre, de règim jurídic del Sector Públic, els articles 312 i següents del Reglament d'Obres, Activitats i Serveis dels Ens Locals i la legislació municipal i de règim local que li resultin d'aplicació a Catalunya

4.2.- El Consorci resta adscrit a l'Ajuntament de Manresa. El seu règim orgànic, funcional i financer serà el que es regula en els presents estatuts i a la legislació d'aplicació per raó de la seva adscripció.

#### **Article 5. Gestió dels serveis que conformen el cicle de l'aigua.**

5.1. El Consorci podrà assumir, per delegació d'aquells municipis consorciats que així ho acordin, la gestió dels serveis municipals de potabilització, abastament d'aigua, clavegueram, depuració i reutilització d'aigües regenerades, així com la gestió integral de tot el cicle de l'aigua com a forma de gestió associada de serveis municipals de caràcter obligatori i essencial dels municipis consorciats.

5.2. La prestació d'aquests serveis es podrà dur a terme, prèvia la tramitació de l'expedient acreditatiu de l'eficiència i sostenibilitat en els termes previstos en la legislació sobre règim local, de forma directa indiferenciada, mitjançant una societat mercantil de capital íntegrament públic o una entitat autònoma empresarial. Si l'expedient no acredita l'eficiència i sostenibilitat de la forma de gestió directa mitjançant la societat mercantil de capital públic, el Consorci revocarà l'acceptació de la delegació.

5.3. La Societat pública prevista a l'anterior apartat tindrà la consideració de mitjà propi personificat del Consorci. Les condicions administratives, econòmiques, financeres, tarifàries i patrimonials de la gestió de serveis públics seran d'obligatori compliment per la Societat.

5.4. La Societat de gestió de serveis d'aigua del Consorci no podrà participar en cap licitació pública convocada pel mateix Consorci, ni per cap entitat consorciada.

5.5.- El Consorci té la consideració de mitjà propi i servei tècnic de les entitats consorciades i de les seves entitats dependents que així ho declarin, als efectes del què disposa l'art. 32 i concordants de la Llei de Contractes del Sector Públic. Les condicions administratives, econòmiques, financeres, tarifàries i patrimonials de l'encomana de gestió de serveis a favor del Consorci serà obligatòria per aquest.

5.6.- El Consorci no podrà participar en cap licitació pública convocada per cap de les entitats consorciades.

#### **Article 6 . Domicili**

1.- El Consorci tindrà el seu domicili a Manresa, carrer Montserrat núm. 1-7. Això no obstant, per acord de la Junta Rectora, aquest domicili podrà ser canviat.

2.- Les sessions de la Junta Rectora es podran dur a terme a la ciutat de Barcelona, en el lloc i hora que siguin establerts per la presidència.

### **Capítol 2. Govern del Consorci**

#### **Article 7. Òrgans de Govern**

El govern del Consorci correspon als òrgans següents:

- a) La Junta Rectora
- b) La Comissió Executiva
- c) La Comissió Especial de Comptes
- d) El President o la Presidenta
- e) El Vicepresident o vicepresidenta

#### **Secció 1. Òrgans col·legiats.**

#### **Article 8. Composició.**

8.1. La Junta Rectora, òrgan superior del Consorci, està formada per un representant de cada un dels ens consorciats, nomenats i substituïts lliurement pels òrgans de govern respectius.

8.2. Els municipis i ens que formen part del Consorci nomenaran de forma permanent un representant i un substitut d'aquest, per mitjà dels quals podran assistir i participar a les sessions de la Junta Rectora. El representant substituït només podrà actuar en absència del titular.

8.3. Cada ens consorciat ostenta un vot a la Junta Rectora

8.4. Assistiran a les sessions de la Junta Rectora, amb veu però sense vot, el secretari o la secretària i el representant de la Gerència del Consorci. O les persones que legalment els substitueixin.

## **Article 9. Competències**

9.1. Correspon a la Junta Rectora les competències següents:

- a. L'orientació general de les funcions del Consorci dins els objectius estatutaris i la consegüent aprovació d'un pla general i de plans plurianuals d'actuació, que han de ser reflectits al pressupost anual, que inclourà el pla d'inversions i els projectes d'obres, d'instal·lacions i de serveis, que també aprovarà.
- b. L'aprovació de comptes anuals.
- c. L'aprovació del pressupost anual i les seves modificacions.
- d. L'aprovació dels reglaments de règim interior, d'organització i de funcionament de les diverses activitats.
- e. L'aprovació de les condicions generals d'accés als llocs de treball i als càrrecs directius, règim de prestació de funcions, plantilla i remuneracions, i els convenis col·lectius de treball.
- f. El nomenament i la separació dels càrrecs del Consorci, a proposta de la Gerència del Consorci.
- g. Els acords d'adquisició, d'alienació i de gravamen dels béns immobles.
- h. L'ampliació de les activitats del Consorci d'acord amb els que estableixen aquests Estatuts.
- i. L'aprovació de les condicions administratives, econòmiques, financeres i patrimonials de la gestió de serveis públics de la gestió dels serveis delegats.
- j. L'aprovació de les tarifes dels serveis gestionats.
- k. L'aprovació de les quotes que hagin de satisfer els ens consorciats per al sosteniment del consorci
- l. La imposició i ordenació del recursos tributaris, les prestacions públiques patrimonials no tributàries i els preus públics.
- m. Concedir subvencions a tercers, estiguin o no vinculats amb el consorci, superiors a una quantia d'1 milió d'euros, així com autoritzar la despesa.
- n. L'aprovació dels projectes d'obres, d'instal·lacions i de serveis de caràcter plurianual i el seu pla de finançament.

9.2. La Junta podrà delegar les funcions que li són pròpies en els altres òrgans de govern del Consorci, en els seus òrgans directius o en les comissions o comitès que constitueixi a aquest efecte, llevat d'aquelles a què es refereixen les lletres a), b), c), e), g), j) k) i l) de l'apartat 1 d'aquest article.

## **Article 10. Sessions, convocatòria i adopció d'acords.**

10.1. La Junta Rectora es reunirà en sessió ordinària una vegada cada semestre.

10.2. La Junta Rectora es reunirà en sessió extraordinària sempre que el convoqui el president o la presidenta, per iniciativa pròpia o a petició d'una tercera part dels seus membres.

10.3. Les convocatòries de les reunions es faran per escrit amb l'ordre del dia corresponent, i seran notificades a cadascun dels membres amb una antelació mínima de cinc dies hàbils. Les convocatòries es podran fer per mitjans telemàtics.



10.4. En casos d'urgència la convocatòria es farà, almenys, amb vint-i-quatre hores d'anticipació. En aquest cas, i una vegada considerat l'ordre del dia, la Junta Rectora haurà d'apreciar la situació d'urgència per majoria absoluta dels membres presents. Si aquesta no s'estima, es procedirà a convocar la reunió d'acord amb el que s'estableix en el paràgraf anterior.

10.5. L'ordre del dia haurà de contenir tots els temes a tractar en les reunions que es convoquin. Fora d'aquest no es podran prendre acords vàlids llevat que s'acordi la seva inclusió per la majoria simple dels vots presents.

10.6. Per la validesa de la reunió serà necessari l'assistència d'un terç com a mínim del nombre legal de membres.

10.7. Els acords de la Junta Rectora s'adoptaran, com a regla general, per majoria simple dels membres presents.

10.8. S'exceptuen del règim previst en l'apartat anterior els acords relatius a l'admissió de nous membres en el Consorci, a la creació d'organismes instrumentals i a la cessió de la gestió a d'altres entitats externes que requeriran el vot favorable de la majoria absoluta dels membres de la Junta.

10.9. Els acords de dissolució o liquidació del Consorci i qualsevol altre que comporti noves aportacions econòmiques així com la modificació dels seus Estatuts, requeriran a més de la majoria qualificada que es refereix l'apartat anterior, la ratificació pels òrgans competents dels seus membres.

#### **Article 11. La Comissió Executiva.**

11.1. La Junta Rectora podrà designar una Comissió Executiva que estarà composta entre 5 i 12 membres. Els membres de la Comissió Executiva i el número concret d'aquests seran determinats per la Junta Rectora entre els representants de les entitats consorciades, amb el vot favorable de la majoria absoluta dels seus membres.

11.2. En l'acord de constitució de la Comissió Executiva s'hauran de fer constar les facultats de la Junta Rectora que li són delegades o assignades. Igualment, la presidència podrà delegar-li part de les seves atribucions.

11.3. Els membres que conformen la Junta Rectora i la Comissió Executiva són designats o nomenats per un període de quatre anys, prorrogable per períodes de temps iguals.

11.4. El règim de les sessions, convocatòries i adopció d'acords serà el mateix que el de la Junta Rectora. Podran fer-se reunions total o parcialment telemàtiques en les mateixes condicions que la Junta Rectora.

#### **Article 12. Comissió especial de comptes.**

12.1. El Consorci comptarà amb una Comissió Especial de Comptes formada per entre 5 i 12 membres, a la qual li correspondrà l'examen, estudi i informe de tots els comptes que de conformitat amb la legislació reguladora de les hisendes locals, hagi d'aprovar la Junta Rectora. El nombre de membres de la comissió serà establert per la Junta Rectora.

12.2. Els components de la Comissió Especial de Comptes seran elegits per la Junta Rectora d'entre els seus membres, seguint sempre el criteri de representativitat.

### **Article 13. President o presidenta**

13.1. Serà president o presidenta de la Junta Rectora un dels membres, designats amb el vot favorable de la majoria absoluta dels components de la Junta.

13.2. Serà vicepresident o vicepresidenta de la Junta Rectora un dels membres, designats amb el vot favorable de la majoria absoluta dels seus components.

13.3. Els càrrecs de president o presidenta i vicepresident o vicepresidenta de la Junta Rectora tindran una durada de quatre anys, si bé podran ser reelegits per l'òrgan que hagi de nomenar-los per iguals períodes de temps.

13.4. En finalitzar el seu mandat, podran continuar en funcions als sols efectes de l'administració ordinària sempre i quan ostentin la condició de membres de l'ajuntament o entitat consorciada.

13.5. En cas que cap d'aquestes persones conservés aquesta condició d'electa, l'alcalde o alcaldessa del municipi al qual hagi representat la persona que hagi ostentat la presidència o la vicepresidència sortint, tindrà la facultat de convocar la sessió constitutiva del consorci.

### **Article 14. Funcionaris habilitats.**

14.1. La Secretaria, la Intervenció i la Tresoreria del Consorci seran exercides per persones que ostentin la condició de funcionari o funcionària d'Administració local amb habilitació de caràcter nacional en un dels municipis consorciats. També podran ser exercides de manera accidental en la persona que exerceixi la secretaria accidental de l'ajuntament que ostenti la secretaria, o de manera interina.

14.2. Correspon al secretari o a la secretària estendre acta dels acords presos a les reunions de la Junta, la qual degudament signada per ell mateix i amb el vistiplau del president o presidenta, serà transcrita al llibre que s'habiliti a aquest efecte, com també totes aquelles altres funcions que siguin pròpies del càrrec. Les actes podran tenir format electrònic, podent-se utilitzar, entre d'altres, el sistema de vídeo-audio-actes.

14.3. El secretari o secretària de la Junta Rectora també ho serà de la Comissió Executiva.

### **Article 15. Reunions no presencials**

15.1. Els òrgans col·legiats es poden reunir, total o parcialment, mitjançant videoconferència, multiconferència o qualsevol altre sistema que no impliqui la presència física dels membres dels òrgans col·legiats. Si la reunió és parcialment presencial hi haurà d'assistir d'aquesta manera un mínim d'una tercera part dels seus membres.

15.2. En aquests casos és necessari garantir la identificació de les persones que participen en la reunió, la continuïtat de la comunicació, la possibilitat d'intervenir en les seves deliberacions, l'emissió del vot i la constància de la seva recepció i autenticitat.

15.3. La reunió s'ha d'entendre celebrada en el lloc on es trobi el president o presidenta.

15.4. En les reunions virtuals s'han de considerar assistents aquelles persones membres del corresponent òrgan col·legiat que hagin participat en la videoconferència, multiconferència o qualsevol altre sistema que no impliqui la presència física d'aquests.

## **Secció 2 Funcions del president o presidenta.**

### **Article 16. Funcions del president o presidenta.**

Correspon al president o presidenta l'exercici de les funcions següents:

- a. Representar institucionalment el Consorci.
- b. Formar l'ordre del dia de les sessions de la Junta.
- c. Convocar, presidir, suspendre i aixecar les sessions de la Junta Rectora, dirigir les deliberacions i decidir els empats amb el vot de qualitat.
- d. Supervisar les activitats del Consorci i elevar a la Junta Rectora la documentació i els informes que creguin oportuns.
- e. Dictar les disposicions particulars que siguin necessàries per al desplegament dels acords de la Junta Rectora.
- f. Constituir, amb caràcter temporal, comissions o comitès amb funcions específiques en l'àmbit de les seves competències, i adscriure-hi les persones que hagin d'integrar-los.
- g. Nomenar els càrrecs directius del Consorci, quan li ho delegui la Junta.
- h. Exercir en cas d'urgència, i donar-ne compte a la Junta Rectora en la primera reunió que celebri, les facultats de realitzar tota mena d'accions, excepcions, recursos i reclamacions judicials i administratives en defensa dels drets i els interessos del Consorci.
- i. L'aprovació dels convenis per a la prestació de serveis i els contractes amb altres entitats públiques o privades, i també els acords de participació que s'hi puguin establir.
- j. L'aprovació de les operacions de crèdit.
- k. L'exercici de tota mena d'accions, d'excepcions, de recursos i de reclamacions judicials i administratives, en defensa dels drets i dels interessos del Consorci, sens perjudici de les facultats reconegudes a la Junta Rectora.
- l. La fixació dels criteris d'ordenació de pagaments i assignar les atribucions del president o de la presidenta, de la Gerència i dels altres directius del Consorci en aquesta matèria.
- m. L'ordenació de pagaments del consorci
- n. L'adopció de les disposicions i mesures adequades per a la millor organització i el millor funcionament del Consorci
- o. Elevar el projecte de pressupost anual i les seves modificacions als efectes de l'aprovació, si s'escau, per la Junta Rectora.

- p. Aprovar la liquidació del pressupost.
- q. Concedir subvencions a tercers, estiguin o no vinculats amb el consorci, fins a una quantia d'1 milió d'euros, així com autoritzar la despesa.
- r. Formular a la Junta les propostes dels reglaments de règim interior, d'organització i funcionament de les diverses activitats del consorci.
- s. Totes aquelles altres que siguin competència del Consorci i no estiguin atribuïdes expressament als restants òrgans del Consorci.

### **Secció 3 Del Vicepresident o de la vicepresidenta**

#### **Article 17. Funcions**

El vicepresident o la vicepresidenta suplirà el president o la presidenta i n'assumirà les funcions en els casos de vacant, absència o malaltia. Exercirà a més, les atribucions que el president o la presidenta delegui.

### **Capítol 3 De la Gerència**

#### **Article 18. Nomenament i naturalesa del càrrec.**

18.1.- La Junta Rectora nomenarà un gerent. El nomenament de la Gerència podrà recaure en una persona física o jurídica.

18.2.- La Gerència serà l'òrgan executiu del Consorci

18.3.- En cas que s'opti pel nomenament d'un o d'una gerent, serà un càrrec d'alta direcció que mantindrà amb el Consorci una relació d'ocupació de naturalesa laboral i de caràcter especial i que es regirà pel contracte de treball pertinent i les disposicions que siguin d'aplicació. El gerent o la gerent exercirà el seu càrrec amb dedicació exclusiva i restarà sotmès al règim d'incompatibilitats aplicable.

#### **Article 19. Funcions**

Corresponen a la Gerència les funcions següents:

- a. Representar administrativament el Consorci i relacionar-se com a Gerència amb les administracions públiques, les institucions, les entitats i els particulars
- b. Proposar a la Junta Rectora programes, les estratègies i els plans plurianuals d'actuació del Consorci.
- c. Elaborar la proposta de pressupost anual, d'acord amb els plans d'actuació aprovats.
- d. Executar i fer complir els acords de la Junta Rectora i les disposicions de la Presidència.
- e. Efectuar les adquisicions, alienacions i actes de gravamen del béns mobles consistents en aparells i instal·lacions que integren el seu patrimoni, sempre i quan l'operació no superi el 10% del pressupost del Consorci
- f. Administrar el patrimoni i els béns del Consorci, en el marc de les facultats que li hagin estat conferides per la Junta Rectora.
- g. Executar el pla d'inversions anual i exercir les facultats de contractació en matèria d'obres, instal·lacions, serveis i subministraments en contractes de quantia inferior a un milió d'euros (1.000,000,00 €).

- h. D'acord amb els criteris de la presidència Junta Rectora, contractar, sancionar, separar o rescindir les relacions de treball amb el personal fix, eventual, interí o de suplències, de caràcter laboral; aprovar els ascensos de categoria del personal fix de caràcter laboral i fixar les remuneracions, les funcions i els trasllats del personal d'acord amb els criteris o les instruccions que estableix la Junta Rectora.
- i. Realitzar l'administració ordinària, el pagament de nòmines i l'ordenació de pagaments en el cas que no sigui possible exercir la presidència en funcions.
- j. Ordenar els pagaments del Consorci, de conformitat amb les atribucions que li hagin estat assignades per la junta Rectora.
- k. Vetllar per la millora dels mètodes de treball i per la introducció de les innovacions tecnològiques adequades, i també per la conservació i el manteniment dels serveis, les instal·lacions i els equipaments, així com per l'assoliment d'un adequat grau de qualitat dels serveis.
- l. Preparar la documentació que, per mitjà del president o la presidenta, s'ha de sotmetre a la consideració de la Junta Rectora i informar de tot el necessari per al correcte exercici de les seves competències, particularment pel que fa a la confecció i el compliment del pressupost anual i els plans plurianuals d'actuació.
- m. Informar periòdicament sobre el funcionament i l'estat de situació del Consorci.
- n. Presentar anualment a la Junta Rectora el balanç de situació, el compte de pèrdues i guanys, la memòria de l'exercici i la liquidació del pressupost.
- o. Qualsevol altra funció que si li encomani expressament o li deleguin la Junta Rectora o el president o la presidenta, en l'àmbit de les respectives competències.

#### **Capítol 4. Règim patrimonial, financer, pressupostari i comptable.**

##### **Article 20. Patrimoni.**

20.1.- Constitueix el patrimoni del Consorci:

- a) Els béns i els drets que li aportin les entitats consorciades, llevat dels béns de domini públic que li adscriguin afectes als serveis que presta el Consorci que conservaran la qualificació originària, en relació amb els quals aquest ens en té l'ús, la conservació i la millora en els temes que estableixin els corresponents acords.
- b) Els béns i els drets que adquireixi o rebí per qualsevol títol.

20.2.- El patrimoni del Consorci quedarà reflectit en l'inventari corresponent, que revisarà i aprovarà anualment la Junta Rectora.

20.3.- El Consorci té sobre les obres, els béns i les instal·lacions cedides pels seus membres unes facultats de disposició limitades a les finalitats estatutàries.

##### **Article 21. Recursos.**

21.1. Per a la realització dels seus objectius, el Consorci disposarà dels recursos següents:

- a) Les aportacions realitzades per les entitats consorciades
- b) Les aportacions realitzades per les entitats consorciades amb càrrec al fons patrimonial del consorci.

- c) Els rendiments dels serveis que presti
- d) Els productes del seu patrimoni
- e) Els crèdits que s'obtinguin
- f) Les subvencions, els auxilis, els ajuts i els donatius
- g) Qualsevol altre que puguin correspondre al Consorci, d'acord amb les lleis.

21.2. Les aportacions de les entitats consorciades tant si es realitzen en forma de quotes periòdiques o de derrames aprovades per la Junta Rectora guardaran la proporció que es determini amb el nombre de vots atribuïts a cada ens consorciat en el màxim òrgan rector.

21.3. Les aportacions de les entitats consorciades amb càrrec al fons patrimonial del Consorci requeriran de l'acord unànim dels membres presents de la Junta Rectora en la reunió en què es tracti i podran no ser correlatives ni proporcionals al nombre de vots atribuïts a cada ens consorciat a la mateixa.

#### **Article 22. Pressupost.**

22.1.- La Junta Rectora establirà i aprovarà un pressupost anual d'ingressos i de despeses abans del 31 de desembre de cada any per aplicar-lo a l'exercici econòmic següent.

22.2.- En el pressupost seguirà la normativa reguladora de les hisendes locals amb les particularitats, si escau, establertes pels consorcis.

#### **Article 23. Comptabilitat i control econòmic.**

23.1.- El règim de pressupostació, comptabilitat i control del Consorci serà el de l'Ajuntament al qual resti adscrit.

23.2.- Els fons del consorci seran custodiats en comptes bancaris oberts directament a nom de l'entitat.

23.3.- Anualment es durà a terme una auditoria dels comptes sota la responsabilitat de l'òrgan de control de l'Ajuntament al qual resti adscrit el Consorci.

23.4.- Els comptes del Consorci formaran part dels pressupostos i s'inclouran al compte general de l'Ajuntament on resti adscrit en cada moment.

#### **Article 24.**

24.1.- La liquidació del pressupost serà aprovada pel president del consorci, del que es donarà compte a la junta rectora en la primera sessió posterior que porti a terme.

24.2.- Els comptes anuals seran sotmesos per la presidència a l'aprovació de la junta rectora amb l'informe de la comissió especial de comptes, tot de conformitat amb el procediment establert a la legislació de règim local.

24.3.- La Junta acordarà la destinació dels romanents de l'exercici anterior, en els termes que prevegi en cada moment la legislació en vigor i, en el seu defecte s'aplicaran, en primer lloc, a l'amortització dels deutes del mateix Consorci, i en segon

lloc, a la inversió en equipament propi del Consorci, i donar suport a la formació dels professionals dels Consorci i dels ens consorciats.

## **Capítol 5. Règim del personal i contractació.**

### **Article 25. Règim de personal.**

25.1.- La contractació de personal per part del Consorci serà de naturalesa laboral i no se li exigirà procedir de reassignacions de llocs de treball dels Ajuntaments consorciats.

25.2.- El règim jurídic del personal laboral del Consorci serà el que li correspongui d'acord amb aquesta naturalesa segons les normes d'aplicació de l'Ajuntament al qual es trobi adscrit en cada moment, i la seva remuneració no podrà superar les retribucions que per a llocs de treball equivalents s'estipuli l'Ajuntament al qual s'adscriu.

### **Article 26. Règim de contractació.**

La contractació d'obres i serveis estarà sotmesa a les normativa sobre contractació del sector públic.

## **Capítol 6. Separació i dissolució.**

### **Article 27. Dissolució.**

27.1. El consorci es dissoldrà per les següents causes:

- a. Per acord dels membres que l'integren.
- b. Per impossibilitat legal o material de complir els seus objectius
- c. Per separació d'algun dels seus membres si la resta no decideix la continuïtat del consorci i resten al mateix com a mínim dues Administracions o entitats dependents o vinculades a alguna Administració
- d. Per esdevenir inoperant
- e. Per transformació en un altre ens.

27.2. La dissolució del Consorci determinarà la seva liquidació i extinció.

27.3. L'acord de dissolució ha de ser ratificat pels membres del Consorci a través dels seus òrgans competents.

### **Article 28. Liquidació dels béns.**

28.1. La Junta Rectora, en adoptar l'acord de dissolució, nomenarà un liquidador.

28.2. El liquidador proposarà la forma en què s'ha de procedir a la liquidació dels béns que pertanyen al Consorci i a la reversió de les obres i les instal·lacions existents a les Administracions consorciades.

28.3. El liquidador calcularà la quota de liquidació en funció, en primer lloc, a les aportacions al fons patrimonial que serà restituint formant part de la quota de liquidació únicament a favor de les entitats consorciades que hagin realitzat aportacions al mateix.

28.4. En defecte d'aportació al fons patrimonial o un cop exhaurida la liquidació per aquest concepte a favor de les entitats consorciades que haguessin fet aportacions al mateix, la quota de liquidació es calcularà en proporció a les quotes de finançament de l'activitat aportades anualment per cada entitat des de la seva incorporació al Consorci.

28.5. Les entitats consorciades podran decidir per majoria absoluta dels membres del Consorci la cessió global d'actius i passius a una altra entitat jurídicament adequada amb la finalitat de mantenir la continuïtat de l'activitat i assolir els objectius del Consorci.

### **Article 29. Separació de les entitats consorciades.**

29.1.- La separació del Consorci d'algun dels seus membres podrà realitzar-se en qualsevol moment mitjançant un escrit dirigit als eu president.

29.2.- Serà causa de separació el canvi de la forma de gestió directa del servei públic per qualsevol de les modalitats de gestió indirecta previstes a la legislació de règim local.

29.3.- En el supòsit de que la separació procedeixi, la quota de separació es calcularà de la manera estipulada per a la quota de liquidació regulada a l'article 28 dels presents estatuts.

### **Disposicions addicionals.**

#### **Primera. Quòrums**

Els quòrums establerts en aquests Estatuts es calcularan per arrodoniment de la meitat de la unitat superior.

#### **Segona. Modificació d'Estatuts**

1.- La modificació dels Estatuts del Consorci seguirà el procediment següent:

- a) Aprovació inicial per part de la Junta Rectora.
- b) Aprovació de la modificació per part dels municipis i demés entitats membres.
- c) Informació pública pel termini de trenta dies
- d) Resolució d'al·legacions, si és el cas, i aprovació definitiva per la mateixa Junta Rectora."

La lectura i les intervencions d'aquest punt les podeu consultar a l'enllaç següent:

<https://videoactes.manresa.cat/session/sessionDetail/54f961b0771f6af901772a6ef9410070?startAt=6089.0>



**L'alcalde sotmet el dictamen 3.3 a votació, i el Ple l'aprova per 19 vots afirmatius (8 GMERC, 7 GMJxM i 4 GMPSC-CP ) i 5 abstencions (1 GMJxM, 3 GM Fem Manresa i 1 GMCs) i, per tant, esdevé acord plenari amb el contingut que ha quedat reproduït.**

*Es fa constar que la regidora Claudina Relat Governa, del GM de JxM, es trobava fora de la sala en el moment de la votació.*

#### **4. ÀREA DE SERVEIS GENERALS**

##### **4.1 Regidoria delegada de Recursos Humans i Govern Obert**

##### **4.1.1.- Dictamen sobre aprovació, si escau, de l'organigrama funcional de l'Ajuntament de Manresa - Gener 2021. (AJT.DIC 1/2021).-**

El secretari exposa el dictamen de la regidora delegada de Recursos Humans i Govern Obert, de 12 de gener de 2021, que es transcriu a continuació:

“Atès l'acord del Ple de la Corporació Municipal de 26 de setembre de 2019, pel que s'aprova el text refós de l'organigrama funcional d'aquest Ajuntament.

Atès que en el Ple de la Corporació Municipal de 27 de juny de 2020 es va procedir a escollir i nomenar un nou Alcalde-President d'aquest Ajuntament.

Atès que això ha comportat la necessitat de procedir a efectuar una reestructuració de l'organització municipal, per adequar-la a les noves necessitats de funcionament sorgides.

Atesa la necessitat de dotar a l'organització d'una eina dinàmica que imprimeixi més agilitat a l'administració municipal, de cara a poder donar sortida de la forma més eficaç i eficient al repte que comporta crear un entorn de serveis a la ciutadania, amb una millora dels serveis al ciutadà, i tot això emmarcat dins d'un entorn estratègic i alhora de garanties i suport a la gestió municipal, i .

Atès el que disposen l'article 4.1 a) de la Llei de Bases del Règim Local i els articles 8.1.a), 49 i 66.2 del Decret legislatiu 2/2003, de 28 d'abril, pel qual s'aprova el Text Refós de la Llei Municipal i de Règim Local de Catalunya, determinants tots ells de la potestat i autonomia organitzativa de l'Ajuntament.

És pel que, la tinent d'alcalde, regidora-delegada de Recursos Humans i Govern Obert, proposa al Ple de la Corporació, l'adopció dels següents:

### **A C O R D S**

**Primer.-** Aprovar el text de l'organigrama funcional d'aquest Ajuntament, de conformitat amb el text que s'adjunta a l'expedient.

**Segon.-** Facultar a la tinent d'Alcalde regidora-delegada de Recursos Humans i Govern Obert per adoptar les mesures oportunes per a portar a terme aquest acord en tots els seus punts.”

## “ORGANIGRAMA FUNCIONAL

Ajuntament de Manresa

Ple de la corporació  
28 de gener de 2021

### CONTINGUTS

I. PRINCIPIS BÀSICS.....	3
II. ESTRUCTURA GENERAL .....	3
III. DESCRIPCIÓ DELS SERVEIS .....	9
<b>ENTORN ESTRATÈGIC.....</b>	<b>9</b>
<b>ÀMBIT D'ORGANITZACIÓ MUNICIPAL I GOVERN OBERT .....</b>	<b>9</b>
1. SERVEI D'ALCALDIA-PRESIDÈNCIA.....	9
2. SERVEI DE COOPERACIÓ EN L'ADMINISTRACIÓ ELECTRÒNICA, TRANSPARÈNCIA I PROTECCIÓ DE DADES.....	11
3. SERVEI DE TECNOLOGIES I SISTEMES D'INFORMACIÓ .....	13
4. SERVEI D'ORGANITZACIÓ I RECURSOS HUMANS .....	16
<b>ENTORN DE SERVEIS A LA CIUTADANIA.....</b>	<b>21</b>
<b>ÀMBIT DE DESENVOLUPAMENT ECONÒMIC, ACCIÓ SOCIAL I DE CIUTADANIA.....</b>	<b>21</b>
5. SERVEI DE DRETS SOCIALS.....	21
6. SERVEI D'ENSENYAMENT, CULTURA I ESPORTS.....	26
7. SERVEI DE DESENVOLUPAMENT LOCAL.....	33
8. SERVEI DE SEGURETAT CIUTADANA, EMERGÈNCIES I PROTECCIÓ CIVIL.....	38

ÀMBIT D'ESPAI URBÀ, CIUTAT VERDA I SOSTENIBLE .....	44
9. SERVEI DE SERVEIS AL TERRITORI.....	44
10. SERVEI D'URBANISME .....	45
11. SERVEI DE PROJECTES URBANS I INFRAESTRUCTURES TERRITORIALS.....	49
12. SERVEI DE GESTIÓ DE SERVEIS URBANS.....	52
ENTORN DE GARANTIES I DE SUPORT A LA GESTIÓ MUNICIPAL .....	55
ÀMBIT DE RÈGIM INTERN.....	55
13. SERVEI DE SECRETARIA GENERAL.....	55
14. SERVEI D'INTERVENCIÓ.....	61
15. SERVEI DE TRESORERIA GENERAL I GESTIÓ TRIBUTÀRIA .....	63
16. SERVEI DE CONTRACTACIÓ, PATRIMONI I INVERSIONS.....	66
IV. ÒRGANS DE DIRECCIÓ I COORDINACIÓ .....	71
COMISSIÓ DE SEGUIMENT I COORDINACIÓ DE L'ACTIVITAT .....	71
COMISSIÓ PER A LA MILLORA DE L'ORGANITZACIÓ I L'OPTIMITZACIÓ DE RECURSOS .....	71
COMISSIÓ D'INVERSIONS I CONCESSIONS .....	72
COMISSIÓ PER AL BON GOVERN, LA TRANSPARÈNCIA I L'ADMINISTRACIÓ ELECTRÒNICA ...	72
COMISSIÓ D'ESTUDI D'ORGANITZACIÓ ADMINISTRATIVA .....	73
V. QUADRES DE L'ORGANIGRAMA .....	74
QUADRE GENERAL.....	75
SERVEI D'ALCALDIA-PRESIDÈNCIA.....	76
SERVEI DE TECNOLOGIES I SISTEMES D'INFORMACIÓ.....	77
SERVEI D'ORGANITZACIÓ I RECURSOS HUMANS.....	78
SERVEI DE DRETS SOCIALS.....	79
SERVEI D'ENSENYAMENT, CULTURA I ESPORTS.....	80
SERVEI DE DESENVOLUPAMENT LOCAL.....	81
SERVEI DE SEGURETAT CIUTADANA, EMERGÈNCIES I PROTECCIÓ CIVIL.....	82
SERVEI DE SERVEIS AL TERRITORI.....	83
SERVEI DE SECRETARIA GENERAL.....	84
SERVEI D'INTERVENCIÓ.....	85
SERVEI DE TRESORERIA GENERAL I GESTIÓ TRIBUTÀRIA.....	86
SERVEI DE CONTRACTACIÓ, PATRIMONI I INVERSIONS.....	87
Epíleg: Delimitació conceptual .....	88

## I. PRINCIPIS BÀSICS

---

La finalitat de l'estructura organitzativa és aconseguir el correcte funcionament de l'Administració Municipal en la prestació dels serveis a la ciutadania i en el desenvolupament dels diferents plans i programes d'actuació, d'acord amb els principis d'actuació administrativa, organització municipal i dels recursos humans que disposen la Llei 40/2015, d'1 d'octubre, de règim jurídic de l'administració pública, la Llei 7/1985, de 2 d'abril, Reguladora de les Bases del Règim Local, l'Estatut Bàsic de l'Empleat Públic i la resta de normativa aplicable.

A tals efectes, l'organigrama funcional és l'instrument que representa l'organització de l'Administració Municipal, pel que fa a la seva estructuració, el repartiment de les seves funcions i competències, la distribució dels llocs de treball i els mecanismes de coordinació horitzontals i verticals que s'estableixin.

L'agrupació de funcions s'ha realitzat a partir dels criteris de coherència, homogeneïtat i dimensió mínima suficient, amb l'objectiu de garantir la màxima eficàcia i eficiència en el seu funcionament.

L'organigrama funcional té la seva pròpia lògica interna sense ser un reflex exacte de les competències delegades definides al Cartipàs municipal i és independent del mateix.

## II. ESTRUCTURA GENERAL

---

### 1 . Els àmbits

Els àmbits d'actuació s'identifiquen amb els tres elements bàsics que conformen tots els elements integradors fonamentals del municipi d'acord amb la legislació vigent (article 11.2 LRBRL i article 43.4 TRLMC): el territori, la població i l'organització administrativa. Els àmbits que es descriuen serveixen per contextualitzar els diferents sectors d'activitat administrativa que poden englobar-se en serveis funcionalment homogenis en atenció al seu objecte.

Els àmbits d'actuació i els serveis de competència que s'inclouen en cadascun d'ells són els següents:

- **ÀMBIT D'ORGANITZACIÓ MUNICIPAL I GOVERN OBERT**
  - Servei d'Alcaldia-Presidència
  - Servei de Cooperació en l'Administració Electrònica, Transparència i Protecció de Dades
  - Servei de Tecnologies i Sistemes d'Informació
  - Servei d'Organització i Recursos Humans
  
- **ÀMBIT DE RÈGIM INTERN**
  - Servei de Secretaria General
  - Servei d'Intervenció
  - Servei de Tresoreria i Gestió Tributària
  - Servei de Contractació, Patrimoni i Inversions

- ÀMBIT DE DESENVOLUPAMENT ECONÒMIC, ACCIÓ SOCIAL I DE CIUTADANIA
  - Servei de Drets Socials
  - Servei d'Ensenyament, Cultura i Esports
  - Servei de Desenvolupament Local
  - Servei de Seguretat Ciutadana, Emergències i Protecció Civil
- ÀMBIT D'ESPAI URBÀ, CIUTAT VERDA I SOSTENIBLE
  - Servei de Serveis al Territori
  - Servei d'Urbanisme
  - Servei de Projectes Urbans i d'Infraestructures Territorials
  - Servei de Gestió de Serveis Urbans

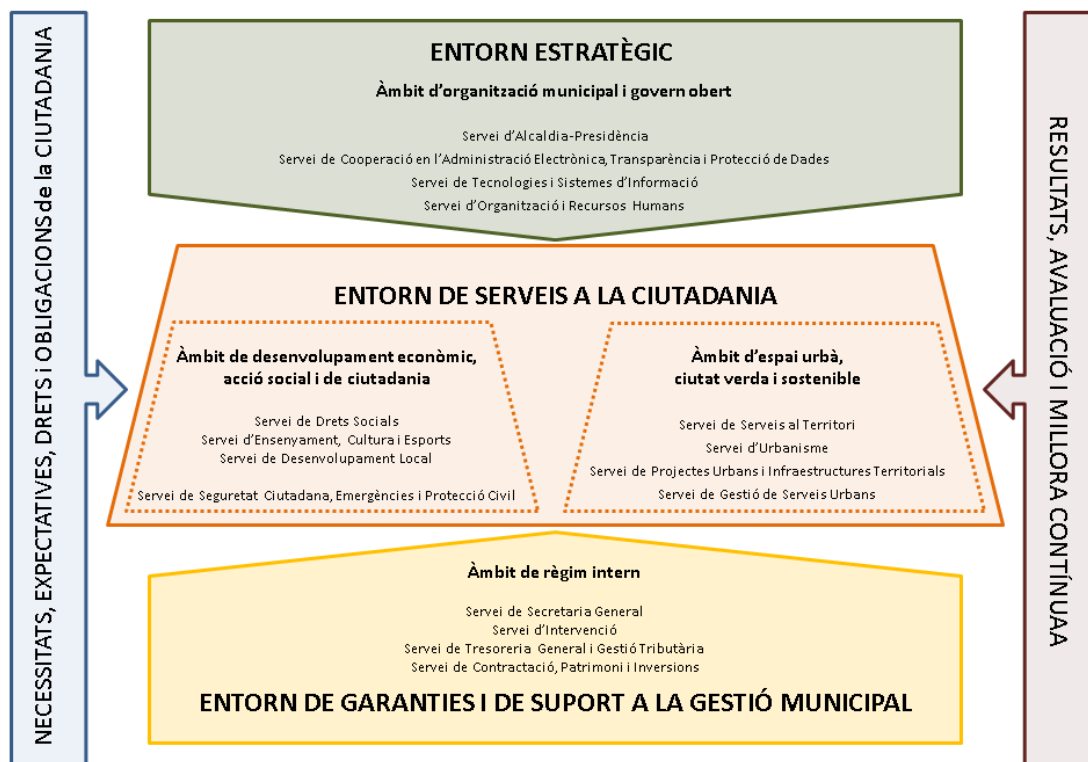

L'organització municipal s'estructura en els següents nivells o figures organitzatives que tindran la consideració d'òrgan administratiu, segons disposa l'article 5 de la Llei 40/2015, d'1 d'octubre, de règim jurídic de l'administració pública:

- servei
- secció
- unitat

Així mateix, es podran crear i atribuir funcions a altres unitats tècniques, consultives o de suport, previ informe de valoració segons s'estableix en el procediment definit per a la modificació puntual de l'organigrama, en la pàgina 7 d'aquest document.

## 2.- Els serveis

Els serveis constitueixen el primer nivell de l'estructura administrativa amb funcions de direcció tècnico-operativa, s'identifiquen per un contingut funcional i s'orienten a la consecució dels objectius marcats en la seva missió.

Compten amb una direcció encarregada de coordinar el funcionament de les diferents unitats orgàniques que els integren i que es distribueixen les diferents funcions derivades de les competències assumides des del servei.

Els serveis depenen orgànicament d'una o més regidories i, en darrer terme, de l'Alcalde/essa. Són els receptors de les directrius del govern municipal i col·laboren en la definició de les estratègies. La seva missió principal és assolir els objectius estratègics proposats per l'equip de govern.

El servei és l'organització màxima de l'estructura administrativa en cadascun dels àmbits i ha de ser conformat per una estructura de seccions i unitats que hauran de complir, cadascuna d'elles, els requisits definits en el present document. Els serveis hauran de ser agrupacions d'unitats i/o seccions amb unes atribucions competencials complementàries en relació al mateix servei que s'ofereix a la ciutadania.

Els serveis han de tenir una dimensió organitzativa àmplia, que permeti l'eficàcia i l'eficiència en la coordinació entre ells mateixos així com l'economia de mitjans en el servei que es presta a la ciutadania.

No es podran crear serveis unipersonals ni unicompetencials, ni sense estructura organitzativa i administrativa tal i com venen definides en el present document.

El servei planifica, gestiona i avalua el conjunt de programes, projectes, serveis i equipaments que conformen el conjunt d'un àmbit sectorial específic de la política municipal. La direcció correspon al/la cap de servei, que depèn jeràrquicament del regidor o regidora de l'àmbit al qual estigui adscrit.

Les funcions del/de la cap de servei són les següents:

- Direcció i coordinació del servei, sota la dependència jeràrquica del/de la regidor/a delegat/da.
- Planificació, gestió i avaluació de les polítiques sectorials del servei.
- Planificació, organització i gestió dels recursos humans, infraestructurals i pressupostaris adscrits al servei.
- Assessorament, estudi i propostes de caràcter superior inherents al servei.
- Direcció i prefectura del personal adscrit al servei.
- Direcció i assignació d'objectius i plans de treball als comandaments de les unitats departamentals del servei.
- Elaboració de la proposta de pressupost anual.

Cada servei s'estructura en diferents unitats departamentals menors (secció, unitat i subunitat), segons les definicions següents:

## 3.- Les seccions

Agrupa el conjunt d'activitats que es corresponen amb un àmbit sectorial d'actuació, sota la direcció d'un/a cap de secció, amb dependència jeràrquica directa del/de la cap

de servei. La creació d'una secció haurà de venir justificada per un criteri de dimensió, de conformitat amb el que s'estableix en aquest organigrama.

No es podran crear seccions unipersonals i han de mantenir una estructura en coherència amb l'àmbit competencial de què es tracti.

Les funcions del/de la cap de secció són les següents:

- Planificació, gestió i avaluació dels programes, equipaments i serveis adscrits a la secció, sota la dependència jeràrquica del/de la cap de servei.
- Direcció immediata, organització, assignació de tasques i avaluació del personal adscrit a la secció.
- Responsabilitat directa de l'actuació de tot el personal adscrit a la secció, així com dels resultats assolits per la mateixa.
- Gestió dels recursos materials, infraestructurals i econòmics que té assignats.
- Elaboració d'estadístiques i sistemes d'indicadors de gestió de la secció.
- Elaboració de dictàmens, informes tècnics i propostes de resolució sobre matèries competència de la secció.

#### 4.- Les unitats

Les unitats constitueixen el nivell organitzatiu de suport al servei o a la secció, i estan orientades a la prestació de serveis i a la instrucció i tramitació administratives.

Són el nivell departamental bàsic de l'administració municipal i agrupen el conjunt homogeni d'activitats dins d'una secció o servei, sota la direcció d'un/a cap d'unitat, amb dependència jeràrquica del/de la cap de secció o servei.

Les funcions del/de la cap d'unitat són les següents:

- Planificació, gestió i avaluació dels programes, equipaments i serveis adscrits a la unitat, sota la dependència jeràrquica del/de la cap de secció o servei.
- Direcció immediata, organització, assignació de tasques i avaluació del personal adscrit a la unitat.
- Gestió dels recursos materials, infraestructurals i econòmics que té assignats.
- Elaboració d'estadístiques i sistemes d'indicadors de gestió de la unitat.
- Elaboració de dictàmens, informes tècnics i propostes de resolució sobre matèries competència de la unitat.

#### 5.- Les subunitats

Les subunitats existents van ser creades per temes organitzatius conjunturals i per aquest motiu tendiran a extingir-se. A partir de l'aprovació del present organigrama no es crearan noves subunitats.

Agrupa diverses tasques i activitats de similar o idèntica naturalesa, de dimensió insuficient per a constituir una unitat.

Les persones adscrites a la subunitat desenvolupen tasques de nivell similar, si bé una d'elles realitza funcions complementàries bàsiques d'assignació i coordinació de tasques de l'equip.

El/la cap de subunitat és, doncs, el primer responsable de l'assignació, instrucció i supervisió de tasques entre el personal adscrit a la subunitat, d'acord amb les directrius i sota la dependència jeràrquica del/de la cap d'unitat o, en el seu cas, de secció o servei.

### **Procediment per a la modificació puntual de l'organigrama**

A partir del moment de l'aprovació d'aquest organigrama, per a la creació de noves figures administratives (serveis, seccions o unitats) serà necessària una proposta motivada on constaran les noves competències assumides, l'increment de la complexitat de les tasques que fan necessària una coordinació superior, i el cost econòmic que això pugui suposar. Aquesta proposta l'haurà de realitzar el/la cap de servei i fer-la arribar al Servei d'Organització i Recursos Humans, sempre respectant els principis d'actuació de les administracions públiques, com ara els d'eficàcia, eficiència i economia.

A l'hora de definir les diferents unitats organitzatives caldrà tenir presents diversos criteris:

- Criteri de **no solapament** de competències o funcions, de manera que les noves funcions han d'estar suficientment identificades. La proposta d'una nova figura administrativa ha de suposar l'existència de funcions de caràcter no conjuntural.
- Criteri de la **dimensió**, tant pel que fa als recursos humans, com als recursos econòmics, equipaments i d'infraestructures.
- El volum dels recursos humans és el que cal prioritzar tot i que, en certs supòsits, és possible la creació de determinades unitats organitzatives, que malgrat no complir el criteri pel que fa a volum de personal, tenen un important volum a nivell de gestió de recursos econòmics.
- També cal distingir entre les unitats tècniques (generalment amb un volum inferior pel que fa a recursos humans) i les unitats administratives i les d'atenció personal (que poden requerir un nombre major d'efectius).
- Criteri de **sostenibilitat**, entesa com la continuïtat en el temps de la necessitat que origina la proposta de nova figura organitzativa (es desestimarà en el cas que estigui provocada per necessitats conjunturals).
- Criteris de **polivalència** o **especialització**, tenint en compte que l'especialització és convenient aplicar-la quan es requereixi l'execució de competències de dificultat elevada i que exigeixen personal amb coneixements molt específics o especialitzats (normalment tècnics), i hi hagi una càrrega de feina suficient i uniforme en el temps. Mentre que, sempre que es tracti de competències diverses i que requereixin un grau de dedicació variable en el temps per a cadascuna, caldrà buscar la polivalència dels equips de manera que es defineixin llocs de treball amb diverses habilitats i suficients coneixements per donar resposta a un ventall de tasques i funcions.
- Criteri de **transversalitat**. Abans de promoure la creació d'una nova figura organitzativa, caldrà valorar si es poden resoldre els nous reptes plantejats generant un projecte transversal, amb la participació i coordinació de diverses unitats, seccions o serveis, però sense la necessitat de modificar l'estructura organitzativa.



- Abans d'externalitzar un servei (contractes puntuals de serveis per donar resposta a situacions concretes), caldrà valorar la forma més eficient de prestació del servei atenent a criteris d'eficàcia i eficiència. Es prioritzarà sempre que sigui possible la contractació directa de personal.

En l'informe de proposta de modificació puntual de l'organigrama caldrà definir:

- Causes que motiven la reorganització.
- Volum i característiques de les funcions específiques que assumirà la nova figura organitzativa.
- Quantificació del volum de tasques que es preveu realitzar.
- Dotació de personal que s'assignarà a la nova figura organitzativa i requeriments bàsics.
- Recursos tangibles i intangibles que requerirà.
- Afectacions sobre la resta del servei o l'organització.
- Àmbit de supervisió. Si comporta la creació de prefectura, delimitar quin rang es considera dins de l'estructura jeràrquica a partir del poder de decisió sobre les competències i funcions assignades i que es concreta en les següents tasques:
  - Planificació: anàlisi de context, definició d'objectius estratègics o operatius, valoració d'escenaris, selecció de línies d'actuació.
  - Organització: decisions relatives a la gestió dels recursos materials, humans, econòmics o intangibles.
  - Execució: implementació dels objectius a partir de la gestió rutinària dels processos i activitats que es portin a terme.
  - Avaluació i control: valoració ordinària de l'execució, dels resultats i correcció.

Vist l'informe, caldrà realitzar una valoració tècnica de les implicacions jurídiques, pressupostàries i laborals que comporta la proposta de reorganització i determinar si escau o no la modificació puntual de l'organigrama.

Aquestes propostes caldrà que estiguin validades, prèviament a la seva aprovació definitiva, per la Comissió d'Estudi d'Organització Administrativa, que estarà formada per:

- El/la regidor/a que té delegades les competències d'organització
- El/la regidor/a que té delegades les competències de recursos humans
- El Secretari General
- El/la cap del Servei d'Organització i Recursos Humans
- El/la cap de Servei de l'estructura que es vol modificar

### III. DESCRIPCIÓ DELS SERVEIS

---

#### ENTORN ESTRATÈGIC

---

#### ÀMBIT D'ORGANITZACIÓ MUNICIPAL I GOVERN OBERT

##### 1. SERVEI D'ALCALDIA-PRESIDÈNCIA

###### Missió

Té com a missió donar suport i assistència directes a l'Alcalde/essa en matèria de relacions institucionals, participació en empreses i entitats municipals, promoció i seguiment de projectes estratègics i programes transversals de l'organització, comunicació i protocol, així com l'impuls i seguiment d'aquells temes que l'Alcalde/essa determini.

###### Funcions i competències

Té encomanades les funcions de fer el seguiment de la gestió dels ens relacionats amb l'Ajuntament que tenen com a President de l'ens a l'Alcalde/essa i, en general, les relacions institucionals amb la ciutadania i altres organitzacions públiques i privades, municipals i supramunicipals.

Funcions de protocol, comunicació, gestió de programes, propostes estratègiques i transversals, Centre Històric, programes europeus, indicadors de ciutat, participació ciutadana i altres que es determinin.

També col·labora activament en el desenvolupament de sistemes d'informació territorial i observatoris econòmics i socials, així com altres programes estratègics o de ciutat que li siguin encomanats.

Des d'aquest servei es fa un seguiment dels aspectes organitzatius i del pressupost, així com d'altres de caràcter general que afecten al funcionament de l'Ajuntament,

Per portar a terme aquestes funcions, s'estructura en les agrupacions següents:

##### SECRETARIA D'ALCALDIA

No es tracta d'una unitat orgànica.

La persona que desenvolupa aquestes tasques té encomanades les funcions d'assistir a l'alcalde/essa tant en la gestió de la seva agenda, com en el desenvolupament de les seves activitats i obligacions (visites, assistència als actes de Manresa i de fora de la ciutat,...).

També té les funcions de coordinar les relacions internes de l'Alcalde/essa amb els regidors i regidores i amb els diferents serveis, efectuar l'atenció telefònica, així com el control i la gestió derivada de les actuacions i obligacions abans esmentades, i altres.

## **PARTICIPACIÓ**

Aquesta agrupació funcional té encomanades les funcions d'impuls, lideratge i coordinació tècnica de la participació ciutadana. Ha de vetllar per la implementació, avaluació i actualització del Reglament de Participació Ciutadana.

També s'encarrega de la coordinació de les diferents actuacions dels departaments municipals des d'una perspectiva transversal, oferint suport i orientació al personal tècnic responsable, i de l'assessorament i seguiment dels mecanismes de participació en les polítiques municipals de particulars i d'entitats (a través de Consells territorials, Consells sectorials i Consell de Ciutat).

També ha d'oferir assessorament en la constitució d'entitats i en el seu funcionament ordinari.

## **CENTRE HISTÒRIC**

El Centre Històric és un espai de referència a la ciutat, tant per la seva càrrega simbòlica i identitària, a la qual no és aliè el notable patrimoni artístic i arquitectònic que acumula, com pel fet que és el principal escenari de la vida associativa i cultural de Manresa i dels principals esdeveniments amb projecció ciutadana. Aquesta agrupació funcional està destinada a promoure projectes i iniciatives per a la revitalització d'aquesta àrea física de la ciutat.

Té encomanades les funcions de coordinació dels projectes i iniciatives estratègics municipals dins d'aquest àmbit de la ciutat, tant interns de l'Ajuntament com de ciutat, així com el seguiment dels temes transversals i el desenvolupament de projectes externs englobats dins d'aquest àmbit.

## **PROJECTES TRANSVERSALS**

Aquesta agrupació funcional té encomanades les funcions de coordinació dels programes estratègics municipals, tant interns de l'Ajuntament com de ciutat, així com el seguiment dels temes transversals i el desenvolupament dels sistemes d'informació territorial.

A més, actua com a enllaç entre l'Ajuntament i els ens municipals que presideix l'Alcalde/essa i col·labora en totes les accions que s'impulsen en aquest àmbit i que requereixen la participació de l'Ajuntament.

Efectua la coordinació i seguiment d'aquells programes estratègics per a la ciutat que es considera adient.

## **SECCIÓ DE PROTOCOL I RELACIONS PÚBLIQUES**

Té encomanades les funcions d'organitzar els actes institucionals organitzats pel propi Ajuntament, cuidant i vetllant per l'acompliment dels elements de protocol específics de cada esdeveniment en els quals es requereix presència institucional.

També defineix el desenvolupament dels actes i esdeveniments promoguts per altres institucions en els quals es requereix la participació de l'Alcalde/essa, regidors/es i òrgans de govern, així com proposar, organitzar i validar els esquemes protocol·laris que definiran la presència institucional en aquests actes i esdeveniments externs a l'Ajuntament.

També ha de tenir cura de tota la documentació dels diferents actes, tant la de la fase de preparació com la de la fase posterior d'execució.

### **COMUNICACIÓ**

Aquesta agrupació funcional té encomanades les funcions de gestionar la informació que genera l'Ajuntament en la seva activitat diària, ja sigui a través de la seva relació amb els mitjans de comunicació, com a través de l'elaboració de campanyes de promoció i publicitat. És l'interlocutor amb els mitjans de comunicació, planificant, elaborant, coordinant i fent el seguiment dels comunicats i les rodes de premsa.

També té encomanada la gestió i coordinació de les pàgines webs municipals i, a través del servei d'Edicions i de Producció pròpia, canalitza i coordina l'edició de les publicacions escrites de l'Ajuntament que tenen per objectiu promocionar actuacions, activitats, serveis i/o projectes. També coordina la distribució d'avisos i convocatòries als veïns i veïnes afectats per alguna obra o projecte.

Així mateix, vetlla pels elements de disseny gràfic, de format i contingut, garantint l'aplicació del llibre d'estil. Té també encomanada la gestió de l'arxiu d'imatges.

### **SUBUNITAT DE PREMSA I COMUNICACIÓ**

Té encomanades les funcions de redacció de notes de premsa, preparació de rodes de premsa i qualsevol altre tasca que li sigui encomanda en relació a la comunicació de l'Ajuntament, tant interna com externa.

## **2. SERVEI DE COOPERACIÓ EN L'ADMINISTRACIÓ ELECTRÒNICA, TRANSPARÈNCIA I PROTECCIÓ DE DADES**

Aquest servei forma part orgànicament del Servei de Secretaria General.

### **Missió**

Implantar l'administració electrònica a l'Ajuntament de Manresa com a eina essencial per a la modernització administrativa, per millorar els serveis de gestió i atenció a la ciutadania, amb el suport de les TIC, i com a factor per impulsar el desenvolupament econòmic i social.

## Funcions i competències

Suport a l'administració electrònica:

- Coordinació del disseny d'un projecte integral d'administració electrònica i de la seva implantació.
- Coordinació i impuls del treball entre la unitat de treball per a la implantació de l'administració electrònica i d'altres departaments (actualització de workflows i de tràmits que es poden sol·licitar per Internet).
- Anàlisi dels processos, disseny dels models i control de la implantació.
- Assessorament legal en la implantació de l'administració electrònica.
- Gestió i control de l'intercanvi de dades entre administracions públiques. Interoperabilitats.
- Seguiment i actualització del Registre de funcionaris habilitats.
- Seguiment i gestió del Registre d'apoderaments

Transparència.

- En la seva vessant activa: actualització de la informació, adequació a dret dels continguts que es publiquen, determinació de criteris generals per a la publicació de continguts.
- Actualització de la informació a les pàgines web municipals derivades de canvis en el cartipàs municipal.
- En la seva vessant passiva: disseny i implantació dels procediments per a l'exercici del dret d'accés a la informació, instrucció dels expedients, resolució i confecció de criteris unificats.
- Avaluació de la prestació de les polítiques públiques i de la qualitat dels serveis públics, cartes de serveis, plans estratègics.
- Suport i assessorament en el disseny del Portal de transparència i Govern obert. Gestió del conjunt de dades accessibles des del portal. Automatització dels ítems de transparència.
- Codi de conducta dels alts càrrecs. Secretaria de la Comissió de seguiment del Codi de conducta.
- Grups d'interès. Registre i control de la gestió d'aplicacions: Registre de regals, Agenda pública.

Protecció de dades de caràcter personal:

- Seguiment de les polítiques de protecció de dades.
- Seguiment de la implantació del document de seguretat.
- Secretaria de la Comissió de protecció de dades de caràcter personal.
- Tramitació i seguiment del contracte del Delegat/da de Protecció de Dades.
- Revisions periòdiques i actualització dels Registres d'activitats de tractament.
- Assessorament en la millora del redactat dels documents administratius municipals, homogeneïtzant l'estil i cuidant la llengua i l'expressió dels textos, així com els seus formats.

Aquest servei és a extingir, esdevenint, en un futur, una secció adscrita directament a la prefectura de Secretaria General.

### 3. SERVEI DE TECNOLOGIES I SISTEMES D'INFORMACIÓ

#### Missió

Garantir el suport informàtic a tota l'organització municipal i ajudar a millorar la gestió interna dels procediments administratius.

#### Funcions i competències

Té encomanades les funcions de vetllar per a la disponibilitat i correcte funcionament dels equips informàtics i les xarxes de comunicacions internes, entre edificis municipals i a Internet, implantar les mesures necessàries per garantir la màxima seguretat tecnològica, garantir la disponibilitat i coherència en les dades espacials, territorials i de gestió, procurar la funcionalitat adient del programari tant en l'àmbit intern com a web i APP.

També implantar la tecnologia per a l'acompliment de la legislació sobre administració electrònica i transparència, tant en els àmbit de gestió interna com en serveis telemàtics.

Així mateix, el servei ha de facilitar eines per a la difusió i anàlisi d'informació i suport en l'àmbit tecnològic a tot el personal de l'organització.

Per aconseguir aquestes finalitats, s'agrupen les tasques per àmbit temàtic i també pels requeriments de coneixements tecnològics.

L'estructura del Servei de Tecnologies i Sistemes d'Informació es la següent:

#### **UNITAT D'EQUIPS CENTRALS, COMUNICACIONS DE DADES I SEGURETAT**

La funció d'aquesta unitat és vetllar pel funcionament i disponibilitat dels serveis centrals de bases de dades, servidors d'aplicacions i fitxers, infraestructura de comunicacions de dades -internes i a Internet- i la seguretat de tot el sistema informàtic.

En l'àmbit de seguretat, implantar les mesures orientades a garantir la seguretat perimetral, la protecció d'accés físic i lògic als equips, les polítiques de salvaguarda i recuperació de dades i els projectes orientats a garantir la disponibilitat dels equips i la continuïtat del sistema informàtic.

També vetllar per les condicions adients del CPD i les xarxes internes –cablejat i equips– a efectes de garantir les comunicacions de dades amb els serveis centrals, el sistema de veu –VoIP-, i la connectivitat a Internet corporativa i via wifi.

Configurar els servidors d'Internet i implantar les mesures per garantir la seva disponibilitat i seguretat.

Gestionar els serveis de les empreses externes relacionades amb aquest àmbit tecnològic i resoldre les incidències.

En aquesta unitat s'inclou la Unitat de Comunicacions de Dades i Seguretat, que s'extingirà en el moment en què s'ocupi la Unitat d'Equips Centrals, Comunicacions de Dades i Seguretat. El motiu és la voluntat d'aconseguir equips de persones més polivalents i també que el nombre de treballadors no és suficient per mantenir aquesta unitat, ja que part de les tasques estan externalitzades a empreses.

## **UNITAT DE SIG I INFORMACIÓ DE BASE**

La missió d'aquesta unitat és integrar el procés de producció cartogràfica per tal de garantir l'existència d'una base única pel conjunt de l'administració municipal, programar les aplicacions informàtiques per al seu ús i integrar la informació espacial amb la resta d'informació territorial i de gestió.

Articular els mecanismes tecnològics per garantir l'actualització permanent de la informació geogràfica, establir sistemes d'intercanvi d'informació cartogràfica amb altres institucions, efectuar la coordinació del manteniment de la informació de cadastre, planejament, mobiliari urbà, sensors, divisions administratives i altres, així com desenvolupar el programari d'informació de base d'adreces, finques, locals, activitats econòmiques, habitatges i població.

També té la funció d'elaborar resultats per a l'anàlisi espacial d'informació territorial, social o econòmica, elaborar entorns de difusió d'informació geogràfica a la intranet, Internet i equips mòbils, i fer l'atenció i suport als usuaris en l'ús de programari CAD, SIG, disseny i projectes.

## **UNITAT DE PROGRAMARI DE GESTIÓ**

La funció d'aquesta unitat és el desenvolupament i implantació de programari orientat a agilitzar i millorar la gestió interna. En aquest àmbit, destacar el programari de gestió de procediments implantat a tota l'organització. Aquest programari comprèn els mòduls de definició de tipus de procediments, registre d'entrada, procés de resolució i consultes. També el registre de sortides i les corresponents notificacions, així com l'arxiu d'expedients.

També realitzar el desenvolupament i les adaptacions funcionals de les aplicacions de l'àmbit tributari, recaptació, cementiri, serveis personals, Policia Local i altres.

Completar les funcionalitats i integració a la gestió d'expedients i a la comptabilitat del programari de nòmina i gestió de personal, comptabilitat i patrimoni i altres.

Donar suport i formació als usuaris dels programes informàtics i resoldre les incidències que es puguin produir.

## **UNITAT D'IMPLANTACIÓ TECNOLÒGICA DE PROCESSOS, ANÀLISI DE DADES, I PORTALS D'INTRANET**

La funció d'aquesta unitat és dur a terme la implantació tecnològica de procediments de qualsevol àmbit i departament de l'organització. Es duran a terme les corresponents interoperabilitats de dades amb altres organismes a efectes de disposar d'informació

sense haver-la de demanar a la persona interessada. També la parametrització dels procediments per a què puguin ser sol·licitats a través del canal telemàtic.

Implantar eines de consulta de dades, ja sigui d'informació de base, de gestió o de procediments, així com quadres de comandament a efectes d'analitzar-ne resultats i evolució en el temps. En aquest context, dur a terme l'actualització del portal de dades obertes.

També dur a terme la implantació d'eines de catàleg de serveis, Pla de mandat, indicadors i cartes de serveis, així com definir i configurar els portals de continguts generals i accés al programari i a les dades com a treballador.

Donar suport als usuaris en la implantació de processos, requeriments d'informació detallada o agregada i resoldre les incidències que es puguin produir.

## **UNITAT D'EQUIPS PERSONALS, PERIFÈRICS I SUPORT ALS USUARIS**

La funció d'aquesta unitat és l'atenció de primer nivell a tots els usuaris de l'organització municipal en qualsevol tema informàtic –equips i programari–. Un dels objectius és aconseguir que el personal tècnic i de desenvolupament de programari disposi de més temps per avançar els seus projectes més complexos.

Atendre les millores i incidències en els àmbits d'ordinadors personals, tauletes mòbils i dispositius d'impressió i escaneig. També tot l'àmbit de programari ofimàtic, entorn d'usuari (sistemes operatius), correu electrònic, agendes i portals externs d'altres organismes.

També donar suport en l'ús de programari general, com els registres d'entrada i sortida, les notificacions telemàtiques, gestió de procediments i altres d'ús general.

Instal·lació i suport a eines de teletreball i videoconferència.

Dur a terme la gestió d'altres i baixes d'usuaris al sistema, així com els corresponents permisos per a l'accés a les dades, les aplicacions i els procediments.

Suport horitzontal i depenent directament del servei:

### ***Projectes web***

Tècnic de desenvolupament de l'entorn web municipal amb els seus portals personalitzats: Cultura, Cedem, Turisme, Dona, Joventut, Pla de mandat, Participació, Transparència, Catàleg de serveis i altres.

Tècnic de desenvolupament de la capa de visualització de dades de la seu electrònica municipal: registre telemàtic, pagaments, carpeta ciutadana, directoris d'entitats i equipaments i altres.

Coordinar el desenvolupament d'APP municipals i incorporar-hi les funcionalitats comuns a les web municipals.

### ***Tecnologies d'administració electrònica i gestió de documents***



En l'àmbit d'administració electrònica hi ha components tecnològics complexos que afecten els serveis telemàtics, la gestió i dades internes i també les infraestructures d'equips i la seguretat. A efectes d'optimitzar recursos i donar coherència i integració en els diferents àmbits, és convenient dur a terme processos d'implantació comuns i únics.

Un d'aquests components és la identitat digital i la signatura electrònica que intervenen en les tramitacions i consultes telemàtiques i també en la gestió interna i en l'atenció presencial. Entre d'altres, la signatura biomètrica, la còpia electrònica, el segell de temps, el segell d'òrgan, el portafirmes i d'altres.

També el tractament de documents electrònics, des de la seva creació, sovint a través de plantilles predefinides, el seu tractament, arxiu i perdurabilitat en el temps.

També implantar tecnologia i programari adient per garantir la seguretat en les transaccions d'interoperabilitat amb altres organismes i en les publicacions a la web de dades internes referents a tràmits, béns, tributs, empadronament i d'altres.

Els aspectes esmentats impliquen la selecció d'eines i metodologies de treball comunes a les diferents unitats.

#### **4. SERVEI D'ORGANITZACIÓ I RECURSOS HUMANS**

##### **Missió**

El Servei d'Organització i Recursos Humans té com a missió desenvolupar la gestió de la política general d'organització i recursos humans de l'Ajuntament, dins del marc de l'estratègia municipal i d'acord amb les directrius de l'equip de govern de la Corporació i de la normativa vigent, facilitant l'efectivitat del treball en el conjunt de l'organització i vetllant per l'adequació del nivell tècnic de les unitats de gestió de l'organització.

##### **Funcions i competències**

És el servei encarregat de gestionar totes les competències en l'àmbit de recursos humans i gestió de personal que li venen encomanades per la legislació general i sectorial que les regula en l'àmbit de l'Administració pública, i que, esquemàticament, són les següents:

- Gestió dels empleats de l'Ajuntament de Manresa. Drets i deures. Codi de conducta.
- Impuls de la carrera professional, la promoció interna i l'avaluació del desenvolupament.
- Aplicació dels drets retributius
- Negociació col·lectiva, representació i participació institucional.
- Regulació de la jornada de treball, permisos i vacances.
- Selecció, accés, adquisició i pèrdua de la relació de servei
- Estructuració i planificació dels recursos humans.
- Implantació de sistemes de treball per projectes i/o objectius
- Règim disciplinari
- Política de prevenció de riscos i seguretat i salut en el treball
- Coordinació entre administracions públiques

En aquest sentit, i sense que sigui exhaustiu, les funcions que desenvolupa són les de planificació i elaboració de processos de selecció, formació, promoció i carrera professional, la definició de propostes d'actuació de política retributiva, descripció, valoració i classificació de llocs de treball; les relacions ordinàries amb la Junta de Personal i el Comitè d'Empresa, així com amb les seccions sindicals amb presència a l'Ajuntament; la participació en la negociació de convenis i pactes laborals; propostes de normatives internes referides a recursos humans, impuls de les polítiques de prevenció de riscos i de seguretat i salut laboral del personal municipal; la planificació tècnica de la plantilla, l'elaboració d'estudis d'adequació i estructuració qualitativa i quantitativa de la mateixa; la redacció i implantació de criteris i directrius per a les dotacions i assignació de recursos humans als diferents serveis i, si escau, redistribució de recursos, programació de necessitats i actuacions per a la seva cobertura.

També li correspon l'elaboració de la proposta de consignació del capítol I del pressupost municipal, a partir dels objectius generals establerts per l'Alcalde/essa i/o regidor/a delegat/da, la seva gestió i execució de forma global, així com la gestió, aprovació, aplicació i execució del règim de dedicacions i indemnitzacions dels càrrecs electes, sota les directrius dels òrgans legalment competents.

D'altra banda, i en relació a les polítiques de gestió transversal dels recursos, té assignades diverses competències que, esquemàticament i, entre d'altres, són les següents:

Gestió i manteniment de l'organigrama funcional.

- Proposta, gestió, aplicació i manteniment dels indicadors de gestió.
- Redacció de memòries de gestió.
- Propostes de millores organitzatives i de gestió.
- Propostes d'adaptació als canvis que es van produint a la societat, i de millora de les eines de gestió de cara a l'eficàcia i l'eficiència en la prestació dels serveis a la ciutadania.
- Portar a terme tots els treballs derivats de les obligacions legals en matèria de recursos humans i en relació a la transparència municipal.

En aquest sentit, i en relació a la gestió transversal dels recursos, li correspon, entre d'altres, les funcions de l'elaboració de l'organigrama, dotar l'organització municipal dels mitjans necessaris per executar les directrius emanades del Govern Municipal, així com impulsar l'ús de les eines telemàtiques en la gestió dels processos i qualsevol altra actuació dirigida a crear una administració àgil, dinàmica, eficaç, eficient i orientada a la ciutadania.

Per aconseguir aquestes finalitats, el Servei d'Organització i Recursos Humans es compon de les seccions i unitats següents:

## **SECCIÓ DE RECURSOS HUMANS**

Aquesta secció té com a missió portar a terme la gestió integral de la política de recursos humans de l'Ajuntament de Manresa, donant atenció prioritària a l'eficiència en la gestió i proposant les mesures adients per compaginar aquesta missió amb l'aplicació de la normativa bàsica continguda en el Text Refós de l'Estatut Bàsic de l'Empleat Públic i la legislació sectorial i concordant que sigui d'aplicació.

Aquesta funció l'ha de portar a terme mitjançant una flexibilització del reclutament i la selecció del personal, donant una importància creixent i fomentant la formació, intentant aconseguir el màxim desenvolupament de l'organització mitjançant la motivació, l'aprofitament de les habilitats i el perfeccionament dels coneixements dels treballadors i treballadores municipals.

D'altra banda, també ha de fomentar la promoció interna i la planificació de carreres professionals com a fórmula de millora de les expectatives de desenvolupament professional, així com efectuar una implantació de polítiques retributives amb capacitat d'atreure i mantenir professionals altament qualificats.

També ha de procedir a la redacció i aplicació de tècniques d'avaluació de l'acompliment i la incentivació de la productivitat, fomentant, al mateix temps, la participació del personal per millorar l'administració.

Porta el règim disciplinari i la representació de l'Ajuntament en els judicis i conflictes judicials que es plantegen en l'àmbit de les seves competències.

Per portar a terme aquestes actuacions, la secció es divideix en les següents unitats:

#### **UNITAT DE RECURSOS HUMANS I RELACIONS LABORALS**

Aquesta unitat té com a missió subministrar a l'organització els recursos humans necessaris, des d'una perspectiva holística, quantitativa i qualitativa. Efectua la previsió de necessitats de recursos humans, lligada a la relació de llocs de treball, i totes les tasques de captació, reclutament, selecció, contractació, acollida i evolució dels recursos humans de l'organització. També té encomanada la funció de selecció i provisió de personal en l'àmbit de plans d'ocupació o altres, finançats per institucions alienes a l'Ajuntament de Manresa.

Les tasques que porta a terme aquesta unitat són: gestió dels processos de selecció del personal; contractacions laborals i nomenaments de funcionaris; elaboració de la plantilla i relació de llocs de treball; elaboració de plans sectorials de recursos humans i elaboració de criteris de planificació per a la determinació de la plantilla del personal municipal.

#### **UNITAT DE DESENVOLUPAMENT PROFESSIONAL**

Aquesta unitat és l'encarregada de la gestió ordinària dels recursos humans:

Gestionar el control de presència i tots els temes associats al compliment de la jornada laboral, gestió de permisos i vacances, així com de les diferents situacions administratives.

Potenciar la formació i el desenvolupament del personal, l'anàlisi i valoració dels llocs de treball, impulsant al mateix temps el pla de carrera professional i l'establiment d'uns principis informadors de l'evolució dels llocs de treball a l'administració.

Elaborar plans sectorials de recursos humans i criteris de planificació per a la determinació de la plantilla del personal municipal. Ha de promoure la promoció interna i la planificació de carreres professionals com a fórmula de millora de les expectatives

de desenvolupament professional, així com efectuar una implantació de polítiques retributives amb capacitat d'atreure i mantenir professionals altament qualificats.

Elaborar la proposta, redacció, organització i execució dels plans formatius de l'organització i la coordinació amb altres accions formatives destinades a la formació i promoció del personal municipal, així com autoritzar el personal a l'assistència a cursos, seminaris de formació, etc., no organitzats internament per l'Ajuntament de Manresa.

Redactar i aplicar tècniques d'avaluació de l'acompliment i la incentivació de la productivitat, fomentant, al mateix temps, la participació del personal per millorar l'administració.

També ha de portar a terme qualsevol altra funció que no estigui inclosa en cap de les unitats del servei.

## **SECCIÓ DE RÈGIM ECONÒMIC**

Aquesta secció és la responsable de realitzar tota la gestió del capítol I del pressupost municipal, consistent en l'elaboració tècnica de la proposta anual de pressupost, i la gestió, execució i control del mateix durant tot l'exercici pressupostari, així com totes les seves modificacions de crèdits i d'habilitació de crèdits necessaris per fer front als compromisos contrets amb la plantilla municipal i assumptes relacionats amb el règim econòmic dels llocs de treball del personal de l'Ajuntament.

En especial, ha d'aplicar les disposicions legals que derivin de l'aplicació de la valoració dels llocs de treball, places a la plantilla, dietes, factors i complements de treball en dies festius i/o nocturns, retribució de les gratificacions per serveis extraordinaris i hores extres, confecció de les nòmines del personal i, en general, qualsevol altra tasca que tingui relació amb aquesta matèria.

Té assignada, també, l'aplicació del règim econòmic dels càrrecs electes i del personal eventual i de confiança.

També ha d'efectuar les liquidacions a la Seguretat Social, retencions per IRPF i, en general, totes les actuacions derivades de l'aplicació de la política retributiva i gestió pressupostària del capítol I destinada a despeses de personal.

Per portar a terme aquestes funcions, la secció compta amb la unitat següent (que s'extingirà en el moment en què s'ocupi la secció):

### **UNITAT DE GESTIÓ DE NÒMINES I DE LA SEGURETAT SOCIAL (a extingir)**

Aquesta unitat té com a missió la gestió, preparació tècnica i proposta d'acords relatius a assumptes relacionats amb el règim econòmic dels llocs de treball del personal de l'Ajuntament.

En especial, ha d'aplicar les disposicions legals que derivin de l'aplicació de la valoració dels llocs de treball, places a la plantilla, dietes, factors i complements de treball en dies festius i/o nocturns, retribució de les gratificacions per serveis extraordinaris i hores extres, i en general qualsevol altra tasca que tingui relació amb aquesta matèria.

Les tasques que porta a terme aquesta unitat són les de gestió de tota classe de nòmines i aplicació dels acords i normes legals sobre les retribucions del personal.

Té assignada també l'aplicació del règim econòmic dels càrrecs electes i del personal eventual de confiança.

També ha d'efectuar les liquidacions a la Seguretat Social, retencions per IRPF i, en general, l'aplicació de tota la política retributiva i la gestió pressupostària del capítol I destinat a despeses de personal.

## **SECCIÓ D'ORGANITZACIÓ**

La missió d'aquesta secció és portar a terme totes les actuacions necessàries en relació a la proposta i aprovació de l'estructura organitzativa de l'Ajuntament, i les disposicions necessàries per implementar, a l'organització municipal, totes les mesures aprovades per la Comissió per a la Millora de l'Organització i l'Optimització de Recursos i/o qualsevol altra que es pugui crear en un futur que afecti a tota l'organització municipal.

Les funcions concretes que porta a terme són: proposar la dotació d'una infraestructura interna coherent a l'organització mitjançant la gestió i actualització de l'organigrama municipal; realitzar propostes de millora i de canvis necessaris per a la millora del rendiment laboral, el treball per projectes i/o objectius; elaborar estudis de la implantació del teletreball en els llocs que sigui possible; promoure el canvi de cultura organitzativa que fomenti el treball col·laboratiu i la flexibilitat dins dels equips; impulsar de l'elaboració de bases de dades; proposar, elaborar i mantenir un sistema d'indicadors de gestió; sistematitzar la informació i la comunicació entre els diferents serveis municipals i potenciar les eines telemàtiques com a eines de comunicació i coordinació interdepartamental; elaborar indicadors de gestió que permetin la implantació de millores del funcionament intern dels serveis municipals, així com fer propostes per millorar l'atenció a la ciutadania.

També l'impuls de la creació d'indicadors de qualitat de la gestió interna, polítiques d'implantació de sistemes de qualitat en la gestió municipal, així com les actuacions necessàries per fer possible l'avaluació del resultat de l'actuació municipal. Proposar i coordinar l'elaboració de memòries anuals de gestió i portar a terme totes les accions necessàries per a l'acompliment dels requeriments necessaris per a impulsar la transparència municipal en coordinació amb el servei que en tingui la competència en cada moment.

Per portar a terme l'optimització dels recursos, caldrà efectuar estudis organitzatius, estudis de càrregues de treball i de qualsevol altre tipus que permeti treballar amb criteris de màxima eficàcia i eficiència.

També ha de fer el seguiment actiu, conjuntament amb la prefectura dels serveis respectius, dels períodes de prova del personal de nou ingrés.

## **UNITAT DE PREVENCIÓ EN LA SEGURETAT I SALUT LABORAL**

Aquesta unitat depèn directament de la prefectura del servei i té com a missió vetllar per garantir la salut laboral del personal municipal; fer el seguiment de l'aplicació de les condicions pactades en els acords laborals signats amb la Corporació en qüestions de salut laboral; així com impulsar i dirigir la Comissió de salut laboral i qualsevol altra que la legislació li atorgui.

És responsable del control de l'estat de salut del personal municipal. Coordina les actuacions del servei de vigilància de la salut concertat i proposa les actuacions pertinents per comprovar els efectes dels riscos laborals sobre la salut dels treballadors i les treballadores i l'efectivitat de les mesures correctores aplicables.

Efectua i manté actualitzada l'avaluació dels riscos de tots els llocs de treball de l'Ajuntament, dota d'EPIs (equips de protecció individual) els treballadors i treballadores municipals que ho necessiten, i qualsevol altra tasca que tingui relació amb la prevenció, la seguretat i la salut laboral.

Efectuarà les enquestes i actuacions que es considerin necessàries per avaluar i millorar el clima laboral del personal, així com l'estudi i proposta de mesures en relació als incentius de productivitat dels empleats municipals.

També és la responsable de vetllar per l'aplicació de la legislació vigent i els acords presos en matèria de prevenció de riscos laborals, i del disseny, implantació i coordinació del sistema de gestió de la prevenció.

## **ENTORN DE SERVEIS A LA CIUTADANIA**

---

### **ÀMBIT DE DESENVOLUPAMENT ECONÒMIC, ACCIÓ SOCIAL I DE CIUTADANIA**

#### **5. SERVEI DE DRETS SOCIALS**

##### **Missió**

Impulsar, organitzar i desenvolupar les competències i els serveis d'atenció a les persones, grups o col·lectius, de manera global, amb la finalitat d'augmentar la qualitat de vida i el ple desenvolupament autònom, en un marc d'equitat, inclusió i justícia social.

##### **Funcions i competències**

El servei té encomanades les funcions relatives a les competències exclusives del municipi en matèria de serveis socials i de salut pública, així com les competències plenes o compartides amb altres administracions en relació al cycle de vida de les persones i les seves capacitats diverses (infància, adolescència, gent gran i capacitats), la igualtat (feminismes i LGTBI+) i la justícia global (nova ciutadania i cooperació). També coordina el Pla Municipal d'Habitatge i impulsa polítiques de garantia d'accés a l'habitatge digne de les persones, així com els plans i programes de desenvolupament de comunitat i d'inclusió social en un marc de convivència, solidaritat i defensa del bé comú.

Per al desenvolupament d'aquestes funcions, el servei s'estructura en les seccions i unitats següents:

## **SECCIÓ JURIDICOADMINISTRATIVA**

Aquesta secció té encomanades les funcions de direcció i gestió jurídica i administrativa del Servei de Drets Socials i del Servei de Cultura, Ensenyament i Esports, donant cobertura a tots dos serveis de forma compartida.

Prepara els continguts i ofereix assistència a la comissió informativa de l'Àrea i a la seva presidència. Coordina la recerca i gestió administrativa de finançaments externs i d'expedients de policia administrativa i sancionadors, si escau. Assumeix, alhora, la secretaria delegada dels ens instrumentals i la funció d'assessorament jurídic als serveis adscrits a l'àrea i la seva defensa en casos de litigi davant dels òrgans jurisdiccionals. Li correspon, per a això, la coordinació i execució administrativa dels serveis als quals està adscrit i la coordinació amb els altres serveis jurídics de l'Ajuntament.

També té encomanada la funció de coordinació de l'atenció a la ciutadania, així com la vigilància i manteniment de l'edifici on es troben ubicats els serveis.

## **SECCIÓ DE SERVEIS SOCIALS**

A aquesta secció li correspon exercir les competències exclusives del municipi en matèria de serveis socials com a Àrea Bàsica de Serveis Socials:

- Programar els serveis socials bàsics i proposar-ne la zonificació per a la seva ubicació.
- Prestar els serveis de la seva competència mitjançant els equips de professionals corresponents: equips bàsics d'atenció social (EBAS), serveis d'atenció domiciliària, serveis residencials d'estada limitada, servei de menjador social, serveis de centres oberts i servei d'assessorament tècnic d'atenció social, així com altres serveis o programes específics que es creïn per millorar el servei.
- Coordinar els serveis bàsics amb d'altres de similars que gestionin entitats d'iniciativa social, privada o mercantil.
- Fer el seguiment de la gestió d'aquells serveis socials especialitzats de titularitat municipal: transport adaptat i residència de gent gran.

Els serveis socials bàsics porten a terme funcions d'informació, orientació i assessorament, valoració i diagnosi de situacions de necessitats socials:

- Detecció, prevenció i intervenció en situacions de risc social.
- Tractaments de suport a les persones, famílies o grups, així com la gestió de recursos i prestacions econòmiques i/o ajuts tecnològics.
- Prestació de serveis d'ajuda domiciliària: servei d'ajut a domicili, teleassistències, xec-servei, menjar a domicili...
- Propostes de derivació als serveis socials especialitzats.
- Prestació del servei de centres oberts per infants i adolescents.
- Treball social comunitari.
- Altres programes o serveis que siguin determinats per via reglamentària, atès el desplegament de la Llei de serveis socials i la Llei de promoció de l'autonomia personal i atenció a les persones en situació de dependència.

Per a l'exercici d'aquestes funcions, té la dependència directa de l'equip d'assessorament tècnic d'atenció social, i la secció s'estructura en les unitats següents:

## **UNITATS D'EQUIPS BÀSICS**

Es configuren dues unitats que es distribueixen els diferents equips bàsics d'atenció social i centres oberts que existeixen a la ciutat de forma zonificada, així com altres programes o serveis específics o de suport.

Aquestes unitats realitzen la gestió, les funcions i les activitats referides als equips bàsics de serveis socials de les diverses zones de la ciutat; valoració i diagnòstic de necessitats socials; intervenció de suport i tractament social; gestió i tràmit de prestacions econòmiques i/o ajuts tecnològics; seguiment social de determinades prestacions; atenció a persones en situació de dependència i/o discapacitat. També l'execució i avaluació dels projectes sectorials locals i de coordinació amb agents educatius, ocupacionals i de salut per tal de portar a terme correctament la seva intervenció.

Gestionen tots aquells programes, projectes i serveis de caire polivalent o d'atenció a col·lectius específics per tal de prevenir i/o intervenir en persones, famílies o grups socials, especialment si es troben en situació de risc social o exclusió.

El control i seguiment de la concessió administrativa del servei de menjador social és assignat a una de les unitats.

## **GRUPS FUNCIONALS DE TRACTAMENT**

Són grups de caràcter funcional que coordinen el personal amb funcions de tractament dels diferents equips bàsics que conformen els serveis socials de la ciutat. També gestionen tots aquells programes, projectes i serveis de caire polivalent o d'atenció a col·lectius específics per a la prevenció i intervenció social en persones, famílies o grups socials.

## **UNITAT DE PROGRAMES ESPECÍFICS I SERVEIS ESPECIALITZATS**

Aquesta unitat té al seu càrrec les funcions de control i seguiment de les concessions administratives dels següents serveis socials bàsics, així com el control de l'accés als serveis per part dels professionals:

- Servei d'ajut a domicili.
- Àpats a domicili.
- Seguiment del programa municipal d'atenció a domicili Xec-servei.
- Servei local de Teleassistències.

També exerceix el control i seguiment de les concessions administratives dels serveis socials especialitzats:

- Atenció residencial a càrrec municipal
- Transport adaptat per a majors de 16 anys amb dificultats de mobilitat.



Finalment, la unitat és l'encarregada de la programació, gestió i organització del servei de primeres visites o acollida.

Per al desenvolupament de les funcions, s'estructura en la forma següent:

### **SUBUNITAT D'ACOLLIDA (agrupació funcional)**

Aquesta subunitat és de caràcter funcional i coordina l'equip de professionals amb funcions d'acollida i recepció de la primera demanda dels diferents equips bàsics que conformen els serveis socials de la ciutat. Les seves funcions són les d'atenció als ciutadans i ciutadanes que s'adrecen per primera vegada als serveis socials per expressar una demanda i/o necessitat, donant informació, orientació i assessorament, derivant, si es el cas, als equips de tractament, atenent les urgències socials, així com la tramitació de recursos que no fan necessària una intervenció de tractament.

### **SECCIÓ DE SALUT PÚBLICA**

Aquesta secció gestiona els programes i les activitats derivades de la política de salut de l'Ajuntament, tant pel que fa a l'àmbit de protecció com de prevenció.

En l'àmbit de la planificació fa un seguiment i coordinació amb els serveis sanitaris de la ciutat amb l'objectiu de donar suport i per a la millora dels serveis d'atenció primària, l'assistència hospitalària, els serveis de salut mental i d'atenció socio sanitària.

La secció desenvolupa les competències municipals en matèria de salut pública que li atorga la llei pel que fa a la protecció de la salut i gestió del risc, i també desenvolupa els programes de promoció de la salut i prevenció de la malaltia que contribueixen a una millor qualitat de vida.

Per portar a terme aquestes funcions, la secció compta amb la unitat següent (que s'extingirà en el moment en què s'ocupi la secció):

### **UNITAT DE SANITAT (a extingir)**

Té encomanades les funcions de planificació dels programes de promoció i protecció de la salut, participant en la gestió de la salut a nivell de la ciutat.

Fa el seguiment del Pla de Salut i impulsa programes d'educació de la salut adreçats a tota la població, així com la coordinació i seguiment del programa de prevenció d'accidents i primeres cures, de prevenció i control de malalties transmissibles, de prevenció de la sida i les drogodependències. Dona suport a entitats d'ajuda mútua o que treballen en el foment de la salut.

En l'àmbit de la protecció de la salut, la unitat gestiona els programes de zoonosi (cens d'animals domèstics, llicències d'animals potencialment perillosos, servei de recollida i custòdia d'animals domèstics de companyia, control de la població de gats, urgències d'animals a la via pública, control de mossegades, control de la població de coloms) així com els programes de salubritat pública (desinsectació, desinfecció i desratització, inspeccions a habitatges, establiments de tatuatge i pírcing, legionel·losi, piscines d'ús públic,...) i els programes d'higiene i seguretat alimentària (inspeccions a establiments minoristes alimentaris), desenvolupant les competències municipals determinades per llei en relació a la salut pública.

## **AGRUPACIÓ FUNCIONAL DE PREVENCIÓ I PROMOCIÓ DE LA SALUT**

Aquesta agrupació funcional té les funcions de coordinar i fer el seguiment del programa de prevenció d'accidents i primeres cures, de prevenció i control de malalties transmissibles, de prevenció de la sida i d'educació per a la salut. Gestiona el Programa de Drogodependències i dona suport a entitats d'ajuda mútua.

## **AGRUPACIÓ FUNCIONAL DE PROTECCIÓ DE LA SALUT**

Aquesta agrupació funcional gestiona els programes de zoonosi (cens d'animals domèstics, llicències d'animals potencialment perillosos, servei de recollida i custòdia d'animals domèstics de companyia, control de la població de gats i de coloms, urgències d'animals a la via pública i control de mossegades), així com els programes de salubritat pública (desinsectació, desinfecció i desratització, inspeccions a habitatges, establiments de tatuatge i pírcing, legionel·losi, piscines d'ús públic...) i els programes de higiene i seguretat alimentària (inspeccions a establiments minoristes alimentaris) desenvolupant les competències municipals determinades per llei en relació a la salut pública.

## **SECCIÓ D'IGUALTAT I COHESIÓ SOCIAL**

Té encomanades les funcions d'impuls, lideratge i coordinació tècnica dels grups funcionals de Cicle de Vida, Ciutadania i Justícia Global, i Feminismes i LGTBI+, així com els plans i projectes transversals que atenen a grups de població específica per edat, gènere o condició, el foment de la justícia global i altres projectes innovadors que reforcin la cohesió social dins i fora del municipi.

## **AGRUPACIÓ FUNCIONAL DE CIUTADANIA I JUSTICIA GLOBAL**

Aquesta agrupació funcional assumeix la gestió tècnica i pressupostària, així com l'impuls, redacció, tramitació, coordinació i desenvolupament dels programes transversals que tenen com a finalitat aprofundir en la igualtat de drets per tal d'avançar en una societat més plural, lliure, respectuosa i solidària i amb clar respecte als drets humans. Inclou els plans i programes vinculats a la interculturalitat, adreçats a la igualtat per procedència o naixement, per creença o religió, així com els plans i programes municipals de sensibilització i educació per a la pau que fomenten els valors de justícia global.

Gestiona els equipaments i serveis que té adscrits, com és la Casa per la Pau i la Solidaritat Flors Sirera.

Es coordina amb tots els departaments municipals des d'una perspectiva transversal, oferint suport i orientació al personal tècnic responsable en la matèria que li és pròpia, així com el suport a les entitats que treballin en el sector per tal de garantir una actuació integral. Alhora, manté contacte tècnic amb les entitats del sector, amb l'objectiu de donar-los suport i realitzar una actuació coordinada amb la societat civil, assumint la secretaria dels Consells municipals de participació corresponents.

## **AGRUPACIÓ FUNCIONAL DE CICLE DE VIDA**

Aquesta agrupació funcional assumeix la gestió tècnica i pressupostària, així com l'impuls, redacció, tramitació, coordinació i desenvolupament dels plans i programes municipals vinculats al cicle de vida de les persones i a les seves singularitats per raó d'edat, és a dir, infància, joventut i persones grans. D'igual manera, assumeix la gestió del Pla d'atenció a les persones amb discapacitat i els programes relatius a altres capacitats.

Gestiona els equipaments i serveis que té adscrits, com és l'Oficina Jove del Bages, el Casal de Joves La Kampana, la ludoteca municipal Ludugurus o qualsevol altre que es pugui posar en marxa.

Es coordina amb tots els departaments municipals des d'una perspectiva transversal, oferint suport i orientació al personal tècnic responsable en la matèria que li és pròpia, per tal de garantir una actuació integral. Alhora manté contacte tècnic amb les entitats del sector, amb l'objectiu de donar-los suport i realitzar una actuació coordinada amb la societat civil, assumint la secretaria dels Consells municipals de participació.

## **AGRUPACIÓ FUNCIONAL FEMINISMES I LGTBI+**

Aquesta agrupació funcional assumeix la gestió tècnica i pressupostària, així com l'impuls, redacció, tramitació, coordinació i desenvolupament dels plans i programes de feminismes i LGTBI+ adreçats a la igualtat de drets per raó de gènere i/o orientació sexual.

Gestiona els equipaments i serveis que té adscrits, com és el Servei d'Informació i Atenció a les Dones (SIAD Montserrat Roig) i el Servei d'Atenció Integral LGTBI (SAIManresa).

Es coordina amb tots els departaments municipals des d'una perspectiva transversal, oferint suport i orientació al personal tècnic responsable en la matèria que li és pròpia,. Alhora, manté contacte tècnic amb les entitats del sector amb l'objectiu de donar-los suport i realitzar una actuació coordinada amb la societat civil, assumint la secretaria dels Consells municipals de participació corresponents.

També treballa coordinadament amb agents territorials, com el Consell Comarcal, per portar a terme plans o accions conjuntes amb perspectiva de gènere o LGTBI+.

## **SECCIÓ D'HABITATGE I DESENVOLUPAMENT COMUNITARI**

Aquesta secció desenvolupa les estratègies, funcions i competències en relació a les polítiques d'habitatge establertes en la llei del dret a l'habitatge i de construcció de comunitat. Defineix les estratègies comunitàries a nivell de ciutat i en el marc dels seus diferents territoris, amb la finalitat que les persones, el teixit associatiu, les administracions i la resta d'agents socials i econòmics elaborin i posin en marxa consensuadament projectes globals de millora de la cohesió social.

Té encomanades les funcions de coordinació del Pla Local d'Habitatge i la coordinació de la Taula d'Habitatge, així com l'impuls, redacció, tramitació, gestió tècnica i pressupostària, coordinació i control dels expedients i actuacions derivades de les competències i polítiques municipals d'habitatge que tenen com objectiu la planificació

i gestió de habitatge amb finalitat social. Actua en col·laboració i en coordinació amb la Secció d'Obres, adscrita a Territori, a qui se li encomanen funcions de planificació i control tècnic de l'habitatge a la ciutat per a la millora de la seva habitabilitat, per tal d'assegurar una actuació municipal coherent i unificada. Ambdós departaments treballen de forma compactada en l'Oficina de Polítiques d'Habitatge, i mantindran estreta coordinació amb l'empresa municipal FORUM SA.

Realitza les funcions de gestió i control dels plans d'atenció i dinamització territorial, la gestió i control de les contractacions i subvencions veïnals i la canalització, gestió i control de les accions sorgides dels barris per al seu desenvolupament comunitari. Assumeix la interlocució tècnica i el treball conjunt i suport amb el món veïnal. També gestiona i coordina les incidències menors a la via pública i les actuacions que s'acorden dins del marc dels districtes, canalitzades a través de les associacions de veïns i veïnes.

## **6. SERVEI D'ENSENYAMENT CULTURA I ESPORTS**

### **Missió**

Contribuir a la millora de la qualitat de vida i la formació integral de la ciutadania de Manresa mitjançant l'impuls de polítiques inclusives que afavoreixin l'accés igualitari de les persones al coneixement, la cultura i la pràctica físico-esportiva saludable.

Les actuacions programades des d'aquest servei s'inspiren en els valors del respecte a la diversitat i la transversalitat, la proximitat i l'equilibri territorial, la sostenibilitat i la innovació, amb l'objectiu d'aconseguir una ciutat més cívica, més cohesionada, més creativa i, en definitiva, una ciutat més educada i, alhora, educadora.

### **Funcions i competències**

Aquest servei és el responsable de les polítiques sectorials d'Ensenyament, Cultura i Esports a través de la gestió de programes, equipaments i serveis municipals i de la promoció i concertació de projectes amb les diferents administracions competents, així com amb els agents socials de la ciutat.

Per portar a terme aquestes competències, el servei s'estructura en les seccions i unitats següents:

### **SECCIÓ JURIDICADMINISTRATIVA**

Aquesta secció té encomanades les funcions de direcció i gestió jurídica i administrativa del Servei de Cultura, Ensenyament i Esports i del Servei de Drets Socials, donant cobertura a tots dos serveis de forma compartida (vegeu pàgina 21).

### **SECCIÓ D'ENSENYAMENT**

Té les funcions de gestionar els programes i serveis en l'àmbit educatiu, tant en les vessants de l'escolarització obligatòria i no obligatòria, com de l'educació post-obligatòria i l'educació permanent en l'àmbit de l'educació reglada, així com d'altres actuacions que es poden donar en l'àmbit no formal però que hi mantenen una relació estreta.

La secció té com a funcions les relacions institucionals entre l'Ajuntament i les diferents institucions, entitats i serveis que conformen la comunitat educativa, tant a nivell de planificació com de programació i execució de la tasca educativa.

Alhora, assumeix les funcions derivades de la política de descentralització i transferència de competències de la Generalitat als municipis en el seu àmbit d'actuació.

També té control sobre les tasques de suport administratiu i atenció a l'usuari de les diferents unitats de la secció, que es realitzen centralitzadament des d'una agrupació funcional de caràcter administratiu.

Aquesta secció té les unitats següents:

### **UNITAT DE SERVEIS EDUCATIUS PROPIS**

Aquesta unitat té com a finalitat la planificació, gestió i seguiment dels centres educatius municipals i del personal docent adscrit, ja siguin centres gestionats directament o per mitjà de concessió administrativa, amb el seguiment i control de les empreses adjudicatàries.

### **UNITAT D'EQUITAT, ÈXIT EDUCATIU I CIUTAT EDUCADORA**

Aquesta unitat té com a responsabilitat donar suport i coordinar les diferents accions en favor de l'equitat i l'èxit educatiu de l'alumnat, tant en les vessants de l'educació formal com no formal, així com assegurar l'escolarització total i efectiva de tots els nens i nenes del municipi en edat d'escolarització obligatòria, a través de l'Oficina Municipal d'Escolarització i dels protocols de prevenció de l'absentisme escolar.

Des d'aquesta unitat també es treballen tots aquells projectes que es desenvolupen per tal que la ciutat esdevingui un agent educador i transformador, cercant la implicació i el compromís de tota la comunitat educativa i la resta de la ciutadania.

En definitiva, es treballa amb l'objectiu d'aconseguir accions conjuntes entre tots els agents educatius, ja sigui proposant, planificant o executant accions de dinamització pedagògica impulsades des de la mateixa secció d'Ensenyament, o supervisant altres programes interdepartamentals adreçats als centres educatius, amb l'objectiu d'aconseguir una ciutat més cívica, més cohesionada, més participativa i, en definitiva, una ciutat més educada i, alhora, educadora.

- Serveis, programes, projectes o actuacions que es desenvolupen:
- Oficina Municipal d'Escolarització (OME) i Comissió de Garanties d'Admissió.
- Coordinació de la xarxa MEI, d'innovació educativa.
- Seguiment del Pacte de Ciutat per a l'Equitat i l'Èxit Escolar.
- Pla Educatiu d'Entorn i coordinació del Pla de Millora d'Oportunitats Educatives als centres de màxima complexitat.
- Seguiment de la participació municipal en els Consells Escolars de centre i dinamització del Consell Escolar Municipal.
- Programa d'Educació 360.
- Observatori d'Educació.

- Coordinació de l'activitat extraescolar, durant el curs escolar i no escolar.
- Cicle de xerrades per a mares i pares.
- Atenció a la diversitat. Projecte d'atenció a les famílies i alumnat nouvingut.
- Recursos de dinamització pedagògica: Visites escolars a l'Ajuntament, Anem al Teatre (per a alumnes de primària), Teatre als instituts, Escoles Esportives i Patis Oberts,...
- Subvencions a projectes educatius i gestió de la convocatòria d'ajuts per a material escolar.
- Accions d'orientació per a joves i famílies: Fira de l'Estudiant, xerrades, tallers i tutories per a famílies.
- Programes per a la millora de l'èxit (Projecte Magnet, Laboràlia, PTT, Games Over, Casals d'estiu...)
- Projectes educatius a favor de la memòria històrica (Mauthausen...)

Així mateix, la unitat assumeix les funcions derivades de la política de descentralització i transferència de competències de la Generalitat als municipis en el seu àmbit d'actuació.

## **UNITAT D'EQUIPAMENTS EDUCATIUS I PLANIFICACIÓ EDUCATIVA**

Aquesta unitat té com a objectiu desenvolupar els programes municipals d'àmbit obligatori, amb estreta col·laboració amb l'administració educativa de la Generalitat de Catalunya, pel que fa a la planificació de les millores en els edificis escolars de titularitat municipal i públics de primària i el seguiment del bon manteniment i la neteja dels centres públics d'educació infantil i primària, així com la planificació educativa del municipi en relació a les necessitats de creació de noves places a la ciutat, nova oferta formativa i la construcció de nous centres educatius.

D'altra banda, la unitat organitza la vigilància i el control d'accés de tots els centres educatius de primària públics i s'encarrega del desplegament de tots els protocols de prevenció de la salut i la seguretat de les persones usuàries de l'edifici (PAU's, protocols legionel·losi,...), i supervisa i controla les tasques del personal municipal adscrit a aquests centres. També supervisa totes les cessions d'ús social dels equipaments escolars municipals fora de l'horari escolar.

Igualment, es fa el seguiment i coordinació amb la resta d'àrees responsables de l'Ajuntament en relació a l'autorització i llicència per a la realització d'activitats organitzades des dels centres educatius fora i dins de l'horari lectiu.

Realitza l'acompanyament als centres en les necessitats del seu funcionament diari.

Així mateix, la unitat assumeix les funcions derivades de la política de descentralització i transferència de competències de la Generalitat als municipis en el seu àmbit d'actuació.

## **SECCIÓ DE CULTURA**

Aquesta secció gestiona els programes, equipaments, recursos i serveis derivats de la política cultural municipal. La secció gestiona i fa el seguiment del Pla de Cultura, dels programes i equipaments patrimonials, gestiona i promou els programes i equipaments

de difusió i creació artística i cultura popular, així com els de l'àmbit de la formació cultural, la lectura pública, els equipaments culturals territorials i altres accions divulgatives del coneixement i el pensament. La secció fomenta, alhora, l'associacionisme i la participació, gestiona el Règim d'Honors i Distincions i promou la normalització de l'ús públic del català. També, participa en els òrgans de direcció i assegura la interlocució tècnica amb els organismes autònoms relacionats amb la regidoria de cultura, la societat municipal Manresana d'Equipaments Escènics, SL, el Centre per a la Normalització Lingüística Montserrat, la Fundació per a la Fira d'Espectacles d'Arrel Tradicional Mediterrània i la xarxa Transversal.

Per portar a terme les seves competències, la Secció de Cultura s'estructura en els següents grups funcionals:

### **ACCIÓ CULTURAL I FESTES**

Aquesta agrupació funcional té la missió de garantir els serveis culturals bàsics, en la intersecció entre les manifestacions de la cultura popular i festiva, els serveis culturals de proximitat i la cultura comunitària, tot atenent les necessitats culturals de col·lectius específics mitjançant la col·laboració en el desenvolupament de programes transversals.

Té encomanades les funcions de gestió de les biblioteques del Casino i de l'Ateneu les Bases, en coordinació amb la Gerència de Biblioteques de la Diputació de Barcelona, i els centres culturals polivalents (L'Anònima, Centre Cívic Selves i Carner, Casal de les Escodines i Ateneu les Bases-Centre Cívic), ja sigui de forma directa o per mitjà de concessions administratives, així com els programes de dinamització cultural que es vinculen a cada equipament.

També té encomanades les funcions de programació, producció, coordinació i seguiment dels esdeveniments culturals vinculats al calendari festiu de la ciutat i la promoció de la cultura popular i la seva xarxa associativa. En aquest sentit, gestiona, coordina i dona suport als esdeveniments següents: Fira d'Espectacles d'Arrel tradicional Mediterrània, Cicle de Nadal i Cavalcada de Reis, Festa de la Llum i Fira de l'Aixada, Carnestoltes, Festa Major i celebracions de diades (Sant Jordi, revetlla de Sant Joan, Diada Nacional de Catalunya). Així mateix, és el referent tècnic de suport i interlocució per a la realització de tot tipus d'actes festius i esdeveniments diversos promoguts per associacions culturals com la Setmana Santa i la festivitat del Corpus, correfocs, diades castelleres, de geganters, cantades d'havaneres, etc.

Finalment, assumeix la coordinació interna i la interlocució per al seguiment dels programes i projectes estratègics transversals (joventut, gent gran, igualtat, inclusió social, etcètera) i la seva aplicació en l'àmbit cultural.

### **PROMOCIÓ CULTURAL**

Aquesta agrupació funcional té la responsabilitat dels programes i serveis orientats a la promoció i la difusió de la creació cultural i artística en les seves diverses manifestacions –les arts plàstiques i visuals (inclosa la creació cinematogràfica i audiovisual), les arts escèniques (teatre, música i dansa) i les arts literàries– així com els programes de divulgació del coneixement científic i el pensament filosòfic, facilitant espais i recursos per a la formació, la producció i la difusió.

En aquest sentit, gestiona la programació municipal d'exposicions del Centre Cultural del Casino i la Casa Lluvià, en coordinació amb el Museu Comarcal de Manresa, així com altres programes de difusió cultural com l'organització de festivals artístics o cicles temàtics, i de promoció de la creació, mitjançant la convocatòria de premis i certàmens artístics.

És el referent tècnic de suport i interlocució per a la realització de festivals artístics i d'esdeveniments diversos en l'àmbit de les arts, en les seves diverses disciplines, promoguts per associacions culturals.

També planifica i/o supervisa l'execució de programes i serveis gestionats per societats municipals, entitats privades i associacions per mitjà de convenis o contractes de gestió en l'àmbit de la promoció i difusió de la creació artística com, per exemple, el projecte Casa de la Música.

## **PATRIMONI CULTURAL**

Aquesta agrupació funcional té la missió d'investigar, protegir, conservar, documentar i difondre el patrimoni cultural material i immaterial de la ciutat. Gestiona, ja sigui directament o mitjançant altres fórmules, els equipaments museístics, com el Museu Comarcal de Manresa (la gestió integral de l'edifici de l'antic Col·legi de Sant Ignasi) i el Museu de la Tècnica de Manresa. També intervé i es coordina tècnicament amb la gestió d'equipaments patrimonials, com els centres d'interpretació del Carrer del Balç i de Manresa 1522, i manté una interlocució tècnica amb l'Oficina de Turisme, l'Arxiu Comarcal i altres institucions patrimonials, públiques i privades.

En l'àmbit de la divulgació del patrimoni, en diàleg amb altres agents i institucions museístiques i patrimonials de la ciutat, porta a terme programes de difusió del patrimoni com ara commemoracions de personatges i fets històrics, el programa de Memòria Històrica, la coordinació de les Jornades Europees del Patrimoni i el Dia Internacional dels Museus, organitza visites ciutadanes i promou l'edició de col·leccions i edicions relatives al seu àmbit d'actuació.

Participa a la Comissió Municipal del Patrimoni de Manresa, assumint la secretaria de la seva comissió permanent, i es coordina amb els serveis tècnics de l'Àrea de Territori i Paisatge per a la redacció i seguiment del Pla Especial Urbanístic de Protecció del Patrimoni Històric (PEUPM), per a la concessió de llicències d'obres i intervencions municipals en edificis i béns catalogats, i per al seguiment de prospeccions arqueològiques.

Finalment, s'ocupa del Règim d'Honors i Distincions, que també inclou el nomenclàtor de carrers i espais públics, i de l'aplicació del Reglament de Funcionament de les Figures de Manresa, en coordinació amb la Secció de Protocol i Relacions Públiques.

## **SECCIÓ D'ESPORTS**

Aquesta secció és la responsable de la planificació i desplegament del Mapa d'Instal·lacions Esportives Municipals de Manresa (MIEMM) i de la promoció, conservació, control i gestió de les instal·lacions esportives municipals. També dirigeix els diferents programes municipals d'acció i promoció de l'esport a tots els nivells (esport escolar i de lleure, esport de salut i de competició), així com les activitats de



foment i de relació amb les entitats esportives, programes d'inclusió esportiva, organització d'esdeveniments esportius i accions formatives coorganitzades amb els diferents agents esportius de la ciutat.

També controla i fa el seguiment de dues concessions administratives: complex integral Ateneu les Bases i Pavelló del Nou Congost, i l'encomana de gestió de l'equipament del complex de les Piscines Municipals.

Per al desenvolupament d'aquestes funcions, la secció s'estructura en dues unitats: la Unitat d'Equipaments Esportius i la Unitat d'Activitats Esportives, i una agrupació funcional de Suport administratiu i atenció a l'usuari.

## **UNITAT D'EQUIPAMENTS ESPORTIUS**

Aquesta unitat és la responsable de la vigilància, usos, control d'accés i aforament de tots els equipaments esportius de titularitat municipal, i fa el seguiment del bon manteniment i neteja de tots els equipaments esportius de gestió directa. També s'encarrega del desplegament de tots els protocols de prevenció de la salut i la seguretat de les persones usuàries de les instal·lacions esportives de gestió directa (Plans d'autoprotecció, legionel·losi...), de la redacció i supervisió de les normes d'ús i convivència en els espais esportius, i fa propostes de millora de la qualitat dels materials i funcionalitat dels equipaments esportius en general.

També té les funcions de redacció i supervisió dels contractes de serveis vinculats a la gestió dels equipaments esportius, així com del manteniment dels seus elements esportius i inventariables. És la responsable de l'actualització del cens d'equipaments esportius de la ciutat d'ús públic, en col·laboració amb el Consell Català de l'Esport.

Elabora i supervisa els calendaris laborals del personal municipal de plantilla adscrit a aquesta unitat, així com les rondes de manteniment diàries dels trenta-quatre equipaments de gestió directa:

- complex poliesportiu Vell Congost format per quatre espais: un pavelló i tres sales esportives especialitzades (judo, gimnàstica artística i musculació).
- dos pavellons poliesportius (Nou Congost i Pujolet).
- un estadi d'atletisme.
- sis camps de futbol (dos al Congost i quatre als barris Mion-Puigberenguer, Pare Ignasi Puig, Les Cots i La Balconada).
- dos camps grans de rugby i beisbol (Congost).
- dos camps de vòlei platja (Congost i Mion).
- quatre equipaments singulars (workout, skatepark, rocòdrom exterior i camp de tir amb arc).
- dos circuits esportius exteriors (ciclisme i running al Congost).
- nou pistes poliesportives (Cruyff Court del Barri Antic, Pujolet, La Font, La Balconada, Cal Gravat, Pare Ignasi Puig, Els Comtals, Valldaura i Poble Nou).
- sis pistes dobles de petanca (Pare Ignasi Puig, Sant Ignasi, Pujolet, La Balconada, Cal Gravat i Tossal del Coro).

## **UNITAT D'ACTIVITATS ESPORTIVES**

L'àmbit competencial de la unitat ve determinat per les activitats derivades de la política esportiva municipal i, especialment pel que fa als programes de promoció de la pràctica esportiva a tots els nivells i edats; l'organització d'esdeveniments esportius de diferent magnitud, ja sigui de caràcter local o amb projecció exterior de la ciutat; el disseny i la implementació d'accions formatives adreçades als diferents agents esportius de la ciutat; el suport logístic i econòmic a l'esport reglat i no reglat que realitza el teixit associatiu de la ciutat; i l'ajut a l'esportista.

Aquesta unitat té les funcions de coordinar els calendaris de competició i entrenament de les entitats esportives de la ciutat i atendre els requeriments tècnics de les federacions esportives i associacions esportives, organitzar lligues de lleure i donar suport a l'esport reglat i no reglat de les entitats esportives de la ciutat, així com d'atendre les queixes i suggeriments de la ciutadania en matèria esportiva. També porta el control i seguiment dels indicadors de resultats i qualitat dels cercles de comparació intermunicipal.

Aquestes funcions es concreten en els programes i activitats següents:

- Programes d'activitats físiques i esportives per a infants i joves: esport a l'escola en hores lectives, escoles d'iniciació esportiva en horari extraescolar, Casal Esportius d'Estiu, Jocs Esportius Escolars a Manresa...
- Programes d'activitats físiques per a adults i gent gran: esport salut als barris, cicle de caminades...
- Esport adaptat i per a poblacions especials.
- Esdeveniments esportius.
- Accions formatives.
- Relació amb les federacions esportives i associacions esportives de caràcter supralocal.
- Coordinació dels calendaris de competició i entrenaments de les entitats esportives de la ciutat.
- Organització de lligues de lleure.
- Accions de suport al teixit associatiu: convenis de col·laboració, convocatòries de subvencions i beques a la inclusió esportiva, llicències d'ocupació privativa de les instal·lacions esportives per entitats i clubs de la ciutat...
- Atenció a l'usuari dels equipaments esportius.
- Atenció de les queixes i suggeriments.

## **SUBUNITAT D'ESPORT FEDERAT I ASSOCIATIU (a extingir)**

Aquesta subunitat té les funcions de coordinar els calendaris de competició de les entitats esportives de la ciutat i atendre els requeriments tècnics de les federacions esportives i associacions esportives, organitzar lligues de lleure i donar suport a l'esport reglat i no reglat de les entitats esportives de la ciutat, així com d'atendre les queixes i suggeriments de la ciutadania en matèria esportiva.

## 7. SERVEI DE DESENVOLUPAMENT LOCAL

### Missió

Aquest servei té com a missió dinamitzar l'activitat econòmica i ocupacional de Manresa per donar resposta a les necessitats de les persones i el teixit productiu de la ciutat, especialment des de la vessant de la promoció econòmica i el desenvolupament local, a partir de la definició d'un model territorial propi vinculat al Bages i a la Catalunya Central.

### Funcions i competències

El treball que desenvolupa el servei es basa en la planificació estratègica, la concertació, el treball en xarxa, la qualitat dels serveis, l'avaluació de resultats i la innovació.

Aquest departament es responsabilitza del desenvolupament de les següents actuacions:

- Programes estratègics centrats principalment en el desenvolupament econòmic local.
- Actuacions de concertació en temes de desenvolupament, d'àmbit supralocal i amb especial coordinació amb el Consell Comarcal.
- Polítiques de foment de l'ocupació.
- Polítiques de foment de l'emprenedoria, suport a les empreses i promoció de la indústria.
- Programes de suport i extensió universitària i dinamització del Campus Universitari.
- Programes de foment del coneixement, sobretot dels centrats en la R+D i en l'atracció retenció del talent al territori.
- Polítiques per impulsar altres models econòmics, sobretot centrats en l'economia social, l'economia verda i el consum responsable.
- Polítiques de foment del comerç.
- Polítiques de foment de la indústria.
- Polítiques per impulsar l'economia 4.0 i aprofitar les TIC com a motor de desenvolupament local.
- Polítiques de foment del turisme a la ciutat.
- Polítiques de projecció de la ciutat (i del seu comerç i teixit empresarial) cap a l'exterior.

Aquest servei també és el responsable de participar i fer el seguiment dels ens relacionats amb l'Ajuntament que tenen com a finalitat la intervenció en temes de promoció econòmica.

Per portar a terme totes les funcions, aquest servei s'estructura en les seccions i unitat següents:

## SECCIÓ JURIDICoadministrativa

Aquesta secció té encomanades les funcions de donar suport directe a la direcció i gestió jurídica, tècnica, econòmica i administrativa del servei, així com donar suport directe al/la cap de servei en tasques de gestió.

D'una banda, realitza tasques de suport jurídic, tal com:

- Preparar els continguts i assistir a la comissió informativa de l'àrea i a la seva presidència.
- Assumir l'assessorament jurídic al servei i donar suport en casos de litigi davant dels òrgans jurisdiccionals.
- Coordinar l'equip tècnic i administratiu de la secció per als aspectes jurídics.
- Preparar els expedients relatius a comerç, ja sigui al mercat municipal, de venda no sedentària, de fires o de venda ambulat puntual.
- Tramitació del règim sancionador de mercats.
- Donar suport en les convocatòries que el servei vulgui preparar en relació a ajudes o crèdits que incentivin l'economia local.
- Coordinar i executar els expedients administratius relacionats amb els aspectes jurídics.
- Coordinar-se amb els altres serveis jurídics de l'Ajuntament.

D'altra banda, es responsabilitza de la recerca de finançament extern i els expedients que comporta, assumint les tasques tècniques i administratives de gestió, el que implica, entre d'altres:

- Donar suport al/la cap de servei, a totes les prefectures del servei i a l'equip tècnic encarregat de la implementació de les accions en la gestió tècnica i administrativa de totes les subvencions que es sol·licitin i s'acceptin, especialment en allò referent a terminis, accions subvencionables, despeses subvencionables i gestions i tràmits davant els organismes que les resolen per acceptar-les, gestionar-les i justificar-les en temps i forma.
- Donar suport al personal tècnic especialista que executa els continguts concrets de programes cofinançats per altres administracions en relació a la seva correcta gestió econòmica i administrativa.
- Coordinació amb el Servei d'Organització i Recursos Humans per a la disposició d'aplicacions pressupostàries i la gestió de capítol I de tot el personal tècnic no de plantilla adscrit al programes i al personal contractat a través de programes assimilables als plans d'ocupació.
- Coordinar l'equip administratiu encarregat de cercar la documentació amb la qual s'executen i es justifiquen els programes cofinançats per altres administracions.
- Donar suport al/la cap de servei i a totes les prefectures del servei en la confecció del pressupost, el seu control i la seva gestió, especialment pel que fa a modificacions pressupostàries i a tots els canvis que comporti pel fet d'incorporar finançaments externs.
- Coordinar i executar els expedients administratius relacionats amb els aspectes econòmics.

- Gestionar els contractes i compres que es demanen des del servei, amb especial cura per tal que segueixin els requisits exigits a cada convocatòria, en cas que aquell contracte o compra sigui despesa elegible.
- Finalment, la secció també dona suport al/la cap de servei i a totes les prefectures del servei en la planificació del Pla de mandat i catàleg de serveis, sobretot en allò referent a processos de concertació supralocals i avaluació de les polítiques implementades des del servei.

## **SECCIÓ D'INDÚSTRIA, COMERÇ I TURISME**

Aquesta secció té competències en la realització de polítiques específiques de foment de potencial comercial i turístic de la ciutat. També assumeix com projectar la ciutat per tal que es visualitzi com un territori atractiu per desenvolupar negocis.

La secció es responsabilitza del desenvolupament de les següents actuacions:

- Polítiques de dinamització del comerç local, especialment el de proximitat.
- Polítiques de foment del turisme (a través de programes propis i donant suport a la Fundació Turisme i Fires de Manresa), especialment en tot allò referent a la captació de visitants, el que implica la creació i comercialització de productes, l'adequació d'espais i recursos turístics i la promoció.
- Coordinació de la taula de comerç i el consell de turisme o òrgans anàlegs.
- Polítiques de projecció, amb accions pensades tant pels propis habitants de la zona com d'altres més focalitzades a la promoció de la ciutat cap a l'exterior.
- Impuls del Manresa Film Office per captar produccions audiovisuals a la ciutat.
- Promoció del mercat municipal com espai de venda de producte de proximitat, ecològic i de qualitat.
- Promoció de fires i esdeveniments singulars a la ciutat.
- Ordenació de la venda no sedentària a la ciutat, així com la venda ambulat.

A més, aquesta secció incorpora funcions específiques de l'àmbit de la promoció industrial tal com:

- Polítiques de promoció industrial, a través del desplegament del Pla industrial i en coordinació amb les associacions empresarials del polígons industrials i amb el Consell Comarcal, així com amb ACC10 i altres ens locals del Bages.
- Foment de l'economia circular i de les polítiques de transició energètica als polígons industrials i a la indústria local.
- Suport a les associacions empresarials i professionals establertes a la comarca, incloent les industrials i comercials i els gremis.
- Desplegament de polígons d'activitat econòmica de qualitat, amb serveis i equipaments útils per les empreses.
- Impuls de l'economia 4.0, la diversificació i la internacionalització de les indústries locals en el marc de polítiques de reindustrialització.
- Foment de noves activitats industrials sostenibles, relacionades amb economia productiva verda.
- Foment de la R+D+I específicament a la indústria i connexió de les empreses locals amb els centres de recerca locals i supralocals.

- Estudi de polítiques de mobilitat eficient relacionades amb el transport de persones treballadores i mercaderies.
- Desplegament de sistemes d'informació de l'activitat industrial.
- Promoció de polítiques de formació en l'àmbit de les competències tècniques i transversals reclamades a la indústria del futur.
- Estudiar la viabilitat d'incubadores i viviers específics per a empreses industrials.

Per portar a terme la part referent a comerç i turisme, es configura la unitat següent:

### **UNITAT DE COMERÇ, MERCATS, TURISME I FIRES**

De la unitat depenen les funcions de:

- Gestió del mercat municipal de Puigmercadal
- Promoció i dinamització comercial
- Gestió del viver d'artesania i del projecte de Manresa ciutat d'artesania
- Gestió dels mercats de venda no sedentària
- Gestió de les fires i activitats comercials puntuals
- Supervisió de la política de promoció turística
- Supervisió del Manresa Film Office

Aquestes funcions tant es poden desenvolupar amb personal propi com a través d'ens externs.

Les funcions inclouen la coplanificació i la coexecució concertada amb l'associació de paradistes del mercat municipal de Puigmercadal i de les unions de botiguers i comerciants locals.

En relació amb la venda no sedentària, de la unitat també depèn la gestió dels expedients dels i les paradistes de venda no sedentària i dels artesans i firaires. També inclou la supervisió de possibles encomanes a la Fundació Turisme i Fires de Manresa per controlar la celebració del diferents certàmens.

Finalment, incorpora la supervisió de l'encomana de gestió a la Fundació Turisme i Fires de Manresa en relació amb les polítiques de turisme.

### **SECCIÓ D'OCUPACIÓ I EMPRESA**

Aquesta secció es responsabilitza del desenvolupament de les següents actuacions:

- Polítiques de foment de l'ocupació a través d'accions de formació, orientació i recerca de feina pels aturats i aturades i en contacte permanent amb les empreses.
- Concertació de polítiques d'ocupació amb altres agents ocupacionals del Bages (especialment ens locals) per tal de garantir una atenció de qualitat a la persona usuària i un catàleg coherent de recursos ocupacionals al Bages.
- Polítiques de foment de l'emprenedoria, incloent accions de sensibilització.

- Assessorament (incloent l'elaboració de plans de creació, expansió o reconversió i la informació sobre aspectes legals, tràmits i ajudes...).
- Formació empresarial.
- Polítiques de suport a la consolidació i al creixement de les empreses, promovent, entre d'altres, la seva diversificació, la internacionalització i una millora de la competitivitat.
- Promoció d'*starts ups*.
- Dotació i gestió d'eines concretes que facilitin la gestió d'empreses, incloent incubadores, vivers i/o acceleradores de projectes.
- Programes de suport i extensió universitària, especialment de desenvolupament d'infraestructures universitàries i foment i dinamització del Campus Universitari.
- Promoció del vincle entre universitat i empresa, tant pel que fa a programes de transició educació-treball com per a la posada a disposició de recursos que facilitin la R+D+I a l'empresa.
- Gestió de serveis complementaris del campus universitari.
- Polítiques de foment de l'economia social i altres fórmules de creixement econòmic més sostenible.
- Promoció de l'economia verda, tant en allò referent a noves energies com a projectes de simbiosi o promoció de l'economia agrària local.
- Polítiques d'impuls de l'economia 4.0 i de l'ús de les TIC com a motor econòmic.
- Suport a institucions i programes originadors de coneixement i de R+D.

Per portar a terme la part referent a ocupació, es configura la unitat següent:

## **UNITAT D'OCUPACIÓ**

Aquesta unitat té encomanades les funcions de planificar, executar i avaluar les diferents polítiques actives d'ocupació. Per maximitzar la capacitat d'actuació, la planificació respon a la voluntat d'impulsar la concertació i els sistemes de diagnosi i informació a Manresa i el Bages.

Aquesta unitat gestiona el servei local d'ocupació Centre d'Iniciatives per a l'Ocupació (CIO), cosa que implica, entre d'altres, les funcions següents:

- Informació i orientació laboral.
- Inserció i intermediació del mercat de treball (incloent la gestió de la borsa de treball).
- Formació (incloent l'ocupacional, la contínua i els programes de transició escola-treball).
- Prospecció d'empreses per a la difusió del servei, la captació d'ofertes de treball i l'impuls de l'adaptabilitat professional a sectors productius generadors.
- Programes ocupacionals, especialment els adreçats als col·lectius més vulnerables (i aplicant el principi d'igualtat d'oportunitats).

A més, aquesta unitat és la responsable d'establir la interlocució amb el Servei d'Ocupació de Catalunya de la Generalitat de Catalunya.

També col·labora amb l'establiment i dinamització de Consells Econòmics i Socials o Pactes Territorials per l'Ocupació, si escau.

### **UNITAT D'EMPRESA, EMPRENEDORIA I UNIVERSITATS**

Aquesta unitat té com a funció donar suport a l'activitat empresarial (persones emprenedores, empreses i associacions empresarials).

La unitat gestiona el Centre de Desenvolupament Empresarial (CEDEM), encarregat d'implementar accions de:

- Difusió i promoció de la cultura empresarial i emprenedora.
- Assessorament (incloent l'elaboració de plans de creació, expansió o reconversió i la informació sobre aspectes legals, tràmits i ajudes...)
- Formació empresarial
- Suport a les associacions empresarials i professionals establertes a la comarca.

A més, vetlla per la dotació d'eines concretes que facilitin la gestió d'empreses, incloent incubadores, vivers i/o acceleradores de projectes.

Finalment, dona suport a les iniciatives al territori d'economia social i/o de foment del cooperativisme, amb especial èmfasi en el desplegament de programes com Aracoop, Municipi Cooperatiu o la Xarxa de Municipis per l'Economia Social i Solidària.

### **UNITAT D'UNIVERSITATS (a extingir)**

Aquesta unitat depèn directament de la secció i té encomanades les funcions de dinamització i suport al projecte universitari de ciutat, que implica entre d'altres:

- Desenvolupament de programes de suport i extensió universitària.
- Desenvolupament de les infraestructures universitàries.
- Foment i dinamització del campus universitari.
- Suport a la comunitat universitària (amb especial èmfasi a l'alumnat del campus).
- Relacions amb les institucions universitàries de la ciutat.
- Suport a la programació d'accions de transició entre món educatiu i món laboral.

## **8. SERVEI DE SEGURETAT CIUTADANA, EMERGÈNCIES I PROTECCIÓ CIVIL**

### **Missió**

Donar resposta a totes les necessitats sorgides de les competències que la llei atorga als ajuntaments en matèria de seguretat pública i protecció civil.



## **Funcions i competències**

En aquest servei s'agrupen els serveis que donen resposta a les funcions pròpies derivades de la legislació sobre policia local, seguretat ciutadana, emergències i protecció civil.

Agrupa les actuacions que donen resposta a les funcions pròpies dels Ajuntaments en matèria de protecció civil, segons la Llei 4/1977 de la Generalitat de Catalunya i la seva planificació al municipi.

Té les funcions de coordinar i gestionar les diferents reunions amb els operatius de la ciutat i altres serveis municipals en matèria de seguretat ciutadana, emergències i planificació de protecció civil.

Redacció del Pla de Local de Seguretat, Plans d'Actuació Municipals, Plans d'Emergència Municipal existents i l'impuls de nous si noves activitats o situacions ho requereixen.

S'impulsa la redacció dels Plans d'Autoprotecció Privats d'acord al Decret 82/2010 o la normativa vigent a l'efecte i la seva posterior aprovació i homologació.

Es coordina la gestió de les emergències d'àmbit local, es planifica la celebració de la Comissió de protecció civil i es gestiona el seu funcionament.

Es coordina i planifica la realització d'accions formatives (cursos, jornades, simulacres) pel personal municipal o a petició d'entitats externes.

L'estructura d'aquest servei inclou el cos de la Policia Local i la Secció Juridicoadministrativa.

## **SECCIÓ JURIDICOADMINISTRATIVA**

Li corresponen les funcions de suport administratiu a l'activitat de la Policia Local, emergències i protecció civil i gestió i instrucció dels procediments administratius derivats de la tasca policial.

Desenvolupa les tasques següents:

- Secretaria tècnica de la ponència tècnica de circulació.
- Tramitació del règim sancionador de trànsit, derivat de l'ordenança de convivència ciutadana, de la tinença d'animals i dels bans, ordenances i reglaments municipals, excepte els reguladors de matèria d'urbanisme i règim tributari.
- Tramitació de denúncies d'infraccions de normes d'àmbit municipal que es determinin.
- Gestió de les reclamacions per danys efectuats a la via pública.
- Control administratiu del servei de taxi.
- Control administratiu de llicències municipals d'armes.
- Gestió de vehicles abandonats a la via pública.
- Gestió de l'Oficina d'objectes perduts.
- Assistència i defensa, a l'àmbit judicial, de qualsevol dels membres de la Policia Local inclosos en procediments judicial derivats de les seves funcions.

- Tramitació de les al·legacions contra infraccions administratives tramitades des de la unitat i dels corresponents recursos de reposició.
- Tramitació dels procediments sancionadors derivats d'incompliment de les normes contingudes en diferents ordenances i reglaments municipals amb competència de la secció.
- Funcions de suport al cos de la Policia Local: prevencions, còmputos, control d'absències dels agents, assistència a cursos, informes derivats de l'actuació de Policia Local, trasllat i control de citacions judicials, etc.
- Gestió de les compres, despeses i contractació menor.
- Control de les ocupacions de via pública, autoritzacions per a la realització d'actes a la via pública, targetes d'aparcament per a persones amb mobilitat reduïda, expedients de circulació, reserves per a ocupacions de via pública.
- Funcions de suport jurídic a la unitat de Protecció Civil.
- Atenció directa al públic, registre d'entrada, recepció de trucades telefòniques, registre de sortida i assistència directa.

Totes aquelles altres tasques que per la seva naturalesa no tinguin cabuda en cap de les altres unitats, que podríem anomenar més específiques.

## **UNITAT DE PROTECCIÓ CIVIL**

La Unitat de Protecció Civil depèn directament de la prefectura del servei i desenvolupa les funcions ordinàries de riscos i emergències tant en l'àmbit del que determina la normativa vigent en matèria de protecció civil com en matèria de plans d'autoprotecció d'edificis i activitats públiques incloses en el decret 30/2015 de la Generalitat de Catalunya.

Aquesta unitat es responsabilitza d'elaborar:

- Plans d'actuació municipals d'acord a la normativa vigent.
- Plans d'emergència municipals.
- Plans d'autoprotecció d'àmbit municipal d'acord amb el Decret 82/2010 o la normativa vigent a l'efecte.
- Protocols de seguretat en els actes municipals que així ho requereixin.

Igualment, aquesta unitat és l'encarregada tant d'acreditar l'homologació dels Plans d'Autoprotecció d'Àmbit Municipal Local com de redactar l'informe que determina el decret 30/2015 per als plans derivats d'activitats privades que han d'informar-se a la Comissió de Protecció Civil.

També té encarregada la gestió directa de les emergències d'àmbit local i comarcal, i també té la responsabilitat tècnica de la gestió dels centres de coordinació en activitats municipals amb Plans d'Emergència, així com de la realització dels simulacres derivats d'activitats municipals o altres locals que ho sol·licitin.

Té la responsabilitat de gestionar el magatzem de material del servei i de l'espai cedit a les ADF Pla de Bages, i un representant de la unitat forma part de la Ponència d'Activitats i Comissió de Desallotjaments.

En situació extraordinària, Protecció Civil mobilitza els recursos humans i materials necessaris per a la protecció de les persones, els béns i el medi ambient, en cas de greu risc col·lectiu, catàstrofe o calamitat pública, així com la coordinació entre les distintes administracions públiques i grups operatius cridades a intervenir, atenent la planificació prèvia i el grau de risc detectat.

## **COS DE POLICIA**

El cos de Policia Local té una estructura jeràrquica. Sota la prefectura directa de l'Inspector/a Cap de la Policia Local, que és el/la cap del Servei de Seguretat Ciutadana i de la Policia Local, se situen els llocs de treball de comandament que han d'estar convenientment definits i determinats.

El funcionament de la Policia Local té un grau elevat d'imperatiu legal, dins un ampli marc legal que defineix les funcions i la dependència, com a agents de l'autoritat, d'òrgans diferents com són la judicial, seguretat ciutadana, diferents a la pròpia dependència orgànica de l'Alcalde/essa.

El servei de seguretat ciutadana i Policia Local té responsabilitat en les funcions i competències derivades del marc legal:

- Constitució Espanyola articles 103, 104, 126, 148.1.22, 149.1.29.
- Estatut d'Autonomia de Catalunya.
- Llei Orgànica 2/1986 de Forces i cossos de Seguretat.
- Llei del Parlament de Catalunya 16/1991 De les Polícies Locals.
- Llei del Parlament de Catalunya 4/2003 d'Ordenació del Sistema de Seguretat Pública de Catalunya.
- Reglament de la Policia Local de Manresa de 4 de juny de 1997, modificat l'any 2016.
- Conveni de col·laboració entre Policia Local de Manresa i Mossos d'Esquadra de 27 de novembre de 2001.

## **OFICINA DE SUPORT TÈCNIC**

Aquesta agrupació funcional té encomanades funcions de confecció dels serveis mensuals, confecció d'estadístiques, anàlisi de la informació, informes tècnics, comptabilització de plusos, control de les hores extraordinàries, gestió i seguiment d'actes a la via pública, materialització de les campanyes que proposin els respectius objectius de les unitats.

Depèn directament de l'Inspector del cos.

## **ÀMBIT TERRITORIAL**

És l'àmbit d'estructuració de diferents unitats que tenen en comú la prestació de servei directament a la via pública, i la presència al territori.

Per portar a terme aquestes competències, dins d'aquest àmbit s'inclouen les següents agrupacions:

## **TRÀNSIT I VIA PÚBLICA**

Té encomanades les funcions de:

- Vigilància motoritzada de la ciutat als efectes d'atendre les demandes ciutadanes, amb especial incidència en seguretat, incidents i emergències.
- Control, supervisió i inspecció del trànsit en torn diürn i nocturn, controls de seguretat i alcoholèmia i patrullatge mixt amb Mossos d'Esquadra.
- Aplicació de tècniques de confecció de diligències judicials respecte accidents de trànsit i/o informes també derivats d'accidents sense víctimes.
- Actuacions per delictes en què es practiquen actuacions instructoras de titularitat judicial delegades a les forces policials, especialment en els judicis ràpids.
- Funcionament com una OAC, oficina de recepció de denúncies i instrucció de diligències d'àmbit penal alienes a accidents de trànsit.
- Educació vers la seguretat viària, vetllant especialment per la prevenció de l'accidentabilitat.

## **TERRITORI I SEGURETAT CIUTADANA**

El territori queda repartit en quatre grans sectors i cada sector inclou tots els barris en funció de la seva ubicació dins del terme municipal. Els sectors queden estructurats en una divisió territorial propera a l'estructura que el propi Ajuntament ha establert per a altres serveis.

Aquesta agrupació té encomanades les funcions de:

- Relació i contacte transversal amb els serveis de l'Ajuntament, per tal de transmetre i intercanviar informació, en funció de les necessitats per a les que cal la col·laboració de la Policia Local.
- El manteniment del contacte amb entitats veïnals, associacions i institucions, en coordinació amb l'equip de Mossos d'Esquadra, als efectes de portar a terme les actuacions concretes necessàries.
- Vigilància estable a edificis públics municipals, com ara l'Ajuntament, edifici de la Florinda i altres vigilàncies necessàries en moments puntuals.
- Protecció de les autoritats de la corporació local i vigilància i custòdia dels edificis, les instal·lacions i dependències de la corporació.

## **UNITAT DE SERVEIS CENTRALS**

Aquesta agrupació és l'encarregada de funcions especialitzades i de suport a la resta d'unitats de vigilància i patrullatge al territori, atenció públic i planificació.

Té encomanades les funcions següents:

- Vigilància del compliment d'ordenances i normativa general administrativa.
- El control de mercats i medi ambient, en coordinació amb els serveis municipals competents en aquest àmbit.
- Gestió de tot el servei diari.

- Control logístic de totes les comunicacions: central telefònica, telèfon punt a punt amb Mossos d'Esquadra, aparell d'emissora central de Policia Local, aparell d'emissora de Protecció Civil d'àmbit de tots els grups operatius i hospitals, emissora ADF, control d'accessos a l'edifici, control dipòsit detinguts, control alberg i control dependències de víctimes violència domèstica. També gestiona la centraleta de telèfon i es fa la recepció de públic de forma independent a l'emissora o sala de comandament.

## **ÀMBIT OPERATIU**

En aquest àmbit s'hi troben incloses les unitats amb funcions especialitzades i de suport a la resta d'unitats de vigilància i patrutatge al territori, atenció al públic i planificació.

L'àmbit operatiu comprèn totes les actuacions que la Policia Local realitza pel suport, gestió i direcció de les unitats que treballen dins de l'àmbit territorial.

Per a la prestació d'aquestes actuacions, aquest àmbit s'estructura en diferents grups de treball que tenen com a finalitat comuna treballar per intentar millorar la prestació del servei per part de les unitats de l'àmbit territorial, però que tenen funcions concretes cadascuna d'elles.

Per portar a terme aquestes funcions, es compona de les agrupacions funcionals següents:

### **UNITAT DE PLANIFICACIÓ D'ACTES A LA VIA PÚBLICA**

Té encomanades les funcions de:

- Planificació d'actes a la via pública, tant d'iniciativa pública com privada, que requereixen mobilitzar recursos materials o humans superiors als ordinaris i que tenen transcendència a la via pública.
- Planificació de campanyes, controls de seguretat, de trànsit o d'infraccions concretes.

### **UNITAT DE PLANIFICACIÓ I GESTIÓ DE RECURSOS PERSONALS**

Realitza les funcions de planificació dels recursos humans en els diferents torns i subunitats de treball, així com el control i la supervisió de quadrants, calendaris i assignació i gestió de dies festius.

### **UNITAT DE GESTIÓ DE RECURSOS MATERIALS**

Té encomanades totes les tasques de taller mecànic, control de vehicles tant de funcionament mecànic com d'equipament, netedat i altres circumstàncies.

## ÀMBIT D'ESPAI URBÀ, CIUTAT VERDA I SOSTENIBLE

### 9. SERVEI DE SERVEIS AL TERRITORI

#### Missió

La redacció i execució del planejament urbanístic, gestió urbanística i polítiques d'intervenció d'ús del sòl i edificació. La planificació, redacció i execució de projectes d'espai públic i d'edificis i equipaments municipals i, en el seu cas, també estudi/proposta d'infraestructures territorials. La planificació i el correcte manteniment de l'espai públic urbà i dels equipaments municipals. El control de la gestió dels serveis públics, i polítiques de xarxes i ciutat intel·ligent.

#### Funcions i competències

La redacció, aprovació i execució del planejament urbanístic; la gestió urbanística per al seu desenvolupament i adquisició de sòl públic; polítiques relatives a la construcció i rehabilitació d'habitatge; la tramitació de llicències i altres títols d'intervenció d'ús del sòl i l'edificació, i el compliment de la normativa de protecció de la legalitat urbanística; la redacció i execució de projectes urbans; la supervisió o control de projectes d'infraestructures territorials amb incidència a la ciutat; manteniment de la via pública, de l'espai urbà i de camins, el control de la gestió de les concessions de serveis públics; la implantació de les polítiques derivades del canvi climàtic, de ciutat intel·ligent i de l'Agenda Urbana.

Aquesta àrea s'estructura en tres serveis:

- Urbanisme
- Projectes Urbans i Infraestructures Territorials
- Gestió de Serveis Urbans

Aquests tres serveis estan coordinats per un/a cap de servei. Cada servei s'organitza en seccions, unitats (executives que comporten prefectura i efectius) i, en el seu cas, grups funcionals, pensats per a un millor repartiment de les tasques.

Així mateix, per assolir coordinació i eficiència en la realització de les tasques encomanades, depenent directament del/de la cap de servei coordinador/a, hi ha la Secció de Serveis Jurídics Centrals.

#### SECCIÓ DE SERVEIS JURÍDICS CENTRALS

Depèn directament del/de la cap de servei coordinador/a.

Aquesta secció és una agrupació funcional i no té estructura pròpia, està integrada per tot el personal tècnic jurídic del Servei de Serveis al Territori, amb independència del servei al qual estiguin adscrits. La coordinació d'aquesta secció depèn de la prefectura de l'Oficina d'Intervenció i Impuls Administratiu de l'Activitat Econòmica.

Té les funcions d'estudi jurídic, proposta i, en el seu cas, tramitació dels assumptes o expedients que es considerin prioritaris o, que per l'índole del cas o la seva complexitat o interdisciplinarietat, s'assumeixin directament des de la prefectura de coordinació dels serveis.

És responsable de:

- L'estudi, proposta i resolució dels assumptes de caràcter jurídic que pertoquin a Territori.
- L'impuls i coordinació dels treballs d'implantació de l'Agenda Urbana de Catalunya, quan pertoqui.

## **10. SERVEI D'URBANISME**

### **Missió**

La redacció i execució del planejament de la ciutat sota els principis de sostenibilitat, legalitat i equitat. La tramitació i expedició i, en el seu cas, restauració dels títols d'intervenció en l'exercici de les facultats dominicals d'ús del sòl i l'edificació, d'acord amb els principis de legalitat, economia, celeritat i eficàcia.

### **Funcions i competències**

El Servei d'Urbanisme agrupa les funcions derivades de les competències municipals en matèria de planejament urbanístic, ordenació del paisatge i patrimoni històric, gestió urbanística del sòl, habitatge i rehabilitació i polítiques de renovació urbanística del centre històric. D'altra banda, agrupa les funcions derivades del control i intervenció administrativa en matèria de llicències, permisos o activitats i/o obres comunicades i el control jurídic i tècnic que se'n deriva, agrupades dins d'una Oficina de Llicències i Activitat Econòmica.

Aquest servei, per al desenvolupament d'aquestes funcions, s'organitza en diverses seccions. Així mateix, s'estructura, alhora, en unitats executives o en agrupacions funcionals.

### **OFICINA D'INTERVENCIÓ I IMPULS ADMINISTRATIU DE L'ACTIVITAT ECONÒMICA**

Amb categoria de secció, la prefectura d'aquesta oficina és també l'encarregada de la direcció de la Secció de Serveis Jurídics Centrals del Servei de Serveis al Territori.

Té les funcions de coordinació i impuls dels expedients de llicències d'obres i/o activitats, o qualsevol altre títol d'intervenció en l'exercici de facultats dominicals de l'ús del sòl i l'edificació, des de què entren a registre fins a la resolució final. Així mateix, vetllar per la planificació de recursos, la implantació de les noves tecnologies, actualització de la web i adoptar les mesures necessàries per assolir els objectius d'eficiència i seguretat jurídica. També assegurar l'atenció integral i facilitadora de les persones sol·licitants de llicència fins a la seva resolució final.

Aquesta oficina s'organitza en les oficines i seccions següents:

## **OFICINA D'ATENCIÓ A L'ACTIVITAT ECONÒMICA**

Aquesta agrupació funcional depèn jeràrquicament del/de la cap de l'Oficina d'Intervenció i Impuls Administratiu de l'Activitat Econòmica.

Té assignades les funcions d'atendre de la manera més integral i facilitadora possible a la ciutadania en tot allò que faci referència als tràmits per a la concessió de llicències d'obres i d'activitats:

- Revisar les entrades (tant dels procediments principals com dels relacionats) per tal que tinguin la documentació necessària, tant en paper com telemàtiques (els projectes signats necessaris, etc). També omplir els camps del workflow (com ara la referència cadastral, PEM, etcètera).
- Entrades en paper: escanejar la documentació que entra.
- Generar l'autoliquidació de les taxes: per fer això, en alguns casos han de comprovar les dades, com ara superfície, etc.
- Generar l'autoliquidació de l'ICIO: també han de comprovar el PEM (normalment ja consta al projecte).
- Comprovar que s'acredita la representació i autorització per tramitar
- Generar el procediment relacionat amb sanitat (en el cas de les activitats alimentàries).
- Redactar el document de deficiències de registre i notificar-les (per interrompre els terminis). Quan ha passat el termini, fer el que pertoqui: segones deficiències o passar-ho a llicències si ningú ha presentat res.
- Avançar l'expedient a l'Oficina Jurídica de Llicències quan tota la documentació de registre estigui correcta, o bé quan s'hagi de resoldre el desistiment per manca d'esmena.

## **OFICINA JURÍDICA DE LLICÈNCIES**

Depèn jeràrquicament del/de la cap de l'Oficina d'Intervenció i Impuls Administratiu de l'Activitat Econòmica.

Té les funcions de:

- Tramitació i control jurídic dels procediments d'atorgament de llicències i/o qualsevol altre títol jurídic que precisin les obres i activitats, des del control de registre d'entrada fins a la resolució.
- Tramitació i resolució dels expedients relatius als deures de conservació, les ordres d'execució i declaració de ruïna, així com els procediments de protecció de la legalitat urbanística que corresponguin, tant en sòl urbà com en sòl no urbanitzable.
- Tramitació d'expedients de rescabament dels costos derivats dels procediments d'execució subsidiària.
- Tramitació dels procediments de responsabilitat patrimonial.
- Resolució de recursos administratius i direcció dels contenciosos, en el seu cas.

Aquesta oficina és a extingir, esdevenint, en un futur, una secció.



## **SECCIÓ DE LLICÈNCIES D'ACTIVITATS**

Depèn jeràrquicament del/de la cap de l'Oficina d'Intervenció i Impuls Administratiu de l'Activitat Econòmica.

Té les funcions tècniques derivades del compliment del règim d'intervenció administrativa en matèria d'activitats, ambiental i sectorial, i aquelles susceptibles d'afectar a la convivència ciutadana, qualsevol que sigui la seva denominació, ja sigui en sòl urbà o en sòl no urbanitzable. La inspecció i emissió d'informes tècnics sobre expedients de disciplina i sancionadors d'activitats.

- Avaluar projectes/documentació tècnica i redactar informes en determinats procediments de llicències, comunicacions prèvies i altres autoritzacions d'activitats, amb inspecció posterior.
- Avaluar projectes/documentació tècnica i redactar informes en determinats procediments relacionats amb incidències sobre les activitats (modificacions, baixes, recursos de reposició, adequacions, revisions, ...), amb inspecció prèvia o posterior.
- Inspeccionar i elaborar informes tècnics derivats de queixes, actes de Policia Local, expedients disciplinaris i expedients sancionadors d'activitats.
- Elaborar informes tècnics específics sobre diferents matèries competència de la secció: informes urbanístics, informes sobre consultes prèvies potestatives, informes en matèria d'emissions atmosfèriques, en matèria de seguretat en cas d'incendi, en matèria de sorolls i vibracions, etcètera.
- Elaborar els plans de verificació d'activitats comunicades i executar el programa d'inspeccions.
- Atendre visites programades i consultes tècniques en matèria d'activitats
- Proposar les modificacions que cregui oportunes per millorar l'organització de la secció i els procediments de tramitació dels expedients.
- Col·laborar en la redacció d'ordenances o reglaments.

## **SECCIÓ DE LLICÈNCIES D'OBRES I REHABILITACIÓ**

Depèn jeràrquicament del/de la cap de l'Oficina d'Intervenció i Impuls Administratiu de l'Activitat Econòmica.

Té les funcions tècniques derivades del compliment del règim d'intervenció administrativa en matèria d'obres, qualsevol que sigui la seva denominació, ja sigui en sòl urbà o en sòl no urbanitzable. La inspecció i emissió d'informes tècnics relacionats amb el compliment de la legalitat urbanística, que inclou la proposta d'inici d'expedients de disciplina i sancionadors. La inspecció tècnica d'edificis, així com les ordres d'execució i les declaracions de ruïna.

- Avaluar projectes/documentació tècnica i redactar informes en procediments de llicències, d'obra major, obra menor, obres de rehabilitació, comunicacions prèvies i altres autoritzacions, amb inspecció posterior.
- Inspecció d'edificis per determinar patologies. Propostes tècniques d'ordre d'execució, seguiment i control. Informe, control i seguiment de les emergències.
- Inspecció d'edificacions als efectes de la protecció de la legalitat urbanística.

- Informe, control i seguiment de les declaracions de ruïna d'edificacions en general.

## **SECCIÓ DE PLANEJAMENT I HABITATGE**

Té les funcions relatives a:

- El desenvolupament del Pla d'Ordenació Urbanística Municipal (POUM), mitjançant el planejament derivat, tant públic com el control del d'iniciativa privada, i a la seva revisió o modificació puntual quan els interessos públics hi siguin concurrents.
- L'emissió d'informes o estudis sobre la valoració del sòl i edificacions.
- L'execució de les competències municipals en matèria de planificació de l'habitatge.
- L'execució de tasques derivades del desenvolupament del Pla Local d'Habitatge, de l'anàlisi, recull d'informació, control i impuls de les actuacions vinculades a l'habitatge a la ciutat, i l'emissió d'informes que pertoquin.

## **AGRUPACIÓ FUNCIONAL DE PAISATGE I SÒL NO URBANITZABLE**

Té caràcter funcional i no comporta prefectura. Depèn jeràrquicament de la Secció de Planejament i Habitatge.

Té les funcions relatives a:

- Planificació i implementació de l'Anella Verda incloent la promoció agrària i la dinamització del sector agroalimentari i del turisme de l'entorn.
- Inspecció i control de la protecció de la legalitat urbanística en sòl no urbanitzable

## **SECCIÓ DE GESTIÓ URBANÍSTICA**

Té les funcions de:

- Control i tramitació jurídica de les figures de gestió urbanística.
- Negociació i seguiment de convenis urbanístics i gestió del sòl pel que fa a l'adquisició de béns immobles.
- Seguiment de les tasques de la unitat de valoracions.
- Resolució de recursos administratius i contenciosos, en el seu cas.

Per al correcte desenvolupament de les funcions, s'organitza de la següent manera:

## **AGRUPACIÓ FUNCIONAL DE VALORACIONS**

Té caràcter funcional i no comporta prefectura. Depèn jeràrquicament de la Secció de Gestió Urbanística.

Té les funcions relatives a:

- Emissió d'informes sobre valoracions urbanístiques
- Funcions tècniques de la secció: inspecció, etc.
- Suport tècnic dels expedients de contribucions especials

## **11. SERVEI DE PROJECTES URBANS I INFRAESTRUCTURES TERRITORIALS**

### **Missió**

La planificació, redacció i execució de projectes d'espai públic i d'edificis i equipaments municipals i, en el seu cas, també estudi/proposta d'infraestructures territorials. La planificació i el correcte manteniment de l'espai públic urbà i dels equipaments municipals.

### **Funcions i competències**

El Servei de Projectes Urbans i Infraestructures Territorials agrupa les funcions relacionades amb les competències municipals de planificació, redacció d'estudis, redacció de projectes i execució d'obres en els àmbits de l'espai públic urbà, en els espais oberts territorials i en els edificis i equipaments municipals.

El servei també agrupa les funcions de manteniment de l'espai públic urbà, la xarxa de camins de l'espai obert territorial i dels edificis i equipaments municipals.

El servei té encomanada la funció de redacció d'estudis relatius a les infraestructures territorials, especialment de mobilitat i d'interlocució i seguiment dels projectes d'infraestructures impulsats per altres administracions públiques.

Aquest servei s'organitza en dues divisions: espai públic i edificis públics. L'estructura, dins de cada secció, es complementa amb agrupacions funcionals, que no comporten prefectura i unitats executives que comporten prefectura.

Un/a cap de secció exercirà de coordinador/a de les tasques assignades a cada divisió.

### ***DIVISIÓ D'ESPAI PÚBLIC***

#### **SECCIÓ DE PROJECTES D'ESPAI PÚBLIC**

Aquesta secció té encomanades les funcions d'estudi i redacció de projectes sobre l'espai públic, el control i/o la direcció de les obres d'urbanització o de millora de l'espai públic i les incidències que se'n deriven. També té assignat el control i seguiment de les actuacions (públiques i privades) que afecten la via pública.

El/la cap de la secció exerceix de coordinador de les seccions i unitats que formen la divisió d'espai públic.

La secció té assignades les funcions específiques següents:

- Redacció de projectes d'urbanització.

- Redacció de projectes de millora de l'espai públic.
- Redacció d'estudis, avantprojectes o propostes d'estructuració o de transformació de l'espai públic de la ciutat.
- Direcció de les obres d'urbanització o de millora de l'espai públic.
- Coordinació de la seguretat i salut de les obres a l'espai públic.
- Control i tràmit de les llicències de rases de serveis a l'espai públic i de guals de vehicles.
- Control i seguiment dels projectes i obres d'urbanització impulsats per la iniciativa privada.

## **SECCIÓ DE MANTENIMENT DE VIA PÚBLICA**

Depèn jeràrquicament del/de la cap de la Secció de Projectes d'Espai Públic.

Aquesta secció té encomanades les funcions de manteniment de la via pública, dels camins, dels espais públics del cementiri i de la direcció i control de les brigades assignades a la secció.

La secció té assignades les funcions específiques següents:

- Redacció de propostes, projectes o memòries valorades d'actuacions de manteniment de l'espai públic.
- Execució de les obres necessàries per al manteniment dels elements d'urbanització de l'espai públic.
- Redacció de propostes, projectes o memòries valorades d'actuacions de manteniment de la xarxa de camins d'interès públic.
- Execució de les obres necessàries per al manteniment dels camins de la xarxa d'interès públic.
- Execució de les actuacions de manteniment dels elements d'urbanització dels espais interiors del cementiri municipal.
- Coordinació de la seguretat i salut de les obres de manteniment de la via pública.
- Direcció i planificació dels treballs de la brigada municipal de la via pública.
- Direcció i planificació de la brigada municipal de magatzem.

## **UNITAT DE PARCS I JARDINS**

Depèn jeràrquicament del/de la cap de la Secció de Projectes d'Espai Públic.

Aquesta unitat té encomanades les funcions de seguiment, manteniment i millora dels parcs i jardins de la ciutat:

- Elaboració dels informes pertinents derivats del control i seguiment de les concessions de manteniment del verd urbà.
- Control i direcció de la brigada de manteniment de parcs i jardins.

## **DIVISIÓ D'EDIFICIS PÚBLICS**

### **SECCIÓ DE PROJECTES D'EDIFICIS PÚBLICS**

Aquesta secció té encomanades les funcions d'estudi, planificació i redacció de projectes d'edificis públics, el control i/o la direcció de les obres derivades de projectes en equipaments municipals i les incidències que se'n deriven.

El/la cap de la secció exerceix de coordinador de les seccions i unitats que formen la divisió d'edificis públics.

La secció té assignades les funcions específiques següents:

- Redacció de projectes de millora o nova construcció d'equipaments o edificis municipals.
- Redacció d'estudis, avantprojectes o propostes de racionalització o millora de la xarxa d'equipaments o edificis públics municipals.
- Direcció de les obres de millora o nova construcció d'equipaments o edificis públics municipals.
- Coordinació de la seguretat i salut de les obres en edificis o equipaments municipals.
- Seguiment, coordinació i control dels projectes i les obres d'equipaments o edificis públics encarregats externament o mitjançant concessió administrativa.

### **SECCIÓ DE MANTENIMENT D'EQUIPAMENTS**

Depèn jeràrquicament del/de la cap de la Secció de Projectes d'Edificis Públics.

Aquesta secció té encomanades les funcions d'estudi, planificació i manteniment dels equipaments i edificis municipals, la proposta de millores i adaptacions a la normativa canviant, i el control del personal del servei de neteja d'aquests equipaments.

La secció té assignat també el control i supervisió dels contractes de manteniment d'edificis i d'equipaments municipals. Específicament, la secció controla i supervisa el personal del servei de neteja dels equipaments municipals.

La secció dirigeix les brigades de manteniment d'edificis i d'electricistes.

La secció té assignades les funcions específiques següents:

- Redacció de propostes, projectes o memòries valorades d'actuacions de manteniment dels equipaments i edificis municipals.
- Execució de les obres necessàries per al manteniment dels equipaments i edificis municipals.
- Direcció, planificació i control dels contractes derivats de la gestió d'instal·lacions als equipaments i edificis municipals (prevenció i extinció d'incendis, climatització, seguretat, transport mecànic, etc.).
- Direcció, planificació i control del servei de neteja dels equipaments i edificis municipals.

- Coordinació de la seguretat i salut de les obres de manteniment en edificis o equipaments municipals.
- Direcció i planificació dels treballs de la brigada municipal d'edificis.
- Direcció i planificació de la brigada municipal d'electricistes.

Per portar a terme aquestes funcions, la secció compta amb la unitat següent (que s'extingirà en el moment en què s'ocupi la secció):

### **UNITAT DE MANTENIMENT D'EQUIPAMENTS (a extingir)**

Aquesta unitat té encomanades les funcions de coordinació de les actuacions de manteniment i neteja dels diferents equipaments municipals.

### **AGRUPACIONS FUNCIONALS DE CARÀCTER TRANSVERSAL**

Pel seu caràcter més transversal, queden adscrites directament a la prefectura del Servei de Projectes Urbans i Infraestructures Territorials.

### **TOPOGRAFIA**

Aquesta agrupació funcional té assignades les funcions derivades de les tasques de d'aixecament topogràfic de la ciutat que siguin necessàries pels diferents serveis de Territori.

### **MOBILITAT I INFRAESTRUCTURES**

Aquesta agrupació funcional té encomanades les funcions d'estudi i redacció de propostes de millora de la mobilitat urbana.

També realitza el seguiment dels projectes d'infraestructures de la mobilitat impulsats per altres administracions públiques.

## **12. SERVEI DE GESTIÓ DE SERVEIS URBANS**

### **Missió**

Garantir la correcta prestació dels serveis urbans i funeraris, vetllar per la sostenibilitat ambiental i elaborar i portar a terme el pla de ciutat intel·ligent.

### **Funcions i competències**

Garantir la correcta prestació dels serveis urbans, així com el control econòmic i el control de la gestió tècnica de les concessions administratives municipals de l'àmbit dels Serveis al Territori; impulsar les polítiques sectorials assignades al servei; gestionar els serveis funeraris municipals; gestionar les sol·licituds, execucions i

justificacions de les subvencions atorgades per altres administracions; assessorament econòmic i pressupostari a tota l'àrea.

El servei està integrat per les seccions, unitats i grups funcionals següents:

### **OFICINA DE SERVEIS FUNERARIS**

Aquesta agrupació funcional és l'encarregada de:

- Fer l'atenció a les persones que realitzen tràmits funeraris i donar suport al personal de l'OAC en aquests temes.
- Fer la coordinació a nivell administratiu amb el personal del cementiri municipal.
- Impuls dels tràmits funeraris: actualitzacions de titularitat, nomenaments de beneficiari, renovacions de concessions, i qualsevol altre tràmit que hi faci referència.

### **SECCIÓ DE RESIDUS, NETEJA, JARDINERIA I ECONOMIA CIRCULAR**

Té les funcions de:

- Fer un control i seguiment acurat i al dia de la gestió de residus i neteja.
- Garantir la correcta gestió de la concessió de recollida de residus sòlids urbans i de neteja viària.
- Disseny i implantació del nou model de recollida selectiva i elaboració dels procediments de pagament per generació.
- Gestió de les queixes i peticions dels ciutadans/es vinculades a la secció (residus, neteja i medi ambient).
- Seguiment dels actes que impliquen serveis addicionals de recollida de residus i neteja.
- Gestió de les polítiques vinculades al medi ambient i a l'emergència climàtica. Desenvolupament del PAESC. Gestió dels programes relacionats amb el medi ambient. Gestió dels horts familiars.
- Inspecció del servei de recollida de residus i neteja viària.
- Gestió de la neteja de les pintades.
- Elaboració dels mapes d'ubicació relacionats amb la secció.
- Seguiment econòmic de la concessió de jardineria.

### **SECCIÓ DE XARXES I CIUTAT INTEL·LIGENT**

És la secció encarregada de portar a terme:

- Fer un control i seguiment acurat i al dia de l'enllumenat públic, les xarxes de telecomunicacions, així com la implantació de les accions del Pla de Ciutat Intel·ligent.
- Fer la gestió de les competències municipals relacionades amb les instal·lacions i xarxes de telecomunicacions.

- Propostes de millora de l'eficiència energètica i dels contractes de subministraments.
- Planificació de les actuacions i innovacions per millorar la qualitat urbana i les polítiques de ciutat intel·ligent.
- Gestió del contracte d'enllumenat públic.
- Gestió de les queixes i peticions de la ciutadania vinculades a la secció.
- Seguiment i control dels contractes de subministraments d'energia, telefonia i subministres en general.
- Desenvolupament del concepte *smartcity* i implantació de les actuacions.
- Execució dels plans d'eficiència energètica.
- Col·laboració en les tasques tècniques de la secció.

## **SECCIÓ DE TRANSPORT, ESTACIONAMENTS I QUALITAT AMBIENTAL**

Té les funcions de:

- Controlar i fer el seguiment acurat i al dia de la gestió de les diferents formes de transport urbà i la seva incidència en la qualitat de l'aire.
- Gestió de les competències municipals en temes de transports i aparcaments.
- Gestió de les concessions de transport urbà de viatgers, aparcaments públics, zona blava i zona taronja i retirada de vehicles de la via pública.
- Execució de les directrius derivades del Pla Local de Mobilitat.
- Impuls de la qualitat de l'aire.
- Gestió dels problemes de mobilitat derivats d'actuacions a la via pública.
- Inspecció del servei de transport urbà de viatgers de Manresa.
- Elaboració i actualització dels mapes d'ubicació relacionats amb la secció, reserves d'aparcament, zones blava, verda i taronja.
- Col·laboració amb altres activitats del servei.

Per al correcte desenvolupament d'aquestes tasques, la secció consta de la següent unitat:

### **UNITAT D'ESTACIONAMENTS (a extingir)**

És l'encarregada de:

- Elaborar informes vinculats a les reserves d'estacionament.
- Control del servei de transport urbà de viatgers de Manresa.
- Control dels serveis d'aparcaments públics, zona blava i zona taronja i retirada de vehicles de la via pública.
- Gestió de les queixes i peticions de la ciutadania vinculades a la unitat.



## ENTORN DE GARANTIES I DE SUPORT A LA GESTIÓ MUNICIPAL

---

### ÀMBIT DE RÈGIM INTERN

#### 13. SERVEI DE SECRETARIA GENERAL

##### Missió

El Servei de Secretaria General té com a missió principal el compliment d'allò establert per l'art. 92, bis de la Llei 7/1985, de 2 d'abril, reguladora de les bases de règim local, en la seva vessant de Secretaria, comprensiva de la fe pública i l'assessorament legal preceptiu. Tot en els termes establerts pel Reial decret 128/2018, de 16 de març, pel qual es regula el Règim jurídic dels funcionaris d'Administració Local amb habilitació de caràcter nacional.

En sintonia amb aquesta missió, d'acord amb la seva responsabilitat respecte del règim jurídic municipal, la Secretaria General té com a missions addicionals la coordinació dels serveis jurídics municipals, a fi d'unificar i centralitzar el seguiment dels processos judicials que es duen a terme a l'Ajuntament; la direcció i organització de l'Arxiu Municipal, que dona servei a tota l'organització en el que es coneix com a cicle de vida documental, que assessora el naixement de la documentació, la seva tramitació i de la seva classificació, tria, eliminació i conservació per a la constància i consulta dels actes administratius; per últim, l'organització i coordinació del Servei de Notificacions i Comunicacions Postals, que és condició d'eficàcia dels actes administratius emanats dels òrgans de govern municipals.

Per aquesta mateixa responsabilitat respecte del règim jurídic municipal, una altra de les missions que s'atribueixen a la Secretaria mitjançant un servei específic és la de Cooperació en l'Administració Electrònica, Transparència i Protecció de Dades, servei que, en estreta cooperació amb els Servei de Tecnologies i Sistemes d'Informació i amb la resta de serveis, vetlla per la implantació i el manteniment de les previsions legals en matèria d'administració electrònica, i el compliment, mantingut en el temps, de les obligacions derivades de la legislació de protecció de les dades personals i de transparència, en la seva doble vessant de transparència activa i d'accés a la informació municipal.

Com a missió de la Secretaria també es troba la gestió del Padró Municipal d'Habitants, que és el registre administratiu on consten els veïns i veïnes d'un municipi. Les seves dades constitueixen prova de la residència i domicili habitual en el municipi.

De la condició de delegada de la Junta Electoral de Zona, la persona titular de la Secretaria també té la missió d'organitzar els processos electorals.

S'afegeix a aquesta missió la de prestar el Servei d'Atenció Ciutadana (OAC), en la vessant de la informació general i la tramitació de la generalitat de sol·licituds, excloses les especialitzades tant des del punt de vista tributari com de territori,

facilitant informació i rebent les sol·licituds de la ciutadania, en exercici de la seva condició d'oficina d'assistència al registre electrònic.

## **Funcions i competències**

Aquest àmbit inclou les següents funcions:

- Les d'assessorament legal preceptiu i fe pública reservades a la Secretaria per la legislació bàsica de règim local i resta de normes de desenvolupament.
- Les de direcció i coordinació dels serveis jurídics municipals, i la coordinació de la defensa de la corporació, els seus càrrecs electes i els seus empleats públics
- L'Arxiu Municipal Administratiu.
- El Servei de Notificacions i Comunicacions Postals.
- El Servei de Padró Municipal d'Habitants i col·laboració amb el cens electoral.
- Les tasques compreses en la delegació de la Junta Electoral de Zona, així com l'organització dels processos electorals.
- Les relatives a l'assessorament en matèria de transparència passiva i activa.
- Les relatives a la coordinació de la protecció de dades de caràcter personal.
- Les relatives a la cooperació, la definició i l'assistència jurídica en matèria d'administració electrònica.
- La coordinació, direcció, assessorament i supervisió de l'Oficina d'Atenció Ciutadana (OAC) en la seva versió d'atenció integral, tret dels àmbits específics d'atenció tributària i de l'àmbit de territori. També en la seva funció com a oficina d'assistència al registre electrònic.
- La secretaria de les juntes generals i consell d'administració de les societats municipals, quan així li siguin encarregades pels estatuts o per acord dels seus òrgans competents.
- La secretaria de consorcis en els quals participi l'Ajuntament de Manresa, quan així li siguin encarregades pels estatuts o per acord dels seus òrgans competents.
- La secretaria de les mancomunitats en els quals participi l'Ajuntament de Manresa, quan així li siguin encarregades pels estatuts o per acord dels òrgans competents d'aquests.
- La secretaria dels patronats i altres òrgans de govern de les fundacions en les quals participi l'Ajuntament de Manresa, quan així li siguin encarregades pels estatuts o per acord dels òrgans competents d'aquests.

En tot cas, s'entén que l'exercici de les secretaries de les entitats que formen part del sector públic municipal i de les mancomunitats en què participi l'Ajuntament de Manresa formen un únic lloc de treball amb el de la Secretaria de l'Ajuntament de Manresa.

Per dur a terme aquestes tasques, l'àmbit s'estructura en la forma següent:

1. Secció de Secretaria General i Serveis Jurídics, que comprèn les següents unitats:

Unitat de Serveis Jurídics

Unitat d'Estadística, Gestió de Població i Processos Electorals

Unitat de Secretaria

Subunitat de Notificacions i Comunicacions Postals

2. Servei de Cooperació en l'Administració Electrònica, Transparència i Protecció de Dades
3. Oficina d'Atenció Ciutadana (unitat)
4. Unitat d'Arxiu

Aquest servei s'organitza d'acord amb la configuració estructural orgànica i funcional següent:

## **SECCIÓ DE SECRETARIA GENERAL I SERVEIS JURÍDICS**

Les seves funcions són:

- El comandament immediat i la coordinació de les unitats incloses dins de la secció.
- Substitució en totes les seves funcions, especialment en les relatives a assessorament legal preceptiu i fe pública, de la persona titular de la Secretaria General en els casos de vacant, d'absència o malaltia.
- Defensa i representació de l'Ajuntament, de la corporació, dels seus càrrecs electes i dels empleats públics que se li encarreguin en tota mena d'actuacions judicials.
- Suplència dels lletrats municipals en actuacions judicials.
- Direcció i coordinació immediata dels serveis jurídics municipals, la coordinació de la defensa de la corporació, els seus càrrecs electes i els seus empleats públics. Tot sense perjudici de l'autonomia de cada professional en la definició de les estratègies de defensa i plantejament en la interposició i defensa dels recursos judicials.
- Col·laboració i assessorament en la direcció de la subunitat de notificacions i comunicacions postals.
- Col·laboració i assessorament en el padró municipal d'habitants i col·laboració amb el cens electoral.
- Assistència en la delegació de la Junta Electoral de Zona, així com en l'organització dels processos electorals.
- La substitució de la persona que exerceix el càrrec en:
  - La secretaria de les juntes generals i consell d'administració de les societats municipals, quan així es dedueixi dels estatuts o per acord dels seus òrgans competents.
  - La secretaria de consorcis en els quals participi l'Ajuntament de Manresa, quan així es dedueixi dels estatuts o per acord dels seus òrgans competents.
  - La secretaria de les mancomunitats en els quals participi l'Ajuntament de Manresa, quan així es dedueixi dels estatuts o per acord dels seus òrgans competents.
  - La secretaria dels patronats i altres òrgans de govern de les fundacions en les quals participi l'Ajuntament de Manresa, quan així es dedueixi dels estatuts o per acord dels seus òrgans competents.

En tot cas, s'entén que l'exercici per substitució de les secretaries de les entitats que formen part del sector públic municipal i de les mancomunitats en què participi l'Ajuntament de Manresa formen un únic lloc de treball amb el de la prefectura quan actua en substitució de la persona titular de la prefectura del Servei de Secretaria.

Les altres que siguin necessàries o convenients per a un bon funcionament dels serveis encarregats.

Per portar a terme aquestes funcions, la Secció de Secretaria compta amb les següents unitats i subunitat:

### **UNITAT DE SECRETARIA**

Les seves funcions són:

- El comandament immediat i la coordinació del personal adscrit a la unitat.
- Assistència administrativa al Servei de Secretaria.
- En relació amb els òrgans col·legiats municipals i amb les entitats i consorcis del sector públic municipal que no disposin de serveis administratius propis:
  - Convocatòria i col·laboració en la confecció dels ordres del dia
  - Confecció de les actes i elaboració dels llibres d'actes i de resolucions corresponents
  - Tasques administratives quan així estigui establert per acord dels seus òrgans de govern.

En tot cas, s'entén que l'exercici d'aquestes tasques formen un únic lloc de treball amb el de Cap d'Unitat de Secretaria de l'Ajuntament de Manresa.

- Exposició pública d'edictes i anuncis de tot tipus de la Secretaria General i el seu seguiment, quan escaigui.
- Col·laboració en la confecció i custòdia del Registre d'interessos dels membres corporatius i del personal eventual i alts càrrecs municipals, quan així sigui procedent.
- Preparació dels expedients de contractació competència del servei (serveis de notificacions i comunicacions postals i altres)
- Control de subscripcions de publicacions i peticions de llibres.
- Gestió del Registre d'unions estables no matrimonials.
- Control pressupostari de les despeses de la Secretaria General.
- Control de la bestreta de Secretaria General.
- Gestió de la expedició de certificats de signatura electrònica.

Les altres que siguin necessàries o convenients per a un bon funcionament dels serveis encarregats.

### **UNITAT DE SERVEIS JURÍDICS**

Les seves funcions són:

- El comandament immediat i la coordinació del personal adscrit a la unitat.
- Suport tècnic i administratiu a la prefectura de la secció.
- Assistència tècnica i administrativa a l'àmbit de la Secretaria General en allò relatiu als serveis jurídics municipals.
- Seguiment i coordinació de tots els procediments judicials en què és part l'Ajuntament de Manresa.
- Contractació de procuradors, perits, lletrats, assessors i altres professionals necessaris per a la defensa municipal i seguiment de l'execució dels encàrrecs. Relació directa amb aquests professionals.
- Elaboració de tota mena de documentació judicial, control de terminis.
- Coordinació i resposta a les queixes formulades al Síndic de Gregues de Catalunya. Organització de les visites a la ciutat dels col·laboradors del Síndic. Seguiment dels informes anuals del Síndic i de la seva exposició al Ple, si escau.
- Gestió del tràmit relatiu a l'aprovació, vigència i entrada en vigor de les ordenances i els reglaments municipals. Elaboració i aprovació del Pla normatiu.

Les altres que siguin necessàries o convenientes per a un bon funcionament dels serveis encarregats.

## **UNITAT D'ESTADÍSTICA, GESTIÓ DE POBLACIÓ I PROCESSOS ELECTORALS**

Les seves funcions són:

- Efectuar totes les gestions referides a altes i baixes i gestió del padró municipal d'habitants.
- Proposta, materialització i seguiment de les millores en els procediments administratius de gestió del padró municipal; implementació de tràmits electrònics.
- Col·laboració en la confecció i manteniment del cens electoral.
- Col·laboració en l'organització i coordinació dels processos electorals convocats oficialment. Determinació i disposició dels mitjans materials, elaboració de la documentació necessària per a la percepció de les quantitats econòmiques assignades.

Les altres que siguin necessàries o convenientes per a un bon funcionament dels serveis encarregats:

## **SUBUNITAT DE NOTIFICACIONS I COMUNICACIONS POSTALS**

Depèn funcionament de la Secció de Secretaria General i Serveis Jurídics. Les seves funcions són:

- El comandament immediat i la coordinació del personal adscrit a la subunitat.
- Coordinació, seguiment i control de totes les notificacions d'acords i d'altres documents que l'Ajuntament de Manresa ha de fer arribar a la ciutadania.

- Notificació d'actes i acords de l'Ajuntament de Manresa i del seu sector públic. També les d'altres administracions que requereixi assistència en aquesta matèria.
- Lliurament de documents de l'Ajuntament i d'altres administracions.
- Seguiment i control de la prestació del servei de missatgeria i correspondència contractats per l'Ajuntament de Manresa, així com de manipulació i ensobrat de materials.
- Impressió, ensobrat i manipulació dels materials que els siguin lliurats per a la seva distribució.
- Control de la despesa en comunicacions postals i manipulats.

Les altres que siguin necessàries o convenientes per a un bon funcionament dels serveis encarregats.

### **SERVEI DE COOPERACIÓ EN L'ADMINISTRACIÓ ELECTRÒNICA, TRANSPARÈNCIA I PROTECCIÓ DE DADES**

Aquest servei forma part de l'Entorn Estratègic, Àmbit d'organització municipal i govern obert, i ha estat descrit a la pàgina 11 del present document.

### **OFICINA D'ATENCIÓ CIUTADANA**

Aquesta unitat depèn directament de la prefectura del servei i es responsabilitza de la direcció i impuls de l'atenció a la ciutadania de forma unificada, pel que fa a la vessant del tràmit administratiu comú en general, proposant les mesures organitzatives i mitjans necessaris per a una correcta atenció integral a la ciutadania.

Les seves funcions són:

Com a Oficina d'Atenció Ciutadana:

- Recepció i acollida a la ciutadania, a l'objecte de facilitar-los l'orientació i ajuda que precisin en el moment inicial de la seva visita i, en particular, la relativa a la localització de dependències i funcionaris.
- Orientació i informació, amb la finalitat d'oferir els aclariments i ajudes d'índole pràctica que la ciutadania requereixi sobre procediments, tràmits, requisits i documentació per a les sol·licituds que es proposin realitzar, o per accedir al gaudi d'un servei públic o beneficiar-se d'una prestació.
- Recepció de les iniciatives o suggeriments formulats per la ciutadania o pels propis empleats/des públics per millorar la qualitat dels serveis, incrementar el rendiment o l'estalvi de la despesa pública, simplificar tràmits o suprimir els que siguin innecessaris.
- Recepció de les queixes i reclamacions de la ciutadania per les demores, desatencions o per qualsevol altre tipus d'actuació irregular que observin en el funcionament de les dependències administratives.
- Atenció al telèfon 010.
- Expedició de certificats electrònics de ciutadania.
- Resolució de tràmits senzills que no requereixin un procediment complex i que siguin assignats expressament a l'oficina.

Com a Oficina de Registre d'entrada:

- Registre de documentació presentada en paper.
- Seguiment dels registres electrònics d'entrada de documents.
- Digitalització de la documentació d'entrada i realització de còpies autèntiques.
- Assistència en la identificació i signatura electrònica.
- Assistència general en l'ús de mitjans electrònics.
- Assistència específica: identificació o signatura a través de personal funcionari habilitat.
- Ajuda en la iniciació del tràmits.
- Notificacions per compareixença a l'oficina d'assistència.
- Apoderaments apud acta.

Qualsevol altra funció que sigui atribuïda a l'oficina per la legislació d'aplicació o per resolució de l'alcaldia i les altres que siguin necessàries o convenients per a un bon funcionament dels serveis encarregats.

## **UNITAT D'ARXIU**

La Unitat d'Arxiu depèn directament de la prefectura del servei i les seves funcions són:

El comandament immediat i la coordinació del personal adscrit a la unitat.

- Cooperació en la definició del sistema de gestió documental de l'Ajuntament de Manresa i de les entitats que formen part del seu sector públic.
- Classificació, ordenació i arxiu dels fons documental de l'Ajuntament.
- Control del registre de transferències.
- Supervisió del sistema d'arxiu administratiu i de gestió; establiment de les directrius per a la transferència entre arxius.
- Determinació de les propostes d'eliminació documental.

Les altres que siguin necessàries o convenients per a un bon funcionament dels serveis encarregats.

## **14. SERVEI D'INTERVENCIÓ**

### **Missió**

La fiscalització interna de la gestió econòmica i la comptabilitat de l'Ajuntament de Manresa.

### **Funcions i competències (art. 4 RD 128/2018 i art. 3 del RD 424/2017)**

En aquest servei s'agrupen les funcions de control i fiscalització interna de la gestió econòmica financera i pressupostària i funció de comptabilitat que afecten a l'Ajuntament i als seus ens dependents o vinculats.

La funció de control i fiscalització comprèn la funció interventora i el control financer, aquest últim dins les modalitats de control permanent i l'auditoria pública, incloent el control d'eficàcia.

La funció interventora té per objecte controlar els actes de l'entitat local que donen lloc al reconeixement de drets o a la realització de despeses, així com els ingressos i pagaments que se'n deriven, la inversió o aplicació en general dels fons públics, amb la finalitat d'assegurar que la seva gestió s'ajusta a les disposicions aplicables en cada cas.

Dins de les actuacions de control financer s'inclou l'emissió d'aquells informes preceptius establerts per la normativa tan en les àrees de confecció i modificacions de pressupost, operacions de crèdit i altra matèria econòmica financera i d'estabilitat pressupostària que requereix l'informe i seguiment per part de l'òrgan interventor. El control financer es desenvolupa a partir de l'elaboració per part de la Intervenció del Pla Anual de Control Financer, així com el seguiment del Pla d'Acció de l'Alcalde en relació a les mesures proposades.

La funció de comptabilitat comprèn portar i desenvolupar la comptabilitat financera i l'execució del pressupost, formar al compte general, formar els estats integrats i consolidats dels comptes que determini el Ple de la corporació, remetre la informació periòdica al Ple i als òrgans de control extern així com d'altres organismes, la gestió del registre comptable de factures i el seu seguiment, organitzar el sistema d'arxiu i conservació de tota la documentació i informació comptable.

Per a l'acompliment d'aquestes funcions, el servei s'estructura en una secció i una unitat.

## **SECCIÓ DE FISCALITZACIÓ I CONTROL**

Li corresponen les funcions d'assessorament, de direcció immediata i organització de les tasques pròpies de fiscalització i control, sota la dependència jeràrquica de la Intervenció General. L'abast de les funcions de control inclou el propi Ajuntament i aquells ens dels quals la Intervenció està designada per estatuts o per altres acords.

Organització de la funció interventora dictant instruccions internes en relació a la fiscalització prèvia limitada dels expedients, així com la seva actualització segons les instruccions de la Intervenció General de l'Administració de l'Estat.

Col·laboració en relació a la confecció del Pla Anual de Control Financer, així com el seu seguiment. Elaboració dels informes de control financer i la seva remissió al Ple municipal, així com la publicació a la web municipal i l'enviament als organismes externs corresponents.

L'abast del control financer inclou els ens dependents de la corporació, els quals estaran englobats dins el Pla Anual de control Financer.

## **UNITAT DE COMPTABILITAT I GESTIÓ PRESSUPOSTÀRIA**

Li corresponen les funcions d'assessorament, de direcció immediata i organització de les tasques pròpies de comptabilitat i de gestió pressupostària, sota la dependència jeràrquica de la Intervenció General. L'abast de les funcions de comptabilitat inclou el



propi Ajuntament i aquells ens dels quals la Intervenció està designada per estatuts o per altres acords.

Les seves funcions són les de desenvolupar la comptabilitat financera mitjançant la presa de coneixement dels drets i deures reconeguts i liquidats, dels ingressos, despeses i pagaments, de devolucions i reintegraments, d'operacions pressupostàries i no pressupostàries, en les seves vessants pressupostària i patrimonial.

Dirigir i coordinar les operacions amb repercussió comptable d'altres dependències, serveis o unitats. Preparar els comptes a rendir legalment previstos i la informació prevista pròpia de la comptabilitat al seu càrrec i comprovar els comptes a rendir per altres serveis o ens dependents. Presentar la informació de forma consolidada i remetre-la als òrgans externs, així com a organismes públics que pertoqui.

Portar la comptabilitat analítica en coordinació amb la comptabilitat financera, en especial pel coneixement dels costos dels programes que desenvolupa l'Ajuntament i dels centres de cost corresponents, costos unitaris i altra informació adient al coneixement i millora de la gestió.

El seguiment pressupostari, emetent la informació necessària als responsables administratius i polítics dels serveis que sigui adient, especialment de manera periòdica i uniforme. Tramitar l'expedient de pressupost i les seves modificacions. Preparar la documentació per a l'expedició de les certificacions del/de la interventor/a amb transcendència econòmica comptable.

La gestió del registre comptable de factures i el seu seguiment, organitzar el sistema d'arxiu i conservació de tota la documentació i informació comptable.

## **15. SERVEI DE TRESORERIA GENERAL I GESTIÓ TRIBUTÀRIA**

### **Missió**

La missió del Servei de Tresoreria General i Gestió Tributària és assolir una gestió eficaç i eficient de la tresoreria municipal, formada per tots els fons i valors de què disposa l'Ajuntament de Manresa, així com facilitar als contribuents el compliment de les seves obligacions tributàries i exigir-ne el compliment quan no es faci de forma voluntària, d'acord amb l'establert a la normativa aplicable, amb l'objectiu de prestar un bon servei als contribuents, proveïdors de l'Ajuntament i altres persones per a les quals es treballa.

### **Funcions i competències**

En aquest servei s'agrupen els serveis organitzats per al compliment de les funcions pròpies que li corresponen a la Tresoreria d'acord amb el Reial Decret 128/2018, de 16 de març, que regula el règim jurídic dels funcionaris de l'administració local amb habilitació de caràcter nacional.

Aquestes funcions es classifiquen en tres àmbits: Tresoreria, Recaptació i Gestió Tributària, i inclouen: la direcció dels serveis de gestió financera; la realització de cobraments i pagaments; relacions amb les entitats financeres, públiques i privades; l'organització de la custòdia de fons, valors i efecte; gestió, estudi, proposta i

programació de l'endeutament; la formació dels plans, calendaris i pressupostos de tresoreria, atenent a les prioritats legalment establertes i a les recollides en el Pla de disposició de fons; l'emissió dels informes legalment previstos relatius al compliment dels terminis de pagament; la prefectura dels serveis de recaptació, tant en període voluntari com executiu; la comptabilització de les operacions pròpies de la tresoreria; preparació i rendició de comptes de gestió de la tresoreria i de la recaptació municipal, i les altres que es puguin derivar.

En matèria de gestió tributària li correspon l'elaboració de les ordenances fiscals; seguiment dels procediments de declaració, liquidació i autoliquidació tributaris; el manteniment i conservació de les bases de dades relacionades amb la matèria; la inspecció tributària i la proposta de resolució de recursos relacionats en matèria tributària.

A part, la tresoreria assumirà les funcions que li puguin ser encomanades normativament que afectin als ens dependents de la corporació.

Per a la gestió d'aquestes funcions, el Servei de Tresoreria General i Gestió Tributària s'estructura en les seccions i unitats següents:

## **SECCIÓ DE TRESORERIA**

Li corresponen les funcions d'assessorament, de direcció immediata i organització de les funcions pròpies de l'àmbit de tresoreria, que són les relatives a la direcció dels serveis de gestió financera; la realització de cobraments i pagaments; relacions amb les entitats financeres, públiques i privades; l'organització de la custòdia de fons, valors i efectes; gestió, estudi, proposta i programació de l'endeutament; la formació dels plans, calendaris i pressupostos de tresoreria, atenent a les prioritats legalment establertes i a les recollides al Pla de disposició de fons, l'elaboració dels informes legalment previstos relatius al compliment dels terminis de pagament, les operacions de comptabilitat i rendició de comptes de gestió de la tresoreria. També li correspon l'elaboració d'informes o estudis econòmics.

## **SECCIÓ DE RECAPTACIÓ**

Li corresponen les funcions d'assessorament, de direcció immediata i organització de les tasques pròpies de la recaptació dels tributs i altres drets de l'Ajuntament.

Concretament, impulsar i dirigir la gestió recaptadora que desenvolupen la Unitat de Recaptació Voluntària i la Unitat de Recaptació Executiva.

## **UNITAT DE RECAPTACIÓ VOLUNTÀRIA**

Li correspon la direcció i impuls dels procediments recaptadors de qualsevol tipus d'ingrés de dret públic en període voluntari, recepcionant els ingressos realitzats a qualsevol dependència municipal, als caixers de l'Ajuntament, els procedents de les entitats col·laboradores en la recaptació, inclosos els que es reben de forma telemàtica i, en general, qualsevol cobrament que rebi l'Ajuntament procedent d'un tribut, preu públic, sanció o altre ingrés de dret públic, així com, el control de la recaptació i comptabilització de les operacions que se'n deriven.

Gestió i manteniment de les domiciliacions bancàries i relació amb les entitats financeres, així com, el control del cobrament dels fraccionaments i ajornaments atorgats en període voluntari i la resolució dels recursos i sol·licituds en matèries relacionades amb el procediment recaptador.

La tramitació d'expedients de compensació de deutes i de devolució d'ingressos, tant indeguts com devolucions derivades de la normativa de cada tribut.

La preparació de les provisions de constrenyiment i la rendició de comptes de la seva gestió, així com, la preparació de dades i estadístiques relatives a la gestió recaptadora municipal.

### **UNITAT DE RECAPTACIÓ EXECUTIVA**

Li correspon la direcció, impuls i seguiment dels procediments recaptadors de qualsevol tipus d'ingrés de dret públic en període executiu, l'organització i seguiment de la recaptació municipal que gestionen les entitats financeres col·laboradores en referència als embargaments en comptes corrents, sous i salaris i altres ingressos procedents dels embargaments realitzats.

L'impuls i la tramitació de qualsevol embargament, d'acord amb allò establert a la normativa tributària i de recaptació, així com, la sol·licitud d'informació a ens públics i privats i particulars que es requereixi per a la realització d'aquests embargaments o per detectar l'existència de béns i drets del deutors susceptible d'embargament.

La tramitació dels expedients de derivació de responsabilitat, impuls i control dels procediments de subhasta, la preparació i proposta dels expedients de deutors fallits i l'exercici de les facultats d'inspecció pròpies del procediment recaptador.

### **SECCIÓ DE GESTIÓ TRIBUTÀRIA I INSPECCIÓ**

Li corresponen les funcions d'assessorament, de direcció immediata i organització de les tasques pròpies de la gestió tributària municipal.

En aquesta secció es porten a terme les tasques dirigides a l'aplicació del sistema tributari propi contingut en les respectives normes legals i ordenances fiscals de l'Ajuntament: tramitació i proposta de resolució dels procediments de gestió tributària, dels recursos, sol·licituds i reclamacions que es formulin en l'àmbit de la gestió tributària i dels procediments sancionadors en aquest àmbit.

També li correspon la tramitació dels expedients de les ordenances fiscals i l'elaboració d'estudis en matèria d'ordenació i imposició d'exaccions.

L'elaboració del Pla general d'inspecció i realització de les actuacions inspectores en matèria tributària, incloent les sancions pertinents que puguin resultar del procediment inspector.

L'elaboració i manteniment dels censos tributaris.

Per a la realització d'aquestes funcions la secció s'estructura en la Unitat de Banc de Dades i Cadastre i la Unitat de Gestió Tributària.

## **UNITAT DE BANC DE DADES I CADASTRE**

Les seves funcions són les d'elaboració, manteniment i actualització dels censos tributaris de base immobiliària i d'activitat econòmica, que puguin constituir fets o bases imposables de tributs o preus públics municipals.

Les de comprovació i inspecció de fets o de les informacions que puguin suposar el descobriment de fets o bases imposables de tributs i preus públics municipals. I, les de comprovació i inspecció de fets imposables relatius a construccions, instal·lacions i obres.

L'emissió de certificats tributaris.

Actuacions relatives al manteniment de la base de dades cadastral municipal i gestió del conveni existent entre l'Ajuntament i la Direcció General del Cadastre, és a dir, realització dels tràmits que es deriven del conveni, entre els quals es troba l'elaboració de propostes d'alta i modificació de dades cadastrals i l'elaboració de propostes de resolució de recursos contra dades cadastrals.

## **UNITAT DE GESTIÓ TRIBUTÀRIA**

Les seves funcions són les dirigides a la recepció i tramitació de declaracions, autoliquidacions, comunicacions de dades i altres documents amb transcendència tributària, la comprovació i realització de les devolucions previstes en la normativa tributària, el reconeixement i comprovació de la procedència dels beneficis fiscals d'acord amb la normativa reguladora del corresponent procediment, la realització d'actuacions de control del compliment de l'obligació de presentar declaracions tributaris i d'altres obligacions formals, la realització d'actuacions de verificació de dades i comprovació limitada i la pràctica de liquidacions tributaris que se'n derivin, l'elaboració dels padrons fiscals, la tramitació dels expedients de les ordenances fiscals, la tramitació dels expedients de revisió en via administrativa dels actes de gestió tributària, la tramitació de propostes d'expedients sancionadors en matèries de la seva gestió, la informació i assistència tributària i la realització de les altres actuacions d'aplicació dels tributs no integrades en les funcions d'inspecció i recaptació.

## **OFICINA D'ATENCIÓ TRIBUTÀRIA**

L'Oficina d'Atenció Tributària (OAT) és l'oficina d'atenció als contribuents que centralitza totes les qüestions relacionades amb la gestió tributària i la recaptació dels tributs i altres ingressos de dret públic que exigeix l'Ajuntament. També fa atenció als ciutadans dels expedients que es deriven de la secció de tresoreria.

La funció d'aquesta unitat és resoldre, en el moment de l'atenció a la ciutadania, els tràmits que així ho permetin o, realitzar les accions prèvies de qualsevol procediment del servei. L'OAT ha de treballar per oferir a la ciutadania una atenció global i

integrada en totes les matèries que afecten a la gestió tributària, a la recaptació i a la tresoreria municipal.

L'OAT també realitza tasques de gestió tributària i recaptació, el que implica realitzar tasques d'assistència als obligats tributaris en la realització de declaracions, autoliquidacions i comunicacions tributàries, col·laborar en el manteniment de la base de dades de contribuents, assistència a la ciutadania en el pagament al caixer automàtic, expedir cartes de pagament, informes de pagament, tramitació de domiciliacions bancàries i fraccionaments i ajornaments de pagaments i altres tasques que puguin sorgir.

L'OAT és una oficina que actua com a punt d'informació cadastral, realitzant les tasques que corresponen juntament amb la Unitat de Banc de Dades i Cadastre.

## **16. SERVEI DE CONTRACTACIÓ, PATRIMONI I INVERSIONS**

### **Missió**

El Servei de Contractació, Patrimoni i Inversions té com a missió gestionar els expedients de la contractació de l'Ajuntament, així com supervisar i gestionar les sol·licituds de subministraments de béns i serveis que les diferents dependències de la Corporació puguin sol·licitar.

Ahora, també gestiona les subvencions per inversió, realitza l'assessorament en els processos de creació de serveis públics i l'administració del patrimoni municipal.

Aquesta missió es desenvolupa seguint les directrius que determina l'equip de govern, dins del marc de la normativa vigent i amb respecte als valors d'igualtat de tracte, publicitat, lliure concurrència i transparència, així com la contractació socialment responsable, vetllant pel compliment dels principis d'eficàcia, bona administració, competència i eficiència en la despesa.

### **Funcions i competències**

Aquest servei té com a funcions bàsiques dur a terme la contractació i les compres que es generen a l'Ajuntament, amb independència del departament municipal que les iniciï, la gestió del patrimoni municipal i el seguiment del programa d'inversions municipal i les subvencions relacionades.

En l'àmbit de la contractació, les funcions i competències més rellevants són les següents:

- Informació i assessorament a la corporació per a la tramitació dels diferents tipus de contractes.
- Elaboració i tramitació d'expedients de contractació, que consisteix en dur a terme els tràmits necessaris per iniciar, posar en marxa i completar tots els expedients de contractació de l'Ajuntament i adjudicar els contractes administratius que proposin els serveis gestors.
- Coordinació i secretaria de les meses de contractació de l'Ajuntament.

- Elaboració i subministrament de la informació necessària per complir amb l'obligació de transparència de l'activitat pública en matèria de contractació administrativa.
- Gestió dels encàrrecs als mitjans propis de l'Ajuntament i suport en matèria de contractació als ens dependents.
- Seguiment juridicoadministratiu i econòmic de l'execució dels contractes municipals.

En l'àmbit de les compres, les funcions i competències més destacades són les de proveir als diferents serveis d'equips i materials d'oficina, encarregant el manteniment, si escau, i la provisió d'altres materials o serveis que, de forma centralitzada, es gestionen per a la resta de l'Ajuntament.

Aquestes funcions i competències es desenvolupen a partir de la gestió dels procediments de contractació menor i simplificada, regulats a l'oportuna instrucció de l'alcaldia.

Quant a la gestió patrimonial, la funció principal és el manteniment i actualització del Registre Municipal de Propietats de l'Ajuntament (inventari de béns) i les qüestions derivades de la seva gestió (arrendaments i assegurances, entre d'altres).

En concret, les competències del servei en aquest àmbit abasten, amb caràcter no exhaustiu, els aspectes següents:

- Gestió de l'inventari.
- Gestió d'habitatges i locals per a la prestació de serveis públics.
- Utilització dels béns de domini públic.
- Cessió de locals municipals a entitats ciutadanes o a entitats privades sense ànim de lucre.
- Tràfic jurídic dels béns.

Pel que fa a la gestió de subvencions per inversió, les funcions i competències es concreten en el desenvolupament del programa d'inversions que es fixi per l'equip de govern per a cada exercici pressupostari, de manera coordinada amb la resta dels serveis, centralitzant la tramitació de les subvencions per inversió que sol·liciti l'Ajuntament, des de la fase preparatòria fins a la justificació.

Per aconseguir aquestes finalitats, el Servei de Contractació, Patrimoni i Inversions es compon de les seccions i unitats següents:

## **SECCIÓ DE CONTRACTACIÓ, PATRIMONI I PROGRAMA D'INVERSIONS**

Respecte de la contractació, les funcions concretes consistiran en:

- Tramitació d'expedients de contractació i posteriors licitacions.
- Redacció de plecs de clàusules generals i plecs tipus.
- Convocatòria de la mesa de contractació corresponent.
- Qualificació de la documentació acreditativa del compliment dels requisits previs de les persones licitadores relativa a la documentació administrativa i de solvència.
- Convocar, si escau, les reunions amb els vocals de la mesa i els tècnics responsables.

- Comunicar a les persones interessades els defectes i omissions esmenables i la determinació de les persones licitadores que han de ser excloses del procediment per no acreditar el compliment dels requisits establerts en el plec de clàusules.
- Notificar les qüestions relatives a les baixes anormals i examen de l'informe tècnic justificatiu d'aquestes.
- Proposar a l'òrgan de contractació la classificació i l'adjudicació del contracte o, en cas de procediments simplificats, notificar la classificació a tots els/les licitadors/ores i requeriment de documentació al primer classificat.
- Elaborar les actes relatives a les meses efectuades.
- Manteniment del Perfil del Contractant a la web municipal.
- Actualització de dades relacionades amb la contractació al portal de transparència municipal.
- Definició de processos de contractació electrònica i coordinació del seu seguiment.
- Definició, coordinació i seguiment de l'ús de clàusules socials en els contractes de l'Ajuntament.

Altres funcions són la tramitació d'expedients de creació, modificació o supressió de serveis públics i elaboració i tramitació dels reglaments reguladors d'aquests serveis; encàrrec i encomanes de gestió a les societats municipals; suport tècnic i administratiu als expedients de contractació que hagin de realitzar els ens dependents i consorciats en els quals participa l'Ajuntament, així com a les societats municipals.

Quant a l'execució dels contractes, resolució de les incidències, modificacions, revisions de preus, sancions, liquidacions, recepcions, etcètera. Definició i establiment d'indicadors (econòmics i de gestió) en relació amb els contractes executats i avaluació posterior, d'acord amb els criteris establerts per la Comissió d'Inversions i Concessions.

En allò relatiu a la gestió del patrimoni i les inversions, la secció s'estructura en dues unitats, que comprenen els àmbits materials que s'indiquen:

### **UNITAT DE CONTRACTACIÓ (a extingir)**

Aquesta unitat s'extingirà en el moment en què s'ocupi la secció. Les seves funcions són:

- La tramitació d'expedients de contractació i posteriors licitacions.
- Redacció de plecs de clàusules generals i plecs tipus.
- Coordinació i secretaria de les meses de contractació, assumint els actes accessoris i complementaris que siguin necessaris.
- Manteniment del perfil del contractant a la web municipal.
- Actualització de dades relacionades amb la contractació al portal de transparència municipal.
- Definició de processos de contractació electrònica i coordinació de la seva implantació.
- Definició, coordinació i seguiment de l'ús de clàusules socials en els contractes de l'Ajuntament.

També són funcions d'aquesta unitat la tramitació d'expedients de creació, modificació o supressió de serveis públics i elaboració i tramitació dels reglaments reguladors d'aquests serveis; encàrrec i encomanes de gestió a les societats municipals; suport tècnic i administratiu als expedients de contractació que hagin de realitzar els ens dependents i consorciats en els quals participa l'Ajuntament, així com a les societats municipals.

Contractació de la totalitat d'assegurances que hagi de subscriure l'Ajuntament de Manresa en les diferents branques.

Seguiment juridicoadministratiu i econòmic dels contractes municipals: incidències, modificacions, revisions de preus, sancions, liquidacions, recepcions, etcètera. Definició i establiment d'indicadors (econòmics i de gestió) en relació amb els contractes executats i avaluació posterior, d'acord amb els criteris establerts per la Comissió d'Inversions i Concessions.

## **UNITAT DE GESTIÓ PATRIMONIAL**

Té com a funcions:

- La formalització, comprovació i actualització de l'inventari general consolidat de béns, drets i obligacions de l'Ajuntament de Manresa.
- Manteniment de l'aplicació informàtica que serveix de suport a l'inventari: entrada de dades, digitalització de documents, confecció de la capa de patrimoni.
- Valoració dels béns i drets integrants del patrimoni municipal, així com depuració del seu estat físic i jurídic.

Arxiu i custòdia de les escriptures públiques que hagin estat atorgades per l'Ajuntament de Manresa, així com la tinença i custòdia dels títols representatius del capital social, obligacions o títols anàlegs i dels resguards de dipòsits en els quals es representi o es materialitzi la titularitat de l'Ajuntament sobre societats municipals; actualització de dades relacionades amb la gestió patrimonial al portal de transparència municipal.

Adquisició i alienació de tot tipus de béns, sempre que d'acord amb aquest organigrama no siguin competència d'una altra dependència o servei; resolució dels procediments d'afectació, desafectació i mutació demanial; tramitació d'expedients de cessió gratuïta de béns municipals a altres administracions públiques o entitats; tramitació d'expedients relatius a la utilització i aprofitament tant de béns de domini públic com patrimonials, llevat de les llicències per a l'ocupació de la via pública o subsòl com a conseqüència de l'execució d'obres; resolució dels procediments d'atermenament, recuperació d'ofici i desnonament de béns del patrimoni municipal.

Inscripció i alteracions registrals dels béns immobles municipals, llevat que l'adquisició del bé porti causa urbanística. Exercici d'accions investigadores davant el Registre de la Propietat; tramitació, informe i resolució dels procediments de creació, modificació o dissolució d'empreses municipals, així com d'adquisició i alienació de títols representatius del capital social, obligacions i altres títols anàlegs. Modificacions estatutàries.



Exercici de les restants facultats derivades de l'administració, explotació, representació i control dels béns i drets que no estiguin atribuïdes a altres dependències o serveis municipals.

## **UNITAT DE PROGRAMA D'INVERSIONS I SUBVENCIONS**

Té les funcions de seguiment del programa d'inversions i les subvencions relacionades; secretaria de la Comissió d'Inversions i Concessions; preparació i seguiment dels quadres generals de programació i temporalització de l'execució dels diferents projectes.

En relació amb les subvencions, té les funcions de fer el seguiment de les diferents convocatòries d'ajuts per al finançament d'inversions i la difusió interna de les convocatòries; elaboració de resums-síntesi de les bases; preparació de la documentació i formularis de sol·licitud dels ajuts; tramitació dels expedients de sol·licitud (acords municipals, certificacions, etcètera); un cop rebut l'atorgament, tramitació de l'expedient d'acceptació de la subvenció; aprovació, si escau, dels convenis vinculats a la subvenció atorgada; tramitació, si escau, dels expedients d'autorització de despesa plurianual.

Seguiment i justificació de les subvencions: preparació de les justificacions periòdiques (relacions de despeses, certificacions d'intervenció, informes tècnics i estadístiques de seguiment); seguiment del cobrament i liquidació final dels imports a rebre.

## **SECCIÓ DE COMPRES**

Aquesta secció té com a funció genèrica la compra de béns i productes necessaris per al funcionament dels serveis existents a l'Ajuntament, dins els límits establerts.

Com a funcions concretes, hi ha la gestió centralitzada de totes les adquisicions de materials, subministraments i obres en funció de l'import que es determini. Les esmentades adquisicions es realitzen en les millors condicions econòmiques per a l'Ajuntament; prospecció del mercat i coneixement actualitzat de preus i condicions vigents en cada moment; negociació amb possibles proveïdors de les condicions més avantatjoses; homologació de famílies de productes i d'articles d'ús comú; gestió del fitxer dels proveïdors d'articles i productes; elaboració de memòries i estadístiques dels diferents consums, lligada al control de les aplicacions pressupostàries. Introducció de dades al Registre de contractes del sector públic.

Simplificació de les tasques administratives associades a la gestió de les compres de béns i de serveis d'ús comú; elaboració, implantació i seguiment de processos de control de qualitat relacionats amb les compres realitzades.

## **IV. ÒRGANS DE DIRECCIÓ I COORDINACIÓ**

---

Amb l'objectiu de coordinar i liderar les interaccions dels diferents nivells de comandament d'aquest Ajuntament es constitueixen els òrgans de Direcció i Coordinació següents:

### **COMISSIÓ DE SEGUIMENT I COORDINACIÓ DE L'ACTIVITAT**

Les funcions encomandes a aquesta comissió són:

- Seguiment del compliment dels objectius municipals i línies estratègiques.
- Seguiment del pressupost municipal i organització.
- Avaluació de les polítiques municipals.

Està composta per les persones següents:

- L'Alcalde/essa, en qualitat de president/a.
- El/la regidor/a que té delegades les competències d'hisenda.
- El/la regidor/a que té delegades les competències d'organització i recursos humans.
- El Secretari General.
- La Interventora Municipal.

I en funció dels temes a tractar:

- Els/les presidents/es d'àrea requerits.
- Els/les caps de servei requerits.
- El personal eventual de confiança, en el seu cas, que determini l'Alcalde.
- Altre personal tècnic requerit.

### **COMISSIÓ PER A LA MILLORA DE L'ORGANITZACIÓ I L'OPTIMITZACIÓ DE RECURSOS**

Les funcions encomanades a aquesta comissió són:

- Temes organitzatius i d'optimització de personal.
- Coordinar mesures per executar l'acció de govern.
- Millorar els sistemes de comunicació ascendents i descendents dins dels serveis i també entre ells.
- Modernització de l'administració i simplificació de la gestió administrativa.

Està composta per les persones següents:

- El/la Alcalde/essa, en qualitat de president/a.
- El/la regidor/a que té delegades les competències d'hisenda.

- El/la regidor/a que té delegades les competències d'organització i recursos humans.
- El Secretari General.
- La Interventora Municipal.
- La Tresorera Municipal.
- Els/les caps de servei de l'Ajuntament.
- El personal eventual de confiança, en el seu cas, que determini l'Alcalde.
- Altre personal tècnic requerit.

## **COMISSIÓ D'INVERSIONS I CONCESSIONS**

Les funcions encomanades a aquesta comissió són:

- Proposar l'elaboració del programa d'inversions municipal.
- Seguir, impulsar i coordinar les actuacions incloses en el programa d'inversions municipal.
- Seguiment de les obres que es realitzin com a conseqüència de les concessions administratives.
- Seguiment de les concessions administratives.
- Aprovar i gestionar les alienacions de patrimoni municipal.

Està composta per les persones següents:

- El/la regidor/a que té delegades les competències d'hisenda, en qualitat de president/a.
- El/la regidor/a responsable polític de l'Àrea de Territori.
- El Secretari General.
- La Interventora Municipal.
- La Tresorera Municipal.
- El/la cap de Servei d'Alcaldia-Presidència.
- El/la cap de Servei de Serveis del Territori.
- El/la cap de Servei de Cultura, Esports i Ensenyament.
- El/la cap de Servei de Contractació, Compres i Gestió Patrimonial.
- Altre personal tècnic requerit.

## **COMISSIÓ PER AL BON GOVERN, LA TRANSPARÈNCIA I L'ADMINISTRACIÓ ELECTRÒNICA**

Les funcions encomanades a aquesta comissió són:

- Impulsar i promoure la transparència i el bon govern a l'organització municipal i fer el seguiment i l'avaluació del seu compliment per part dels diferents serveis municipals.
- Promoure la publicitat activa: i vetllar pel compliment del dret d'accés a la informació.

- Impulsar accions destinades a construir una administració més propera i transparent i fer el seguiment i supervisió del portal de la Transparència.
- Fomentar l'increment del banc de dades obertes en l'administració municipal.

Està composta per les persones següents:

- El/la regidor/ora amb competències en matèria de govern obert, en qualitat de president/a.
- El/la cap del Servei de Tecnologies i Sistemes d'Informació.
- El/la responsable de la unitat d'Arxiu.
- El Secretari General o funcionari en qui delegui.
- El/la cap del Servei de Cooperació en l'Administració Electrònica, Transparència i Protecció de Dades, que actua com a secretari.
- Altre personal tècnic requerit.

## **COMISSIÓ D'ESTUDI D'ORGANITZACIÓ ADMINISTRATIVA**

Les funcions encomanades a aquesta comissió són:

- Estudiar les propostes de modificació puntual del present organigrama
- Vetllar perquè es compleixin els criteris descrits en el present organigrama per a la definició de noves unitats administratives

Està composta per les persones següents:





- El/la regidor/a que té delegades les competències d'organització i/o recursos humans, en condició de president/a
- El Secretari General
- El/la cap del Servei d'Organització i Recursos Humans
- El/la cap de Servei de l'estructura que es vol modificar
- El/la cap de Servei d'Alcaldia-Presidència
- Altres responsables polítics o personal tècnic requerit

## V. QUADRES DE L'ORGANIGRAMA

---

- Quadre general
- Servei d'Alcaldia-Presidència
- Servei de Tecnologies i Sistemes d'informació
- Servei d'Organització i Recursos Humans
- Servei de Drets Socials
- Servei d'Ensenyament, Cultura i Esports
- Servei de Desenvolupament Local
- Servei de Seguretat Ciutadana, Emergències i Protecció Civil
- Servei de Serveis al Territori
- Servei de Secretaria General
- Servei d'Intervenció
- Servei de Tresoreria General i Gestió Tributària
- Servei de Contractació, Patrimoni i Inversions

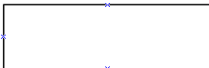
Llegenda:

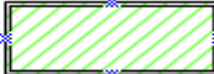
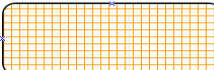
	Servei
	Secció
	Unitat
	Agrupació funcional
	Secció compartida per més d'un servei
	A extingir

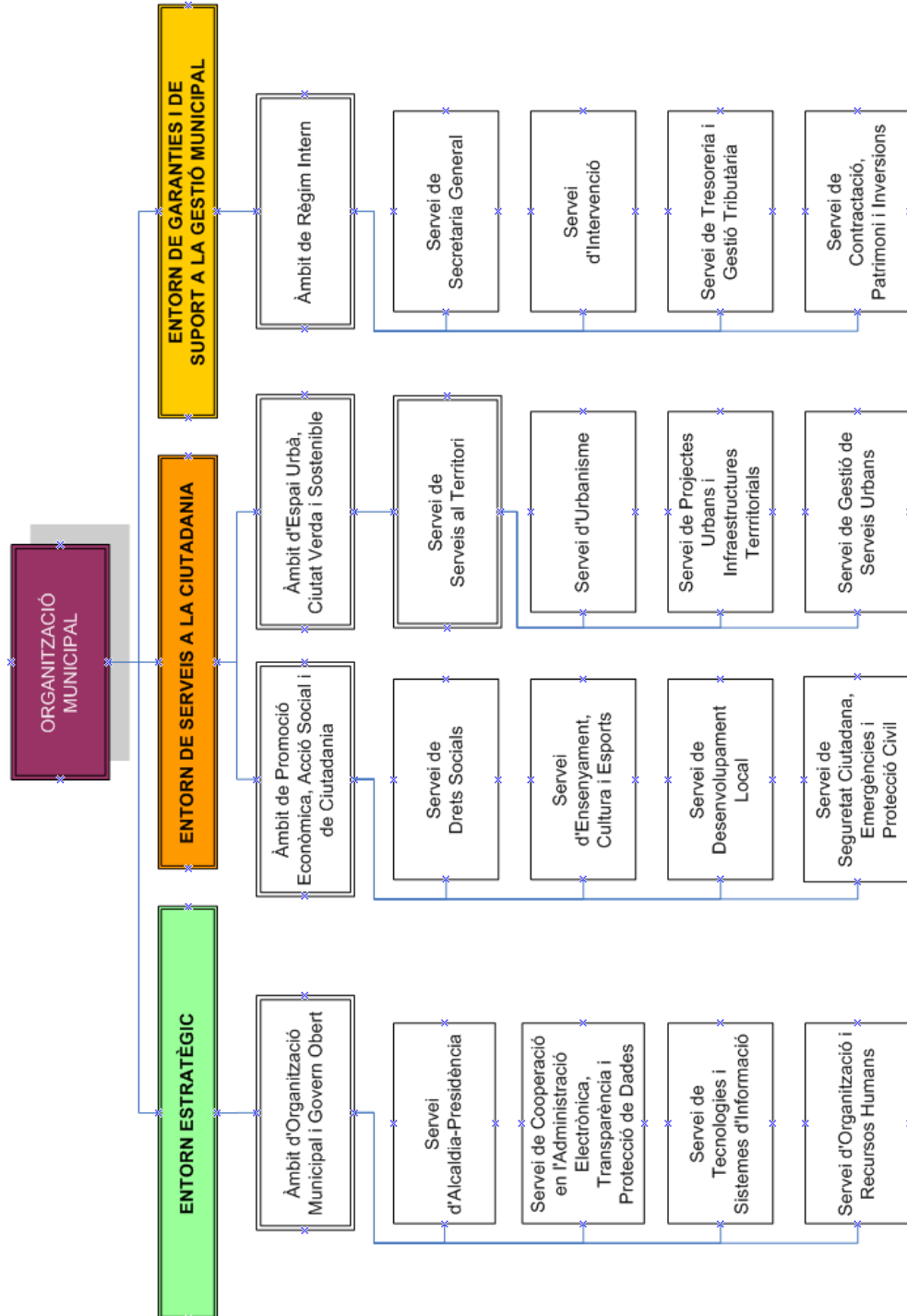

## QUADRE GENERAL

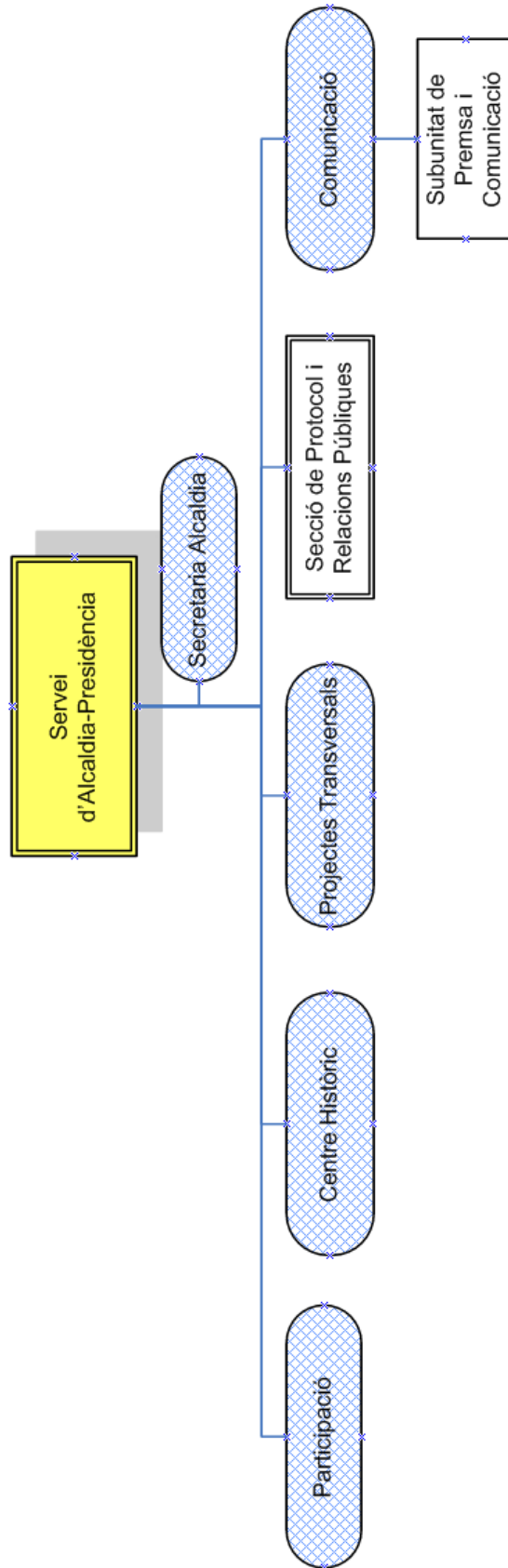

## SERVEI D'ALCALDIA-PRESIDÈNCIA

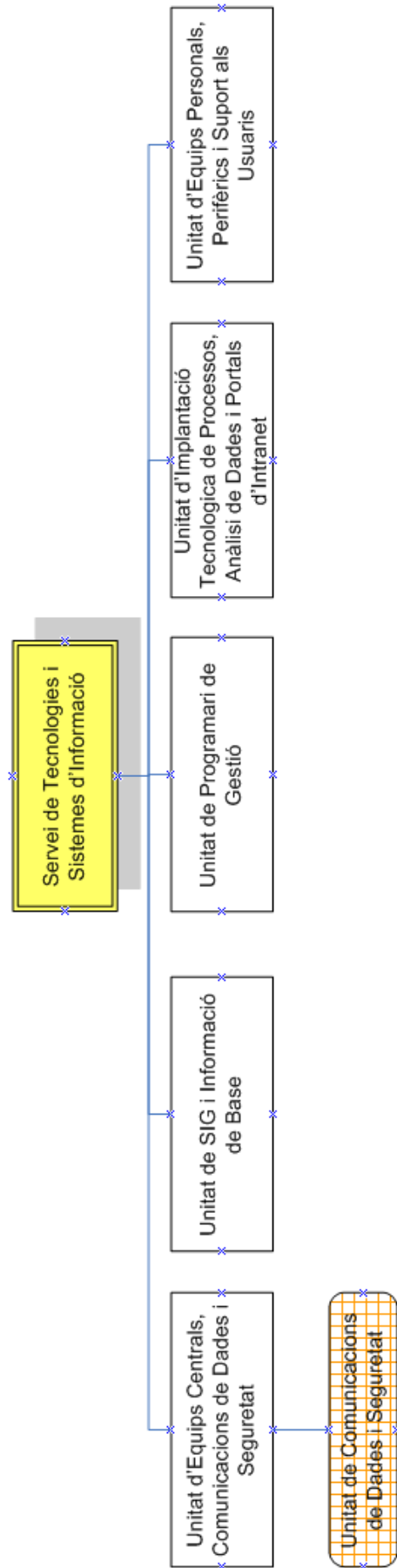

## SERVEI DE TECNOLOGIES I SISTEMES D'INFORMACIÓ



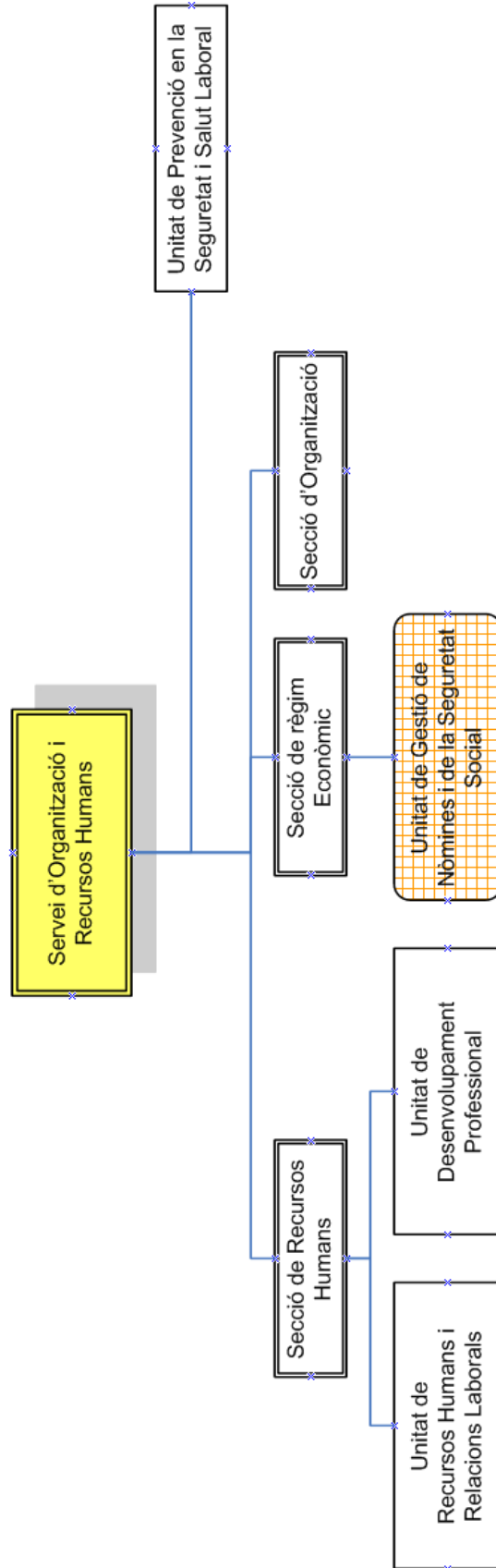

## SERVEI D'ORGANITZACIÓ I RECURSOS HUMANS

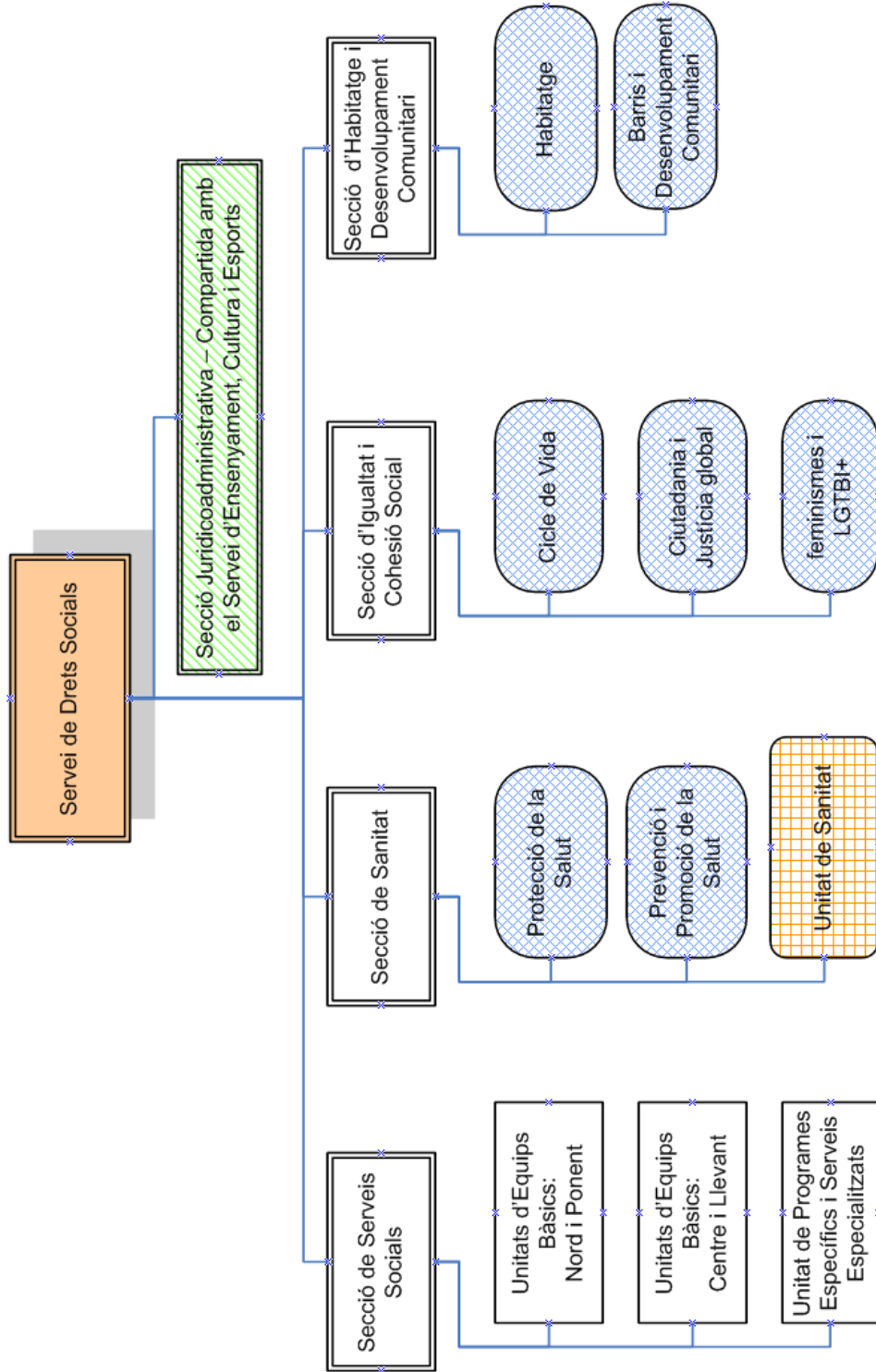

## SERVEI DE DRETS SOCIALS

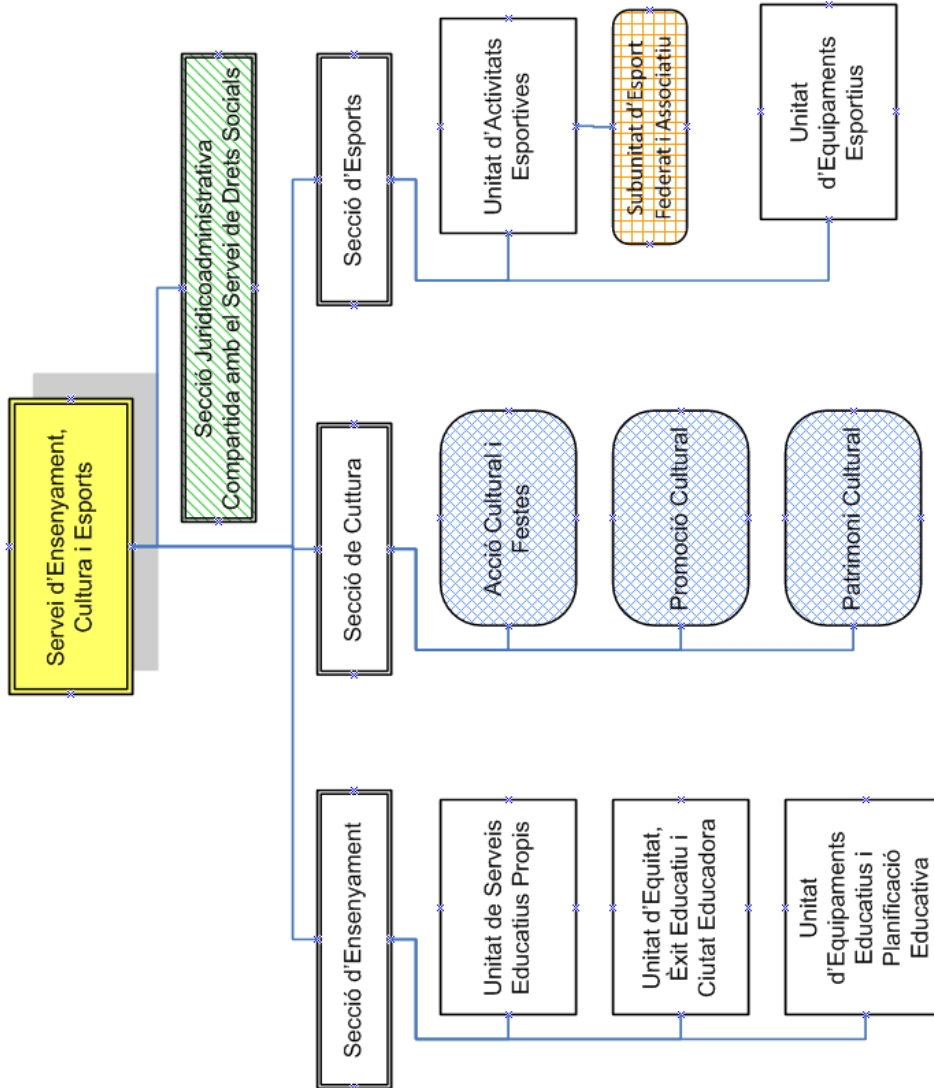

## SERVEI D'ENSENYAMENT, CULTURA I ESPORTS

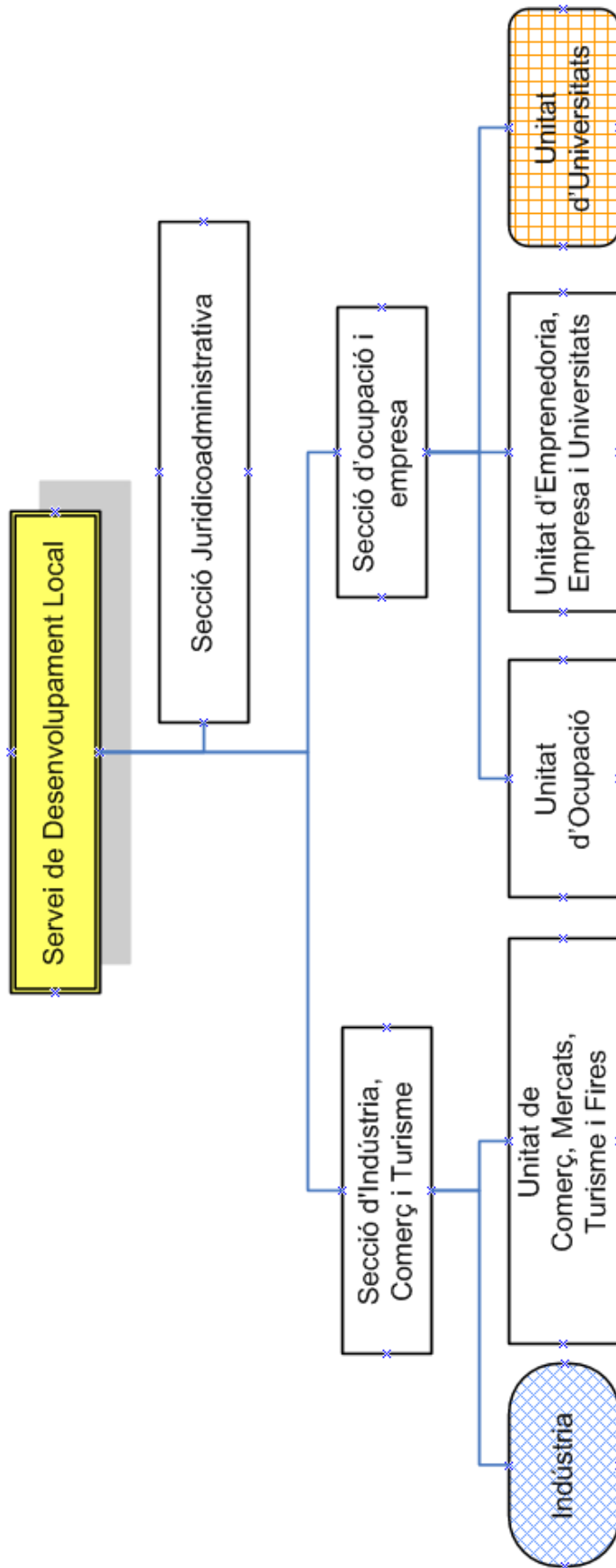

## SERVEI DE DESENVOLUPAMENT LOCAL

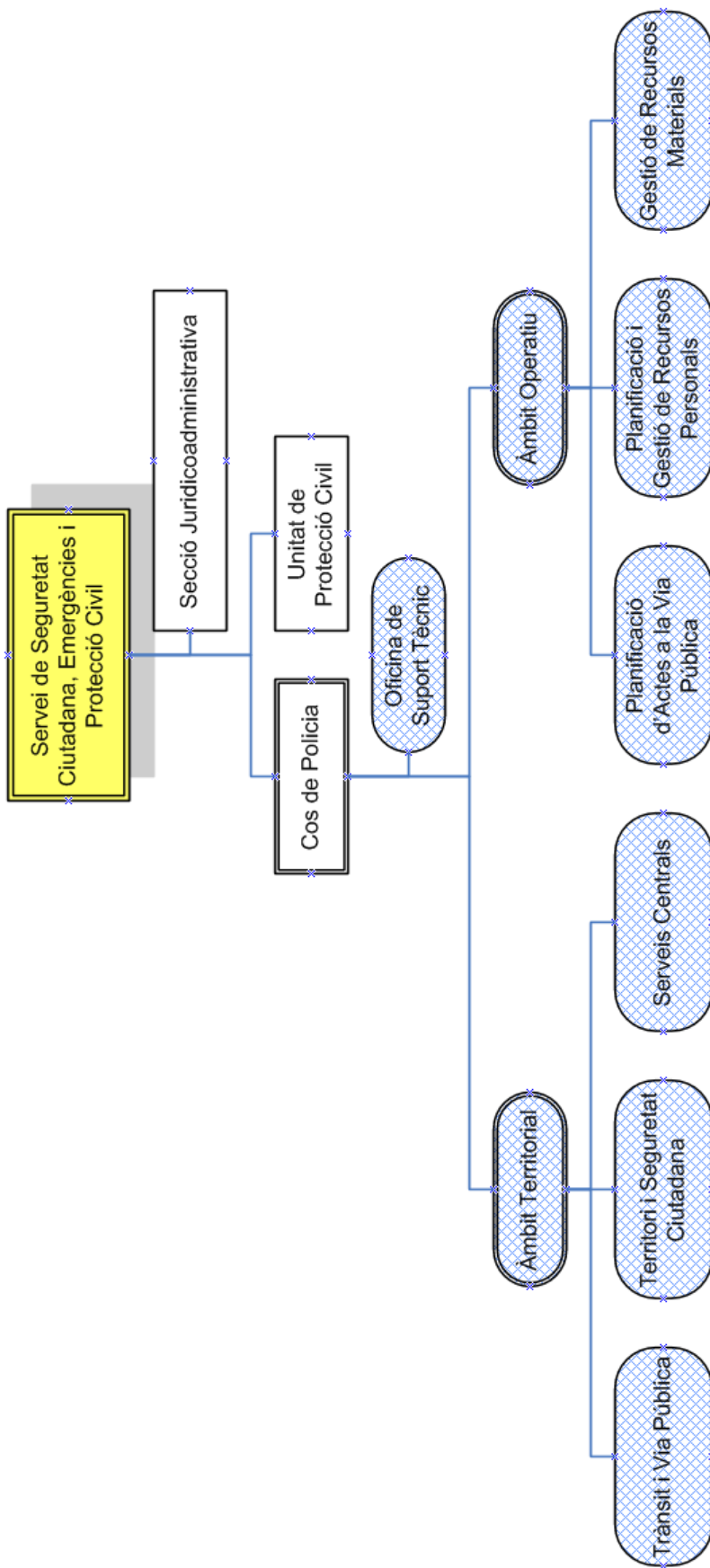

## SERVEI DE SEGURETAT CIUTADANA, EMERGÈNCIES I PROTECCIÓ CIVIL

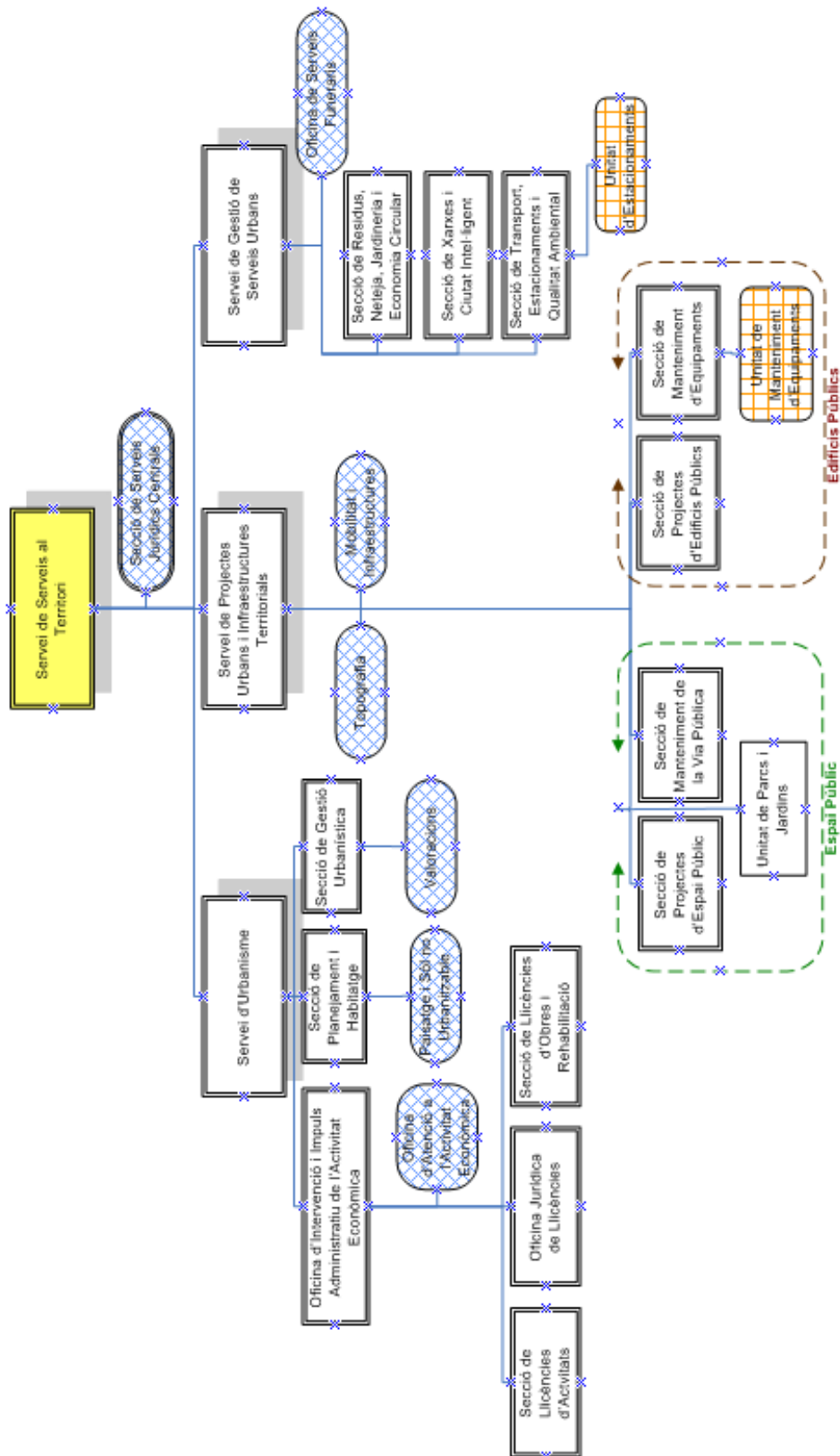

## SERVEI DE SERVEIS AL TERRITORI

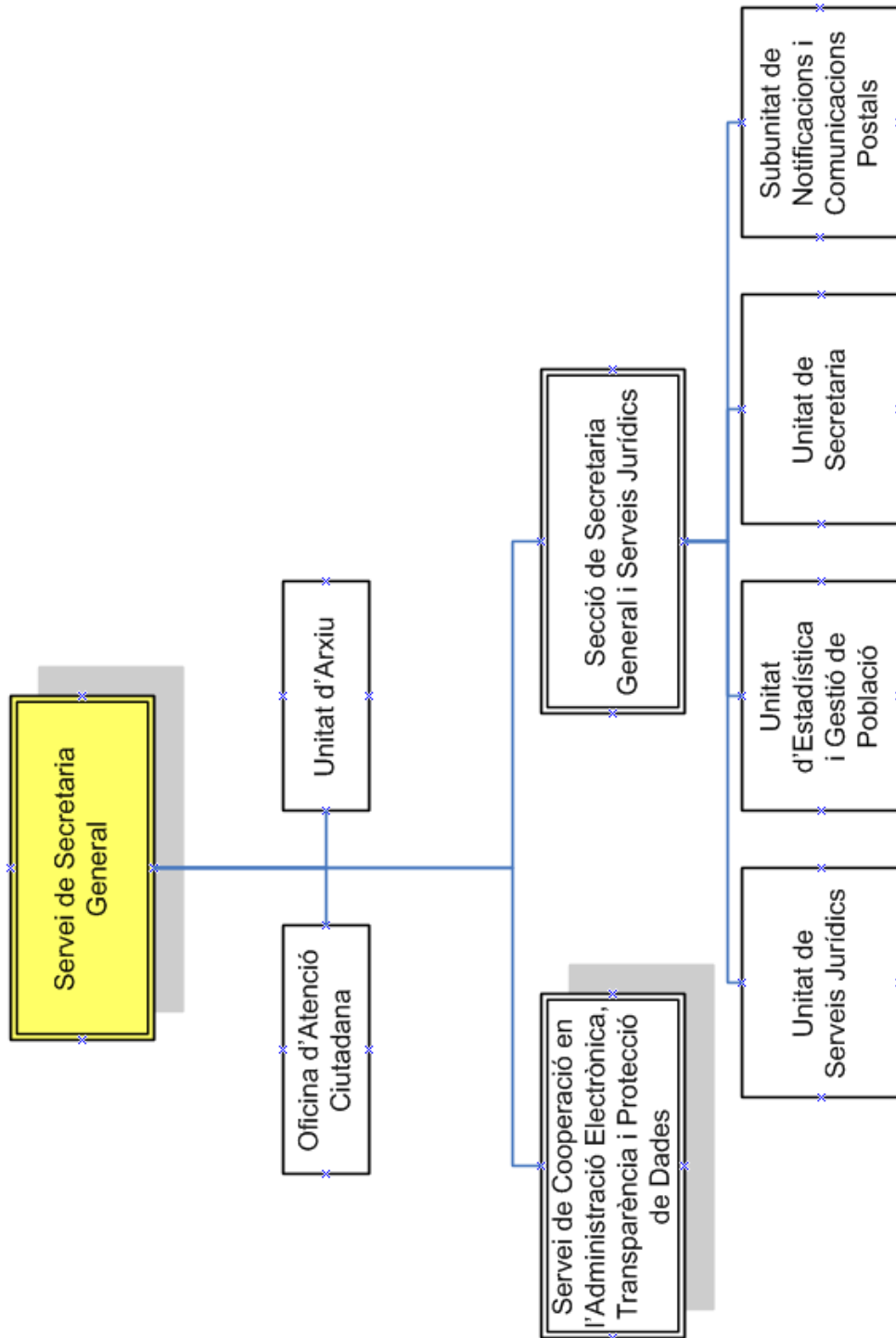

## SERVEI DE SECRETARIA GENERAL

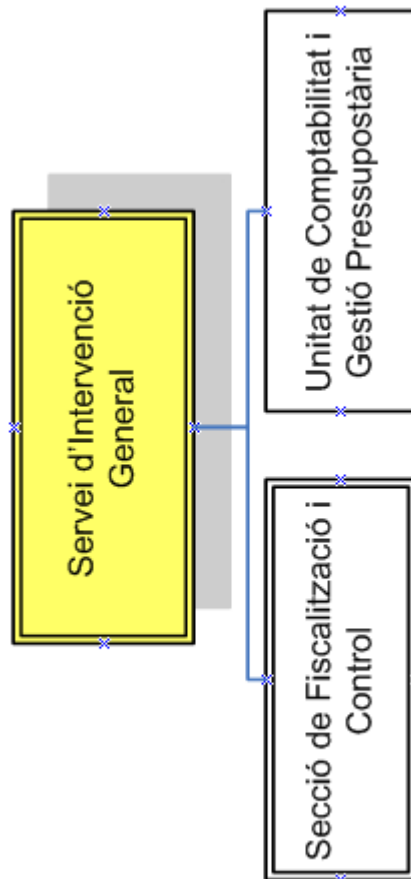

## SERVEI D'INTERVENCIÓ



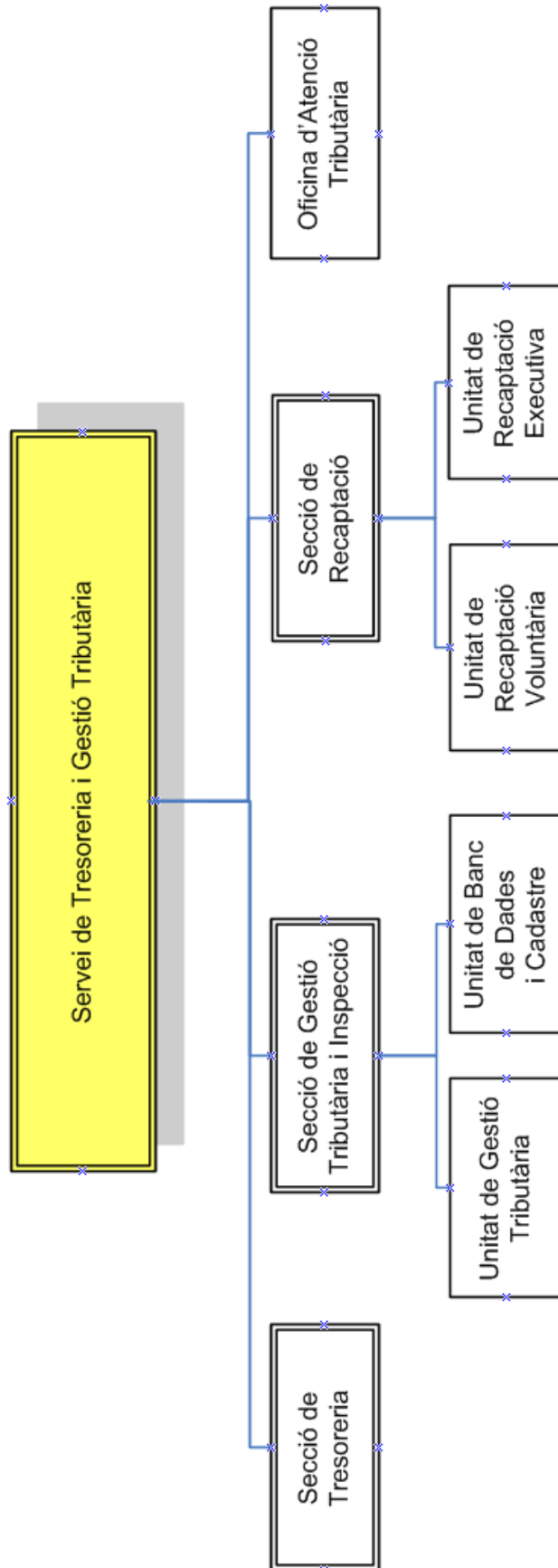

## SERVEI DE TRESORERIA GENERAL I GESTIÓ TRIBUTÀRIA

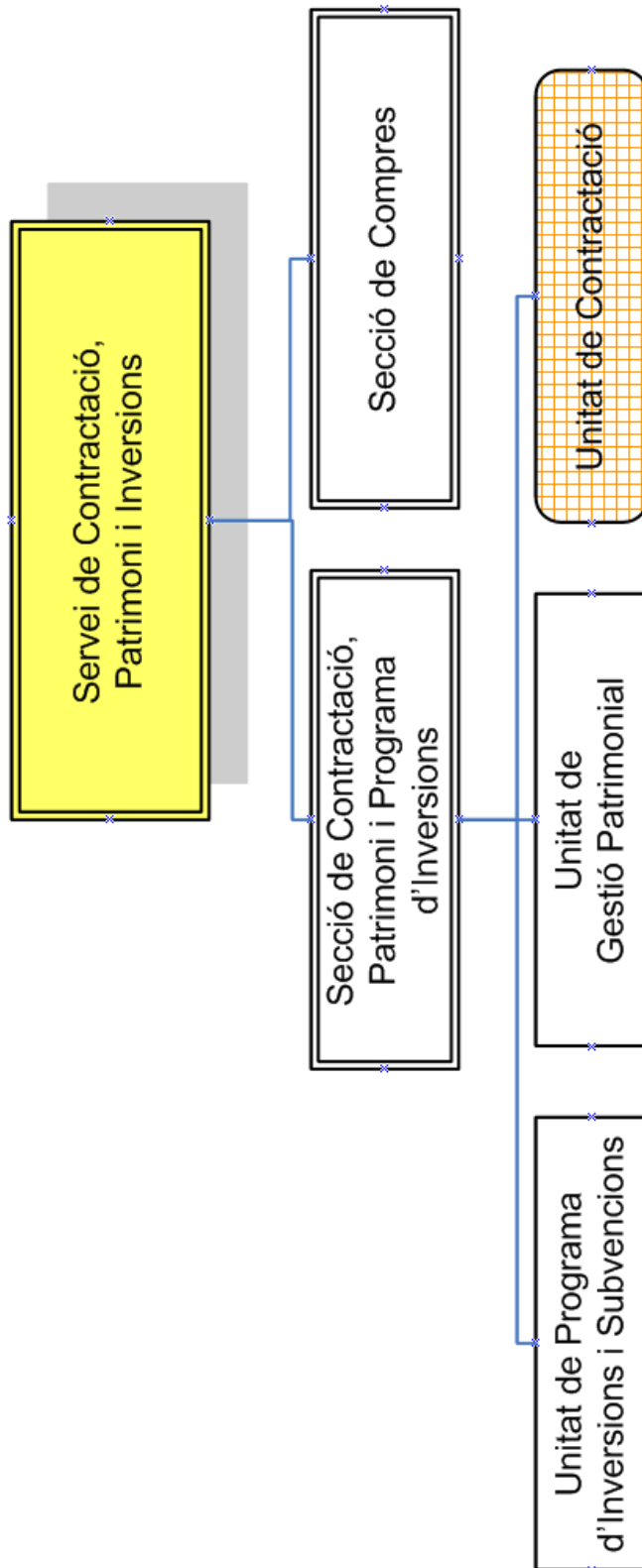

## SERVEI DE CONTRACTACIÓ, PATRIMONI I INVERSIONS

## Epíleg: Delimitació conceptual

---

### Guia de conceptes utilitzats

- **Competència:** capacitat legalment reconeguda per a portar a terme algun servei municipal. Té caràcter imperatiu i organitzativament se'n deriven àmbits, clients i responsabilitats.
- **Figura organitzativa:** espai d'actuació que delimita una o vàries competències, que es relaciona amb unes responsabilitats concretes i s'orienta a uns serveis/clients determinats interns o externs (Servei, Secció, Unitat).
- **Funció:** responsabilitat específica assumida respecte un àmbit, que identifica què s'ha de fer. Té caràcter estable, independentment dels processos o tasques que es portin a terme per a realitzar-la.
- **Lloc de treball:** acotament de funcions que representa la unitat estructural mínima d'una organització, i es defineix per paràmetres de diferenciació vertical (rang jeràrquic) i diferenciació horitzontal (especificitat).
- **Dotació:** nombre de posicions pressupostades que per satisfer la càrrega de treball d'un determinat lloc de treball o unitat orgànica.
- **Posició:** lloc de treball dotat i adscrit a una unitat orgànica. Té vinculació o es compon de:
  - Un vincle o règim (funcionari, laboral, eventual, extern, estudiant en pràctiques, etcètera)
  - Una dotació pressupostària.
  - Pot estar vinculada o no a una plaça de la plantilla (si és estructural).
  - Pot estar vinculada o no a un lloc de treball regulat a la RLT.
  - Pot estar vacant, ocupada per una persona o ocupada per més d'una persona (titular + substitut/a).
- **Dimensionament:** suma de les posicions que depenen d'una unitat orgànica.
- **Unitat no orgànica:** equip format per personal propi o extern, adscrit a algun servei o secció, mitjançant la qual es realitza algun servei o prestació a la ciutadania i que no necessàriament es correspon amb alguna unitat de l'organigrama funcional. És una figura pròpia d'un organigrama dels serveis municipals, i tindrien aquesta consideració el SIAD o el CIO.
- **Agrupació funcional:** equip format per personal propi, adscrit a algun Servei o Secció i que no necessàriament es correspon amb alguna unitat de l'organigrama funcional. Tindrien aquesta consideració, per exemple, l'Oficina de Serveis Funeraris, Comunicació o bé l'agrupació funcional de Paisatge i Sòl no Urbanitzable.”

*Es fa constar que la regidora Claudina Relat Goberna, del GM JxM, s'incorpora a la sessió durant el debat d'aquest punt.*

La lectura i les intervencions d'aquest punt les podeu consultar a l'enllaç següent:

<https://videoactes.manresa.cat/session/sessionDetail/54f961b0771f6af901772a6ef9410070?startAt=6717.0>

**L'alcalde sotmet el dictamen 4.1.1 a votació, i el Ple l'aprova per 16 vots afirmatius (8 GMERC i 8 GMJxM) i 8 abstencions (4 GMPSC-CP, 3 GM Fem Manresa i 1 GMCs) i, per tant, esdevé acord plenari amb el contingut que ha quedat reproduït.**

**4.1.2.- Dictamen sobre aprovació, si escau, de la proposta de modificació de la relació de llocs de treball de personal funcionari de l'Ajuntament de Manresa. (AJT.DIC 2/2021).-**

El secretari exposa el dictamen de la regidora delegada de Recursos Humans i Govern Obert, de 12 de gener de 2021, que es transcriu a continuació:

**“Antecedents:**

1. El Ple de la corporació, en sessió del 28 de gener de 2021, es debatrà, per a la seva aprovació, si s'escau, el nou organigrama funcional de l'Ajuntament de Manresa. Tanmateix, es facultarà a la tinent d'Alcalde regidora-delegada de Recursos Humans i Govern Obert per adoptar les mesures oportunes per a portar a terme aquest acord en tots els seus punts.
2. Per tal de començar a executar els canvis més urgents de l'organigrama, és imprescindible modificar la relació de llocs de treball (RLT), en el sentit de crear dos llocs de treball a la RLT del personal funcionari.
3. El passat 8 de gener de 2021 es va reunir el comitè de valoració de llocs de treball i va aprovar, per unanimitat dels assistents, l'aprovació de la creació del lloc de treball de Cap de Servei de Gestió de Serveis Urbans i de Cap de la Secció de Serveis Jurídics Centrals i de l'Oficina d'Intervenció i Impuls Administratiu de l'Activitat Econòmica.

**Fonaments de dret:**

1. L'article 16 de la Llei 30/1984, de 2 d'agost, de mesures per a la reforma de la funció pública estableix que les corporacions locals formaran la relació de llocs de treball existents en la seva organització.
2. L'article 74 del Reial Decret Legislatiu 5/2015, de 30 d'octubre, pel que s'aprova el text refós de la Llei de l'Estatut Bàsic de l'Empleat Públic disposa que les administracions públiques han d'estructurar la seva organització a través de relacions de llocs de treball o altres instruments organitzatius similars que comprenguin, almenys, la denominació dels llocs, els grups de classificació professional, els cossos o escales, si s'escau, a què estiguin adscrits, els sistemes de provisió i les retribucions complementàries. Aquests instruments són públics.

3. Vist el que estableixen els articles 29 i següents del Decret Legislatiu 1/1997, de 31 d'octubre, pel qual s'aprova la refosa en un text únic dels preceptes de determinats textos legals vigents a Catalunya en matèria de funció pública.
4. Atès que les esmentades propostes de modificació de determinats llocs de treball de la relació de la RLT han seguit el procediment establert a les "Normes per al manteniment de la descripció i valoració de llocs de treball de l'Ajuntament de Manresa", aprovades pel Ple de la Corporació Municipal en data 19 de febrer de 2001
5. Vist que l'article 22.2.i de la Llei 7/1985, de 2 d'abril, de bases de règim local i 52.2.j del Decret Legislatiu 2/2003, pel qual s'aprova el text refós de la Llei municipal i de règim local de Catalunya, correspon al Ple l'aprovació de la relació del llocs de treball.
6. Vist l'informe favorable de la Cap de Secció de Recursos Humans.

En base a tot i això i en virtut de les atribucions que tinc conferides, es proposa al Ple l'adopció dels següents

### ACORDS

**Primer.-** Modificar la relació de llocs de treball del personal funcionari de l'Ajuntament de Manresa, en el sentit següent:

- a. Crear el lloc de treball de Cap de Servei de Gestió de Serveis Urbans, amb un tipus de jornada JDE, que queda de la manera següent:

CODI LLOC		DENOMINACIÓ DEL LLOC	VINCULACIÓ PLAÇA	TIPUS DE JORNADA	REQUISITS (Grup)	FORMA DE PROVISIÓ	NIVEL·L CD	COMPLEMENT ESPECÍFIC 2020
FA29132	A4 A5	de Cap de Servei de Gestió de Serveis Urbans	F	JDE	A1 (A)	LL.D.	29 30	38.221,10 38.387,77

- b. Crear el lloc de treball de Cap de la Secció de Serveis Jurídics Centrals i de l'Oficina d'Intervenció i Impuls Administratiu de l'Activitat Econòmica, amb un tipus de jornada JDE, que queda de la manera següent:

CODI LLOC		DENOMINACIÓ DEL LLOC	VINCULACIÓ PLAÇA	TIPUS DE JORNADA	REQUISITS (Grup)	FORMA DE PROVISIÓ	NIVELL CD	COMPLEMENT ESPECÍFIC 2020
FA26137	A3	Cap de la Secció de Serveis Jurídics Centrals i de l'Oficina d'Intervenció i Impuls Administratiu de l'Activitat Econòmica	F	JDE	A1 (A)	C.E.	26	30.394,61
	A4						28	30.481,62
	A5						30	30.569,99

**Segon.-** Publicar l'esmentada relació en el tauler d'anuncis de la corporació, en el Butlletí Oficial de la Província.”

La lectura i les intervencions d'aquest punt les podeu consultar a l'enllaç següent:

<https://videoactes.manresa.cat/session/sessionDetail/54f961b0771f6af901772a6ef9410070?startAt=8612.0>

L'alcalde sotmet el dictamen 4.1.2 a votació, i el Ple l'aprova per 18 vots afirmatius (8 GMERC, 8 GMJxM i 2 GM Fem Manresa) i 6 abstencions (4 GMPSC-CP, 1 GM Fem Manresa i 1 GMCs) i, per tant, esdevé acord plenari amb el contingut que ha quedat reproduït.

*Es fa constar que la regidora Roser Alegre Fontanet, del GM Fem Manresa, es trobava fora de la sala en el moment la votació.*

## 5. ÀREA DE TERRITORI

### 5.1 Regidoria delegada d'Urbanisme i Mobilitat

#### 5.1.1.- Dictamen sobre aprovació, si escau, de la continuïtat del servei de retirada i dipòsit de vehicles de la via pública de Manresa (CON.EXE 2/2021).-

El secretari exposa el dictamen del regidor delegat d'Urbanisme i Mobilitat, de 14 de gener de 2021, que es transcriu a continuació:

“Antecedents

- I. El Ple de la Corporació, en sessió de 23 d'octubre de 2003, va adjudicar la concessió administrativa de gestió dels serveis públics per a la construcció i explotació d'un aparcament subterrani a la plaça de la Reforma, la gestió del servei públic d'aparcament en superfície sota temps limitat en el municipi de Manresa i la gestió del **servei de retirada i dipòsit de vehicles de la via pública de Manresa**, a favor de l'entitat mercantil ESTACIONAMIENTOS Y SERVICIOS, SA (NIF A-28.385.458 – carrer Cardenal Marcelo Spínola, 50-52 de Madrid 28016).

- II. Transcorregut el termini inicial, de 15 anys, pel que fa al servei de retirada i dipòsit de vehicles de la via pública de Manresa, mitjançant acord del Ple de la Corporació, de data 30 d'abril de 2020, es va aprovar la pròrroga del *servei de retirada i dipòsit de vehicles de la via pública de Manresa*, en el marc de la concessió administrativa de gestió dels serveis públics per a la construcció i explotació d'un aparcament subterrani a la plaça de la Reforma, la gestió del servei públic d'aparcament en superfície sota temps limitat en el municipi de Manresa i la gestió del servei de retirada i dipòsit de vehicles de la via pública de Manresa, adjudicada a l'entitat mercantil ESTACIONAMIENTOS Y SERVICIOS, SA, per un període de 6 mesos, en els termes i condicions vigents, d'acord amb les previsions de la clàusula 3a del PCA (CON.EXE 2020 000026).
- III. En data 17 de desembre de 2020, el cap de Servei de Medi Ambient i Sostenibilitat ha emès un informe proposant la continuïtat del servei de retirada i dipòsit de vehicles de la via pública, en els termes previstos en el PCA, *pel temps necessari per a poder estudiar les diferents opcions que hi ha per a la gestió del servei i formalitzar-ne la nova gestió, i en la mesura que pel Servei de Policia Local resulta necessari i imprescindible mantenir el servei.*
- IV. El cap de Servei de Contractació, Patrimoni i Inversions, ha emès un informe, en data 13 de gener de 2020, en què conclou que d'acord a la clàusula 183a del PCA, un cop finalitzat el termini del contracte, el concessionari queda obligat a la prestació del servei corresponent fins que un nou concessionari o la pròpia corporació el presti directament; i en la mesura que s'estima necessari i imprescindible mantenir la prestació del servei, s'escau resoldre en el sentit d'aprovar la continuïtat del *servei de retirada i dipòsit de vehicles de la via pública de Manresa*, adjudicat a l'entitat mercantil ESTACIONAMIENTOS Y SERVICIOS, SA, pel període mínim de temps necessari per tal que un nou concessionari o la pròpia corporació el presti directament, i com a màxim fins a 26 de maig de 2021, en els termes i condicions vigents en l'actualitat.

## **Consideracions jurídiques**

### **PRIMER. Pròrroga i continuïtat del servei.**

A banda del termini previst a la clàusula 3a del PCA, que fixa una durada inicial del contracte i la seva pròrroga, en el capítol corresponent a l'extinció de la concessió, la clàusula 183a del PCA, contempla la continuïtat pel servei, com una mesura de transició excepcional, en què un cop finalitzat el termini del contracte, i en harmonia amb allò que preveu la clàusula 3a, el concessionari queda obligat a la prestació del servei corresponent fins que un nou concessionari o la pròpia corporació el presti directament, sense que aquest termini pugui ser superior a sis (6) mesos.

### **SEGON. Òrgan competent.**

L'òrgan competent per a l'adopció de l'acord de continuïtat és el Ple de la Corporació, en la seva condició d'òrgan de contractació.

Per tot això, com a regidor delegat d'Urbanisme i Mobilitat de l'Ajuntament de Manresa, proposo al Ple l'adopció del següent:

## ACORD

PRIMER. Aprovar la continuïtat del **servei de retirada i dipòsit de vehicles de la via pública de Manresa**, en el marc de la *concessió administrativa de gestió dels serveis públics per a la construcció i explotació d'un aparcament subterrani a la plaça de la Reforma, la gestió del servei públic d'aparcament en superfície sota temps limitat en el municipi de Manresa i la gestió del servei de retirada i dipòsit de vehicles de la via pública de Manresa*, adjudicada a l'entitat mercantil ESTACIONAMIENTOS Y SERVICIOS, SA, període mínim de temps necessari per tal que un nou concessionari o la pròpia corporació el presti directament, i com a màxim fins a 26 de maig de 2021, en els termes i condicions vigents en l'actualitat.

SEGON. Determinar que l'estimació de la despesa de prestació del servei per aquest període de continuïtat té un cost aproximat de 61.000,00 €, segons les dades de la darrera liquidació del servei de retirada de que es disposa, corresponent a l'exercici 2018, en què es registra un cost anual de 313.626,37€, i un dèficit d'explotació de 121.999,42€ (CON.EXE 2020 000104)."

*Es fa constar que la regidora Roser Alegre Fontanet, del GM Fem Manresa, s'incorpora a la sessió durant el debat d'aquest punt.*

La lectura i les intervencions d'aquest punt les podeu consultar a l'enllaç següent:

<https://videoactes.manresa.cat/session/sessionDetail/54f961b0771f6af901772a6ef9410070?startAt=8776.0>

**L'alcalde sotmet el dictamen 5.1.1 a votació, i el Ple l'aprova per 16 vots afirmatius (8 GMERC i 8 GMJxM), 3 vots negatius (3 GM Fem Manresa) i 5 abstencions (4 GMPSC-CP i 1 GMCs) i, per tant, esdevé acord plenari amb el contingut que ha quedat reproduït.**

## 6. PROPOSICIONS

### 6.1.- **Proposició del Grup Municipal de Fem Manresa per impulsar la creació del Servei d'Atenció a Homes (SAH), per a la promoció de relacions no violentes.-**

El secretari exposa la proposició del Grup Municipal Fem Manresa, de 21 de gener de 2021, que es transcriu a continuació:

"A Manresa existeixen, des de fa anys, serveis per pal·liar i acompanyar les dones que han viscut situacions de violències. Aquesta tasca es va assumir en el seu moment des del SIAD, i actualment la ciutat disposa del SIE (Servei d'Intervenció Especialitzada), estrenat el febrer de 2020. A Manresa també existeix el SAI (Servei d'Atenció Integral) per assessorar i acompanyar les persones LGTBI que hagin o puguin patir discriminació per raó d'orientació sexual, identitat o expressió de gènere.



Malgrat l'esforç que des del moviment feminista i les institucions s'ha fet per erradicar qualsevol expressió de violència masclista, la lluita és encara urgentment vigent i necessària. En els darrers anys amb l'auge del feminisme, les jornades de vaga i manifestació massives dels 8-M, el sorgiment de moviments com el #MeToo i la valentia de moltes dones de fer un pas endavant per denunciar públicament les situacions de masclismes viscudes en l'àmbit de la parella, feina, partits polítics, etc., s'ha evidenciat que la violència masclista no és un problema d'empoderament de les dones sinó un problema de masclisme dels homes. És perillós creure que si una dona està molt empoderada això evitarà que visqui situacions de violència, perquè aquesta neix de qui l'exerceix i no pas de qui la rep. És en aquest sentit que actualment està augmentant la importància que se li dona al treball sobre els homes com a subjecte que se socialitza en la violència que es genera sota el paraigua del patriarcat i el perpetua en exercir-la.

És imprescindible fer un gir en l'abordatge de la prevenció de les agressions masclistes i posar la responsabilitat d'aturar les violències i el masclisme a qui l'exerceix: els homes cis-gènere. El sistema patriarcal també és inherent i afecta als homes, la divisió i els estereotips de gènere tradicionals assigna als homes rols de poders i domini en la manera de relacionar-se o socialitzar-se, els nens aprenen de petits a exercir el seu propi poder, donant per entesos certs privilegis sobre la resta de persones, en especial sobre les dones i tots aquells homes que no mostrin les característiques definides per la masculinitat hegemònica. Per tot això, és necessari que els homes cis-gènere aprenguin a reconèixer els seus privilegis, la seva violència i assumeixin responsabilitat pels danys causats per ells directament o pels seus companys. És responsabilitat de les administracions públiques, en la lluita contra les violències masclistes, facilitar espais i serveis amb la finalitat de promoure el compromís personal i social dels "homes" en la construcció d'una societat més justa i equitativa per a tothom, facilitant les eines i mecanismes necessaris per la desconstrucció de la masculinitat tòxica.

Per tot el que hem exposat, és important la creació a Manresa d'un servei no judicialitzat i destinat als homes per comprometre'ls amb la lluita contra el masclisme i les relacions sanes i equitatives.

Pel que, des del Grup Municipal de **Fem Manresa** proposem al ple de l'ajuntament de Manresa l'adopció dels següents **acords**:

**PRIMER.-** Durant l'any 2021, estudiar la creació i, en acabat, obrir el Servei d'Atenció a Homes (SAH) per a la promoció de relacions no violentes a Manresa, com a servei municipal per combatre la violència masclista.

**SEGON.-** Durant el període entre l'aprovació de la present moció i l'obertura del servei, intensificar la realització de campanyes de sensibilització adreçades a homes, oferir regularment cursos i tallers que aprofundeixin en la conscienciació dels homes en la lluita contra el patriarcat, organitzar xerrades amb la finalitat de combatre les violències masclistes i ajudar en la desconstrucció de les masculinitats tòxiques."

**El secretari** exposa l'esmena de substitució dels Grups Municipals de Fem Manresa, ERC, JxM, PSC-CP i Cs de 27 de gener de 2021, a la proposició 6.1 del Grup Municipal de Fem Manresa, que es transcriu a continuació.

“A Manresa existeixen, des de fa anys, serveis per pal·liar i acompanyar les dones que han viscut situacions de violències masclistes. Aquesta tasca es va assumir en el seu moment des del SIAD, i actualment la ciutat disposa també del SIE (Servei d’Intervenció Especialitzada), estrenat el febrer de 2020. A més a més, a Manresa existeix el SAI (Servei d’Atenció Integral LGTBI) per assessorar i acompanyar les persones LGTBI que hagin o puguin patir discriminació per raó d’orientació sexual, identitat o expressió de gènere i des d’on es treballa també per l’erradicació de l’homofòbia, la bifòbia i la transfòbia, amb la finalitat d’anar construint una Manresa lliure de discriminacions, més oberta i igualitària.

Malgrat l’esforç que des del moviment feminista i les institucions s’ha fet per erradicar qualsevol expressió de violència masclista, la lluita és encara urgentment vigent i necessària. En els darrers anys amb l’auge del feminisme, les jornades de vaga i manifestació massives dels 8-M, el sorgiment de moviments com el #MeToo i la valentia de moltes dones de fer un pas endavant per denunciar públicament les situacions de masclismes viscudes en l’àmbit de la parella, feina, partits polítics, etc., s’ha evidenciat que la violència masclista no és un problema d’empoderament de les dones sinó un problema estructural de la societat que es patriarcal . És perillós creure que si una dona està molt empoderada això evitarà que visqui situacions de violència, perquè aquesta neix de qui l’exerceix i no pas de qui la rep. És en aquest sentit que actualment està augmentant la importància que se li dóna al treball sobre els homes com a subjecte que se socialitza en la violència que es genera sota el paraigua del patriarcat i el perpetua en exercir-la.

És imprescindible fer un gir en l’abordatge de la prevenció de les agressions masclistes i posar– la responsabilitat d’aturar les violències i el masclisme a qui l’exerceix: els homes. El sistema patriarcal també és inherent i afecta als homes, la divisió i els estereotips de gènere tradicionals assigna als homes rols de poders i domini en la manera de relacionar-se o socialitzar-se, els nens aprenen de petits a exercir el seu propi poder, donant per entesos certs privilegis sobre la resta de persones, en especial sobre les dones i tots aquells homes que no mostrin les característiques definides per la masculinitat hegemònica. Per tot això, és necessari que els homes aprenguin a reconèixer els seus privilegis, la seva violència i assumeixin responsabilitat pels danys causats per ells directament o pels seus companys. És responsabilitat de les administracions públiques, en la lluita contra les violències masclistes, facilitar espais i serveis amb la finalitat de promoure el compromís personal i social dels “homes” en la construcció d’una societat més justa i equitativa per a tothom, facilitant les eines i mecanismes necessaris per la desconstrucció de la masculinitat hegemònica.

Per tot el que hem exposat, atès que aquest any 2021 s’ha d’endegar l’elaboració del nou pla d’igualtat de la ciutat que és l’instrument de planificació de les polítiques públiques de gènere que utilitzem a l’Ajuntament de Manresa.

Els Grup Municipals de FEM Manresa, ERC Manresa, Junts per Manresa, PSC i Cs, proposem al Ple de l’Ajuntament de Manresa l’adopció dels següents **acords**:

**PRIMER.-** Durant l’any 2021, en el marc de l’elaboració del III Pla d’Igualtat de Manresa estudiar la creació del Servei d’Atenció a Homes (SAH) per a la promoció de relacions no violentes a Manresa, com a servei municipal per combatre la violència masclista. Un servei no judicialitzat destinat als homes per comprometre’ls amb la lluita contra el masclisme i les relacions sanes i equitatives.

**SEGON.-** Durant el període entre l'aprovació de la present proposició i l'aprovació del pla d'igualtat, intensificar la realització de campanyes de sensibilització i prevenció adreçades a homes, diversificar els cursos i tallers que aprofundeixin en la conscienciació dels homes en la lluita contra el patriarcat, organitzar més accions amb la finalitat de combatre les violències masclistes i ajudar en la desconstrucció de les masculinitats hegemòniques.”

La lectura i les intervencions d'aquest punt les podeu consultar a l'enllaç següent:

<https://videoactes.manresa.cat/session/sessionDetail/54f961b0771f6af901772a6ef9410070?startAt=9827.0>

**L'alcalde sotmet a votació l'esmena de substitució presentada pels Grups Municipals de Fem Manresa, ERC, JxM, PSC-CP i Cs, a la proposició 6.1 del Grup Municipal de Fem Manresa, i el Ple l'aprova per unanimitat dels 24 membres presents, i, en conseqüència la proposició 6.1 decau i, per tant, es declara acordat el següent:**

“A Manresa existeixen, des de fa anys, serveis per pal·liar i acompanyar les dones que han viscut situacions de violències masclistes. Aquesta tasca es va assumir en el seu moment des del SIAD, i actualment la ciutat disposa també del SIE (Servei d'Intervenció Especialitzada), estrenat el febrer de 2020. A més a més, a Manresa existeix el SAI (Servei d'Atenció Integral LGTBI) per assessorar i acompanyar les persones LGTBI que hagin o puguin patir discriminació per raó d'orientació sexual, identitat o expressió de gènere i des d'on es treballa també per l'erradicació de l'homofòbia, la bifòbia i la transfòbia, amb la finalitat d'anar construint una Manresa lliure de discriminacions, més oberta i igualitària.

Malgrat l'esforç que des del moviment feminista i les institucions s'ha fet per erradicar qualsevol expressió de violència masclista, la lluita és encara urgentment vigent i necessària. En els darrers anys amb l'auge del feminisme, les jornades de vaga i manifestació massives dels 8-M, el sorgiment de moviments com el #MeToo i la valentia de moltes dones de fer un pas endavant per denunciar públicament les situacions de masclismes viscudes en l'àmbit de la parella, feina, partits polítics, etc., s'ha evidenciat que la violència masclista no és un problema d'empoderament de les dones sinó un problema estructural de la societat que es patriarcal . És perillós creure que si una dona està molt empoderada això evitarà que visqui situacions de violència, perquè aquesta neix de qui l'exerceix i no pas de qui la rep. És en aquest sentit que actualment està augmentant la importància que se li dona al treball sobre els homes com a subjecte que se socialitza en la violència que es genera sota el paraigua del patriarcat i el perpetua en exercir-la.

És imprescindible fer un gir en l'abordatge de la prevenció de les agressions masclistes i posar— la responsabilitat d'aturar les violències i el masclisme a qui l'exerceix: els homes. El sistema patriarcal també és inherent i afecta als homes, la divisió i els estereotips de gènere tradicionals assigna als homes rols de poders i domini en la manera de relacionar-se o socialitzar-se, els nens aprenen de petits a exercir el seu propi poder, donant per entesos certs privilegis sobre la resta de persones, en especial sobre les dones i tots aquells homes que no mostrin les característiques definides per la masculinitat hegemònica. Per tot això, és necessari

que els homes aprenguin a reconèixer els seus privilegis, la seva violència i assumeixin responsabilitat pels danys causats per ells directament o pels seus companys. És responsabilitat de les administracions públiques, en la lluita contra les violències masclistes, facilitar espais i serveis amb la finalitat de promoure el compromís personal i social dels “homes” en la construcció d’una societat més justa i equitativa per a tothom, facilitant les eines i mecanismes necessaris per la desconstrucció de la masculinitat hegemònica.

Per tot el que hem exposat, atès que aquest any 2021 s’ha d’endegar l’elaboració del nou pla d’igualtat de la ciutat que és l’instrument de planificació de les polítiques públiques de gènere que utilitzem a l’Ajuntament de Manresa.

Els Grup Municipals de FEM Manresa, ERC Manresa, Junts per Manresa, PSC i Cs, proposem al Ple de l’Ajuntament de Manresa l’adopció dels següents **acords**:

**PRIMER.-** Durant l’any 2021, en el marc de l’elaboració del III Pla d’Igualtat de Manresa estudiar la creació del Servei d’Atenció a Homes (SAH) per a la promoció de relacions no violentes a Manresa, com a servei municipal per combatre la violència masclista. Un servei no judicialitzat destinat als homes per comprometre’ls amb la lluita contra el masclisme i les relacions sanes i equitatives.

**SEGON.-** Durant el període entre l’aprovació de la present proposició i l’aprovació del pla d’igualtat, intensificar la realització de campanyes de sensibilització i prevenció adreçades a homes, diversificar els cursos i tallers que aprofundeixin en la conscienciació dels homes en la lluita contra el patriarcat, organitzar més accions amb la finalitat de combatre les violències masclistes i ajudar en la desconstrucció de les masculinitats hegemòniques.”

**6.2.- Proposició dels Grups Municipals d’ERC, JxM, PSC, Fem Manresa i Cs, per iniciativa de la “Plataforma en defensa de les pensions públiques i els drets de la gent gran de Manresa”, per garantir el compliment del dret universal als serveis bancaris amb consideració a les capacitats i necessitats de la clientela.-**

**L’alcalde informa que la proposició 6.2 s’ha debatut darrera les Qüestions de Presidència.**

**6.3.- Proposició del Grup Municipal de Fem Manresa en suport a l’Adrián Sas, i per a la retirada de les acusacions particulars de la Generalitat a independentistes.-**

El secretari exposa la proposició del Grup Municipal Fem Manresa, de 25 de gener de 2021, que es transcriu a continuació:

“L’1 d’octubre de l’any 2018, durant les protestes pel primer aniversari del referèndum d’autodeterminació del Principat de Catalunya, es van produir nombroses mobilitzacions arreu del país, una de les quals va acabar davant del Parlament de Catalunya per reclamar i exigir que s’implementés el que el poble va fer possible defensant les urnes i els col·legis l’1 d’octubre del 2017 i també la llibertat dels i les preses polítiques catalanes. Aquesta mobilització va ser dissolta amb forta duresa i violència per part del cos policial dels Mossos d’Esquadra.

Entre les persones detingudes durant els mesos posteriors a aquella jornada de reivindicació s'hi trobava el jove vilafranquí Adrián Sas Menéndez, al que se'l va acusar dels delictes de desordres públics, atemptat contra l'autoritat i lesions, en un judici que es va celebrar el 17 de novembre del 2020 i on la Fiscalia sol·licitava una pena total de presó de 7 anys i la Generalitat de Catalunya, que es va personar com acusació particular demanava 5 anys i mig de presó pel simple fet de mobilitzar-se i reivindicar el que el poble havia votat durant el referèndum de l'1-O.

Finalment va ser condemnat a 3 anys, 6 mesos i 1 dia de presó per un delictes d'atemptat contra els agents de l'autoritat i un delictes de lesions, i va ser absolt de desordres públics. Posteriorment, la defensa ha presentat un recurs contra la sentència qüestionant les proves amb què es va condemnar i també han posat en dubte la cadena de custòdia dels vídeos.

La Generalitat de Catalunya va acordar retirar l'acusació en contra de l'Adrián Sas, no obstant, la Generalitat no només no ha complert amb el seu compromís sinó que a més, ha estat la seva posició la que ha fet que una sentència de 2 anys augmentés fins als 3 i mig, doncs a diferència de la Fiscalia, la Generalitat l'acusava per un delictes d'atemptat agreujat, que ha permès al tribunal condemnar a l'Adrián Sas per sobre dels dos anys de presó.

Cal destacar que en aquelles dates el context social i polític a Catalunya es caracteritzava per una desmesurada intensitat repressiva per part de l'Estat Espanyol, a través del poder judicial i del Cos Nacional de Policia, la Guàrdia Civil i els Mossos d'Esquadra, contra la societat i les institucions catalanes, que necessitava de la fermesa i determinació de la mobilització ciutadana permanent per poder contrarestar els abusos de poder que, a tots els nivells, amenaçaven les institucions, els Drets Fonamentals, i les aspiracions nacionals de Catalunya.

Només una sentència absolutòria pot admetre's davant la situació política i context repressiu als quals el poble català està sent exposat, d'una manera cada vegada més accentuada i vergonyosa. Aquell dia, com tants altres de la nostra història i especialment durant els darrers anys, les persones van sortir de manera lliure i massiva als carrers de tot el país per defensar els seus drets i expressar el seu descontent respecte el panorama polític. En moltes de les mobilitzacions que s'han dut a terme durant els últims temps, tots els cossos policials han intervingut de manera impune i desmesurada. Sovint, d'aquests fets n'han sorgit detencions i denúncies, on també s'hi persona la Generalitat de Catalunya, la qual demana penes desmesurades sota arguments dubtosos i legalment qüestionables.

Per tot el que hem exposat anteriorment, proposem al Ple de l'Ajuntament de Manresa l'adopció dels següents **ACORDS**:

**PRIMER.-** Demanar al Govern de la Generalitat de Catalunya que es retiri com a part acusatòria en el procés judicial de l'Adrián Sas Menéndez, i que es comprometi a retirar-se de totes aquelles causes on està personada com Acusació particular contra independentistes que s'han mobilitzat de forma massiva als carrers de tot el país i també, que es comprometi a què la Generalitat de Catalunya no es tornarà a personar com a acusació particular en altres casos similars.

**SEGON.-** Expressar i traslladar la solidaritat i el suport de l'Ajuntament de Manresa amb l'Adrián i la seva família per tot el patiment i danys que es deriven de la situació de judicialització que estan vivint. Així com a totes les independentistes encausades sota l'acusació particular de la Generalitat de Catalunya.

**TERCER.-** Demanar a les autoritats estatals i autonòmiques que aturin la persecució i repressió contra totes aquelles persones i col·lectius que lluiten per defensar els drets fonamentals i aspiracions nacionals fent ús del seus drets a protesta i de llibertat d'expressió.

**QUART.-** Comunicar els presents acords al Govern de la Generalitat de Catalunya, al Parlament de Catalunya, a l'Ajuntament de Vilafranca del Penedès i al Grup de Suport Sas Absolució.”

La lectura i les intervencions d'aquest punt les podeu consultar a l'enllaç següent:

<https://videoactes.manresa.cat/session/sessionDetail/54f961b0771f6af901772a6ef9410070?startAt=10790.0>

**L'alcalde sotmet la proposició 6.3 a votació, i el Ple l'aprova per 19 vots afirmatius (8 GMERC, 8 GMJxM i 3 GM Fem Manresa) i 5 vots negatius (4 GMPSC-CP i 1 GMCs), i, per tant, esdevé acord plenari amb el contingut que ha quedat reproduït.**

#### **6.4.- Proposició del Grup Municipal de Fem Manresa per a la creació d'un Servei municipal d'atenció psicològica a la ciutadania.-**

El secretari exposa la proposició del Grup Municipal Fem Manresa, de 25 de gener de 2021, que es transcriu a continuació:

**“Atès que** els efectes en la salut mental de la pandèmia per la COVID-19 són directes per la mateixa malaltia i també derivats de la situació que la mateixa pandèmia ha generat. Els grups especialment vulnerables són els hospitalitzats, les persones amb malaltia mental prèvia, amb situacions difícils provocades per l'aïllament i la crisi econòmica i els treballadors sanitaris, encara que els efectes psicològics afecten a tota la població.

**Atès que** les persones amb malalties mentals preexistents poden tenir un major risc de recaiguda a causa de l'estrès associat amb la pandèmia de la COVID-19.

**Atès que** el confinament domiciliari, que va tenir una durada de gairebé tres mesos, va donar lloc a un aïllament social que va ser experimentat de formes molt diferents en funció de les condicions de vida de cadascú.

**Atès que** els primers estudis que es van realitzar post-confinament mostren que més d'un 25% de la gent en algun punt del confinament va experimentar un baix estat d'ànim o lleugers símptomes de depressió.

**Atès que** els estudis que s'han fet fins ara no han valorat com el confinament va afectar les persones més vulnerables, aquelles que no tenen les necessitats bàsiques cobertes o tenen problemes relacionats amb l'habitatge.

**Atès que** han existit nombrosos problemes per poder cobrar l'ingrés mínim vital o hem pogut veure com en alguns casos hi ha ERTOS que encara no s'han cobrat o el tancament de molts negocis comportant, encara a hores d'ara, situacions d'ansietat anticipatòria relacionada amb no saber quin futur ens espera.

**Atès que** segons descriuen estudis realitzats per investigadors de l'Institut Hospital del Mar d'Investigacions Mèdiques de Barcelona i el CIBER més de la meitat dels sanitaris s'han enfrontat a un alt risc de trastorn mental durant la pandèmia.

**Atès que** la situació viscuda a les residències des del mes de març ha portat un empitjorament general de la salut dels residents, especialment en termes de salut mental.

**Atès que** immediatament després de l'epidèmia de la SARS del 2003 es va trobar que entre la població més gran (la que té més risc de suïcidi consumat de base) es va produir un excés de mortalitat per suïcidi.

**Atès que** la mala gestió del dol per aquells éssers estimats que ens van deixar durant els moments més àlgids de la pandèmia i que no vam poder acomiadar, no podent realitzar un dol que passi per totes les fases. Aquests dols incomplets, ocorreguts en un temps en què la població havia d'anar a treballar, però tenia prohibit acomiadar-se dels seus, han acabat generant un augment dels casos relacionats amb problemes de l'estat d'ànim entre familiars i amics dels difunts.

**Atès que** una correcta atenció psicològica a temps és clau, i més en plena pandèmia, sobretot a la gent hospitalitzada, a les persones amb malaltia mental prèvia, a persones situacions difícils provocades per l'aïllament i la crisi econòmica i els treballadors sanitaris i gent gran.

**Atès que** aquesta proposta és només un pedaç per a fer front de forma immediata a les conseqüències desastroses de la pandèmia en la salut mental de la població.

**Atès que** ha de ser el departament de salut de la Generalitat de Catalunya qui reforci la cartera de serveis del SNS, perquè si no estem creant desigualtats en salut respecte al territori de residència.

Pel que, des del Grup Municipal de Fem Manresa proposem al ple de l'ajuntament de Manresa l'adopció dels següents **acords**:

**PRIMER.-** Exigir al departament de salut de la Generalitat de Catalunya l'ampliació dels serveis de psicologia per a la integració total d'aquest servei a la cartera de serveis de CatSalut.

**SEGON.-** Mentre els serveis no siguin assumits per CatSalut, posar en marxa un servei municipal d'atenció psicològica a la ciutadania, de caràcter públic i que sigui econòmicament sostenible.

**TERCER.-** Impulsar un pla comunicatiu per a la difusió del servei de psicologia que prestarà l'ajuntament.

**QUART.-** Notificar els acords d'aquesta moció al director del Servei Català de la Salut; a la Consellera de Salut, al govern de Catalunya i als grups parlamentaris del Parlament de Catalunya.”

**El secretari** exposa l'esmena dels Grups Municipals d'ERC i JxM, de 28 de gener de 2021, a la proposició 6.4 del Grup Municipal de Fem Manresa, que es transcriu a continuació.

“Proposem:

1. Mantenir els “atesos” de la Proposició de Fem Manresa
2. Eliminar els punts Primer i Segon dels Acords de la Proposició
3. Substituir el redactat dels punts Tercer i Quart de la proposició (que passaran a ser Primer i Segon) pel següent:

**Primer.** Seguirem i millorarem fent difusió dels serveis i de les accions que es portin a terme des de les regidories de l'Ajuntament de Manresa

**Segon.** Ens posarem en contacte amb el Servei Català de la Salut, Consellera de Salut per informar-los de les nostres ganes d'ajudar, de col·laborar i posar-nos a la seva disposició pel que creguin que podem gestionar des de l'Ajuntament de Manresa”

La lectura i les intervencions d'aquest punt les podeu consultar a l'enllaç següent:

<https://videoactes.manresa.cat/session/sessionDetail/54f961b0771f6af901772a6ef9410070?startAt=11695.0>

**L'alcalde sotmet a votació l'esmena presentada pels Grups Municipals d'ERC i JxM, a la proposició 6.4 del Grup Municipal de Fem Manresa, i el Ple l'aprova per 16 vots afirmatius (8 GMERC i 8 GMJxM), 3 vots negatius (3 GM Fem Manresa) i 5 abstencions (4 GMPSC-CP i 1 GMCs).**

**L'alcalde sotmet a votació la proposició 6.4 amb l'esmena incorporada, i el Ple l'aprova per 16 vots afirmatius (8 GMERC i 8 GMJxM), 3 vots negatius (3 GM Fem Manresa) i 5 abstencions (4 GMPSC-CP i 1 GMCs) i, per tant, es declara acordat el següent:**

“**Atès que** els efectes en la salut mental de la pandèmia per la COVID-19 són directes per la mateixa malaltia i també derivats de la situació que la mateixa pandèmia ha generat. Els grups especialment vulnerables són els hospitalitzats, les persones amb malaltia mental prèvia, amb situacions difícils provocades per l'aïllament i la crisi econòmica i els treballadors sanitaris, encara que els efectes psicològics afecten a tota la població.



**Atès que** les persones amb malalties mentals preexistents poden tenir un major risc de recaiguda a causa de l'estrès associat amb la pandèmia de la COVID-19.

**Atès que** el confinament domiciliari, que va tenir una durada de gairebé tres mesos, va donar lloc a un aïllament social que va ser experimentat de formes molt diferents en funció de les condicions de vida de cadascú.

**Atès que** els primers estudis que es van realitzar post-confinament mostren que més d'un 25% de la gent en algun punt del confinament va experimentar un baix estat d'ànim o lleugers símptomes de depressió.

**Atès que** els estudis que s'han fet fins ara no han valorat com el confinament va afectar les persones més vulnerables, aquelles que no tenen les necessitats bàsiques cobertes o tenen problemes relacionats amb l'habitatge.

**Atès que** han existit nombrosos problemes per poder cobrar l'ingrés mínim vital o hem pogut veure com en alguns casos hi ha ERTOS que encara no s'han cobrat o el tancament de molts negocis comportant, encara a hores d'ara, situacions d'ansietat anticipatòria relacionada amb no saber quin futur ens espera.

**Atès que** segons descriuen estudis realitzats per investigadors de l'Institut Hospital del Mar d'Investigacions Mèdiques de Barcelona i el CIBER, més de la meitat dels sanitaris s'han enfrontat a un alt risc de trastorn mental durant la pandèmia.

**Atès que** la situació viscuda a les residències des del mes de març ha portat un empitjorament general de la salut dels residents, especialment en termes de salut mental.

**Atès que** immediatament després de l'epidèmia de la SARS del 2003 es va trobar que entre la població més gran (la que té més risc de suïcidi consumat de base) es va produir un excés de mortalitat per suïcidi.

**Atès que** la mala gestió del dol per aquells éssers estimats que ens van deixar durant els moments més àlgids de la pandèmia i que no vam poder acomiadar, no podent realitzar un dol que passi per totes les fases. Aquests dols incomplets, ocorreguts en un temps en què la població havia d'anar a treballar, però tenia prohibit acomiadar-se dels seus, han acabat generant un augment dels casos relacionats amb problemes de l'estat d'ànim entre familiars i amics dels difunts.

**Atès que** una correcta atenció psicològica a temps és clau, i més en plena pandèmia, sobretot a la gent hospitalitzada, a les persones amb malaltia mental prèvia, a persones situacions difícils provocades per l'aïllament i la crisi econòmica i els treballadors sanitaris i gent gran.

**Atès que** aquesta proposta és només un pedaç per a fer front de forma immediata a les conseqüències desastroses de la pandèmia en la salut mental de la població.

**Atès que** ha de ser el departament de salut de la Generalitat de Catalunya qui reforci la cartera de serveis del SNS, perquè si no estem creant desigualtats en salut respecte al territori de residència.

Proposem al ple de l'Ajuntament de Manresa l'adopció dels següents **acords**:

**Primer.** Seguirem i millorarem fent difusió dels serveis i de les accions que es portin a terme des de les regidories de l'Ajuntament de Manresa

**Segon.** Ens posarem en contacte amb el Servei Català de la Salut, Consellera de Salut per informar-los de les nostres ganes d'ajudar, de col·laborar i posar-nos a la seva disposició pel que creguin que podem gestionar des de l'Ajuntament de Manresa.”

## **7.- ASSUMPTES SOBREVINGUTS.-**

No se'n presenten.

La lectura d'aquest punt la podeu consultar a l'enllaç següent:

<https://videoactes.manresa.cat/session/sessionDetail/54f961b0771f6af901772a6ef9410070?startAt=12711.0>

## **II. CONTROL DE L'EQUIP DE GOVERN MUNICIPAL**

### **8.- Donar compte de les resolucions dictades per l'alcalde i els regidors i regidores delegats de l'Alcaldia des de l'anterior donació de compte al Ple municipal.-**

Es posen a disposició dels regidors i regidores les resolucions dictades per l'alcalde president i els regidors i regidores delegats, des de l'anterior donació de compte, en els termes de l'art. 22.2.a) de la Llei 7/85, de 2 d'abril, i dels articles 42 i 104 del RD 2568/86, de 28 de novembre.

La lectura d'aquest punt la podeu consultar a l'enllaç següent:

<https://videoactes.manresa.cat/session/sessionDetail/54f961b0771f6af901772a6ef9410070?startAt=12715.0>

### **9.- Donar compte de les actes de la Junta de Govern Local amb caràcter reservat núm. 49, 50, 52,53 i 1, que corresponen a les sessions dels dies 9, 15, 22 i 29 de desembre de 2020 i 12 de gener de 2021, i de l'acta de la sessió de la Junta de Govern Local amb caràcter públic núm. 46, de 17 de novembre de 2020.-**

Els regidors i regidores queden assabentats de les actes de la Junta de Govern Local amb caràcter reservat núm. 49, 50, 52, 53 i 1, que corresponen a les sessions dels dies 9, 15, 22 i 29 de desembre de 2020 i 12 de gener de 2021, i de l'acta de la Junta de Govern Local amb caràcter públic núm. 46, del dia 17 de novembre de 2020, pel repartiment que de les actes d'aquestes sessions s'ha efectuat als portaveus dels partits polítics, en els termes de l'art. 22.2.a) de la Llei 7/85, de 2 d'abril, i els arts. 104 i 113.1.b) del RD 2568/86, de 28 de novembre.

La lectura d'aquest punt la podeu consultar a l'enllaç següent:

<https://videoactes.manresa.cat/session/sessionDetail/54f961b0771f6af901772a6ef9410070?startAt=12726.0>

#### **10.- PRECS, PREGUNTES I INTERPEL·LACIONS A L'EQUIP DE GOVERN.-**

**El senyor Felip González Martín**, del Grup Municipal del PSC-CP, manifesta que acollint-se a l'article 61.2 del Reglament Orgànic Municipal (ROM) en el sentit que es podran efectuar preguntes verbals quan tinguin relació amb temes o incidències deduïts del desenvolupament de la pròpia sessió ordinària, vol presentar una pregunta i un prec.

A continuació, **l'alcalde** li dóna la paraula.

##### **10.1.- Pregunta formulada pel regidor Felip González Martín, del Grup Municipal del PSC-CP, sobre com es preveu cobrir el lloc de treball de Cap de Servei de Gestió de Serveis Urbans.-**

La lectura i les intervencions d'aquest punt les podeu consultar a l'enllaç següent:

<https://videoactes.manresa.cat/session/sessionDetail/54f961b0771f6af901772a6ef9410070?startAt=12745.0>

##### **10.2.- Prec formulat pel regidor Felip González Martín, del Grup Municipal del PSC-CP, per demanar que es tingui en compte els grups de l'oposició si hi ha una reunió amb la Plataforma en defensa de les pensions públiques i els drets de la gent gran de Manresa, per parlar de l'afectació que les obres de l'Avinguda dels Països Catalans tindran en la Residència de la Gent Gran de la Font dels Capellans.-**

**L'alcalde** dóna per rebut aquest prec.

La lectura i les intervencions d'aquest punt les podeu consultar a l'enllaç següent:

<https://videoactes.manresa.cat/session/sessionDetail/54f961b0771f6af901772a6ef9410070?startAt=12958.0>

Un cop tractats tots els assumptes relacionats a l'ordre del dia l'alcalde aixeca la sessió, de la qual, com a secretària accidental, estenc aquesta acta en els fulls del paper segellat de la Generalitat de Catalunya número ..... i correlatius fins el número.....